



Образовательное частное учреждение высшего образования
«Российская международная академия туризма»

Факультет менеджмента туризма
Кафедра общегуманитарных дисциплин

Принято Ученым Советом

« 21 » февраля 2024 г.

Протокол № 02-06-01

УТВЕРЖДАЮ

Первый проректор

 В.Ю. Питюков

« 20 » февраля 2024 г.



ФОНД ОЦЕНОЧНЫХ СРЕДСТВ

текущего контроля успеваемости и промежуточной аттестации
обучающихся

«Философия науки управления»

по направлению подготовки

38.04.04 Государственное и муниципальное управление

Направленность (профиль): «Управление государственными и муниципальными проектами и программами»

квалификация (степень) выпускника – магистр

Б1.0.01

Химки 2024

1. Перечень компетенций с указанием этапов их формирования в процессе освоения образовательной программы

Результатом обучения по дисциплине являются знания, умения, навыки и (или) опыт деятельности, характеризующие этапы формирования компетенций и обеспечивающие достижение планируемых результатов освоения образовательной программы.

Процесс изучения дисциплины «Философия науки управления» направлен на формирование следующих компетенций:

Перечень компетенций учебной дисциплины и возможные уровни их освоения

Категория компетенций	Код и наименование компетенции	Код и наименование индикатора достижения компетенции	Результаты обучения
Системное и критическое мышление	УК-1. Способен осуществлять критический анализ проблемных ситуаций на основе системного подхода, выработать стратегию действий	УК-1.1. Осуществляет критический анализ проблемных ситуаций. УК-1.2. Применяет методы критического анализа и синтеза при выработке стратегии действий. УК-1.3. Использует системный подход для решения проблемных ситуаций	-Знает методы исследования в государственном и муниципальном управлении и технологии поиска информации, принципы науки управления и системного подхода в решении проблемных ситуаций. -Умеет обобщать полученную в процессе поиска информацию с использованием методов исследований в управленческом менеджменте, критического анализа и синтеза, применять принципы системного подхода для решения проблемных ситуаций. -Владеет методами исследовательской деятельности и технологией информационного поиска в системе государственного и муниципального управления, навыками критического анализа и синтеза информации, применения системного подхода в решении

			проблемных ситуаций и выработке стратегии действий.
--	--	--	---

Компетенции УК-1 формируются дисциплиной «Философия науки управления» в 1 семестре по очной форме обучения и на 1 курсе по заочной форме.

2. Описание показателей и критериев оценивания компетенций на различных этапах их формирования, описание шкал оценивания

При оценивании сформированности компетенций у обучающихся учитываются результаты текущего контроля успеваемости и промежуточной аттестаций.

При проведении текущего контроля успеваемости и промежуточной аттестации могут быть использованы следующие виды оценочных средств:

Перечень оценочных средств текущего контроля успеваемости и промежуточной аттестации по дисциплине

№ п/п	Вид оценочного средства	Краткая характеристика оценочного средства	Представление оценочного средства
1	Тест	Система стандартизированных заданий, позволяющая автоматизировать процедуру измерения уровня знаний и умений обучающегося.	Фонд тестовых заданий
2	Презентация, доклад, сообщение	Продукт самостоятельной работы обучающегося, представляющий собой публичное выступление по представлению полученных результатов решения определенной учебно-практической, учебно-исследовательской темы	Тематика презентаций, докладов, сообщений
3	Реферат, эссе	Продукт самостоятельной работы обучающегося, представляющий собой краткое изложение в письменном виде полученных результатов теоретического анализа определенной темы, где обучающийся раскрывает суть исследуемой проблемы, приводит различные точки зрения, а также собственные взгляды на нее.	Темы рефератов
4	Устный ответ	Устный ответ должен представлять собой связанное, логически последовательное сообщение на заданную тему, показывать его умение применять определения, правила в конкретных случаях.	Вопросы и задания по темам
5	Практическое задание	Проблемное задание, в котором обучающемуся предлагают осмыслить реальную профессионально-ориентированную ситуацию, необходимую для решения данной проблемы	Задания для решения задачи

При проведении текущего контроля успеваемости по дисциплине «Философия науки управления» используются виды оценочных средств – тестирование, ситуационная задача, презентация, реферат, устный ответ.

В соответствии с Положением о проведении текущего контроля успеваемости и промежуточной аттестации обучающихся по образовательным программам высшего образования – программам бакалавриата и программам магистратуры, реализуемым в РМАТ, оценка

обучающегося по каждой дисциплине независимо от ее общей трудоемкости, определяется по 100-балльной шкале в каждом семестре. Распределение баллов между контрольными мероприятиями устанавливается разработчиком рабочей программы дисциплины и доводится до сведения обучающихся.

Для допуска к промежуточной обучающийся должен выполнить все мероприятия текущего контроля успеваемости по дисциплине (не иметь задолженностей) и набрать в общей сложности не менее 51% от максимально возможной суммы баллов.

При проведении промежуточной аттестации по дисциплине «Философия науки управления» применяется тестирование обучающихся.

№ п/п	Наименование разделов и тем дисциплины	Коды компетенций	Оценочное средство	Баллы
	Входной контроль		Тест входного контроля	20
1.	Тема 1. Управление как социальное явление и как система.	УК-1	Доклад	10
2.	Тема 2. Основные школы управления. Методология управления.	УК-1	Реферат	10
3.	Тема 3. Управленческое решение и коммуникации в управлении.	УК-1	Устный ответ	10
4.	Тема 4. Человеческий ресурс и инновации в управлении. Управление системами.	УК-1	Презентация	10
	Форма промежуточной аттестации – зачет	УК-1	Тест Устный ответ Практическое задание	20 10 10
	Итого по дисциплине (не более 100 баллов)			100

Критерии оценивания сформированности компетенций и перевод в 5-балльную шкалу

Общая сумма баллов по дисциплине	Показатели (оценка по дисциплине)	Критерии оценивания сформированности компетенций на этапе изучения дисциплины	Сформированность компетенций на этапе изучения дисциплины
90-100	5 (отлично)	глубокое и прочное усвоение программного материала; полные, последовательные, грамотные и логически излагаемые ответы при видоизменении задания; свободно справляющиеся с поставленными задачами, знания материала; правильно обоснованные принятые решения;	компетенции сформированы на достаточном уровне

		владение разносторонними навыками и приемами выполнения практических работ	
71-89	4 (хорошо)	знание программного материала; грамотное изложение, без существенных неточностей в ответе на вопрос; правильное применение теоретических знаний; владение необходимыми навыками при выполнении практических задач.	
51-70*	3 (удовлетворительно)	усвоение основного материала; при ответе допускаются неточности; при ответе недостаточно правильные формулировки; нарушение последовательности в изложении программного материала; затруднения в выполнении практических заданий;	
50 и менее	2 (неудовлетворительно), не зачтено	незнание программного материала; при ответе возникают ошибки; затруднения при выполнении практических работ.	компетенции не сформированы

Шкала оценивания используется для оценивания различных видов оценочных средств. В каждом из них формируются и контролируются различные критерии освоения компетенций.

Шкала оценки выполнения оценочного средства в форме теста

Критерии оценки	Баллы
% правильно выполненных заданий	
Выполнено до 50% заданий	5
Выполнено от 51 до 70 % заданий	10
Выполнено от 71 до 85 % заданий	15
Выполнено от 86 до 100 % заданий	20

Шкала оценивания презентации, доклада, сообщения

Критерии	Показатели	Баллы
Раскрытие проблемы	Проблема раскрыта полностью. Проведен анализ проблемы с привлечением дополнительной литературы. Выводы обоснованы	4

Представление	Представляемая информация систематизирована, последовательна и логически связана. Использовано более 5 профессиональных терминов.	2
Оформление	Широко использованы информационные технологии (Power Point). Отсутствуют ошибки в представляемой информации.	2
Ответы на вопросы	Ответы на вопросы полные с приведением примеров и/или пояснений.	2
Итого		10 б

Шкала оценивания защиты реферата, эссе

Наименование критерия	Баллы
I. Качество исследовательской работы (реферата, проекта)	4
1. Соответствие содержания работы заданию	1
2. Грамотность изложения и качество оформления работы	1
3. Самостоятельность выполнения работы, глубина проработки материала, использование рекомендованной и справочной литературы	1
4. Обоснованность и доказательность выводов	1
II. Качество доклада	3
1. Соответствие содержания доклада содержанию работы	1
2. Выделение основной мысли работы	1
3. Качество изложения материала	1
III. Ответы на дополнительные вопросы по содержанию работы	3
Вопрос 1	1
Вопрос 2	1
Вопрос 3	1
Сумма баллов	10 баллов

Шкала оценки устного ответа и выполнения практического задания

Предел длительности контроля	5 мин.
Критерии оценки	полнота раскрытия содержания материала; грамотность и логичность изложения материала; точное использование терминологии; умение иллюстрировать теоретические положения конкретными примерами, применять их в новой ситуации; усвоение ранее изученных сопутствующих вопросов; способность творчески применять знание теории к решению профессиональных задач; знание современной учебной и научной литературы
Показатели оценки	макс 10 баллов
8-10 баллов	обучающийся показывает всесторонние и глубокие знания программного материала, знание основной и дополнительной литературы;

	<p>последовательно и четко отвечает на вопросы билета и дополнительные вопросы;</p> <p>уверенно ориентируется в проблемных ситуациях;</p> <p>демонстрирует способность применять теоретические знания для анализа практических ситуаций, делать правильные выводы, проявляет творческие способности в понимании, изложении и использовании программного материала;</p> <p>подтверждает полное освоение компетенций, предусмотренных программой</p>
5-7 балла	<p>обучающийся показывает полное знание программного материала, основной и дополнительной литературы;</p> <p>дает полные ответы на теоретические вопросы билета и дополнительные вопросы, допуская некоторые неточности;</p> <p>правильно применяет теоретические положения к оценке практических ситуаций;</p> <p>демонстрирует хороший уровень освоения материала и в целом подтверждает освоение компетенций, предусмотренных программой</p>
1-4 балла	<p>обучающийся показывает знание основного материала в объеме, необходимом для предстоящей профессиональной деятельности;</p> <p>при ответе на вопросы билета и дополнительные вопросы не допускает грубых ошибок, но испытывает затруднения в последовательности их изложения;</p> <p>не в полной мере демонстрирует способность применять теоретические знания для анализа практических ситуаций;</p> <p>подтверждает освоение компетенций, предусмотренных программой на минимально допустимом уровне</p>

3. Типовые контрольные задания или иные материалы, необходимые для оценки знаний, умений, навыков и (или) опыта деятельности, характеризующих этапы формирования компетенций в процессе освоения образовательной программы

Задание – это педагогическая форма, нацеленная на достижение усвоения обучающимися запланированных результатов. Каждое задание создано для определенной цели, а потому, можно сказать иначе, имеет свою миссию и свои характеристики. Учебные задания используются не только для контроля, но и для приобретения новых знаний, умений, навыков развития способов умственных действий, так и для контроля.

Оценочные средства учебных заданий

Входной контроль уровня подготовленности обучающихся в начале изучения дисциплины «Философия науки управления»

Оценочное средство: Тест

Учебное задание: Ответьте на вопросы входного контроля уровня подготовленности обучающихся в начале изучения дисциплины «Философия науки управления», выбрав один верный вариант ответа.

1. Выберите правильное определение:

а) философия - это наука о наиболее общих законах развития природы, общества и человеческого мышления.

б) философия - это познание вечного и непреходящего;

в) философия - это познание причин и принципов сущего;

г) философия - это учение о том, как жить;

2. Платон создал учение о...

а) мире познания

б) материальном мире

в) мире идей и бессмертной душе

г) о мире культуры

3. Характерной чертой философии средневековья является:

а) теоцентризм

б) пантеизм

в) гелиоцентризм

г) деизм

4. Идеи гуманизма, пантеизма, прометеизма наиболее ярко представлены в философии

а) средних веков

б) Античности

в) Возрождения

г) Нового времени

5. Какая проблема является центральной в философии Нового времени?

а) Проблема знания.

б) Проблема сущности и существования человека.

в) Проблема бытия.

г) Происхождение мира.

6. Главным предметом изучения человека Западной философией XX века является...

а) биологическая природа человека

б) Божественное начало

в) харизма

г) персонализм

7. Идеи соборности, общинности и мессианской роли русского народа выдвигали...

а) марксисты

б) космисты

в) западники

г) славянофилы

8. Какую проблему Ф.Энгельс назвал «основным вопросом философии»?

а) Проблему отношения духа к природе, сознания к материи.

б) Что первично? Материя или сознание?

в) Познаем ли мир?

г) Сущность и предназначение человека, его место в мире.

9. Выберите правильный вариант, раскрывающий суть учения

И. Канта о «вещи в себе»:

а) признание объективности мира сочетается с невозможностью его постижения.

б) отрицается объективное существование окружающего мира.

в) признается объективность реального мира и возможность его адекватного отражения человеком.

г) отрицается объективность реальной действительности и утверждается принципиальная невозможность познания мира.

10. Что означает понятие «материя»:

а) материя - философская категория для обозначения материальной основы бытия;

б) материя - фундаментальная исходная категория философии для обозначения объективной реальности, данной нам в ощущениях;

в) материя есть лишь символ, который отражает ощущения различных наших чувств; .

г) материя - это непознаваемая «вещь в себе»

11. Что означает время как философская категория:

- а) время существует не в самих вещах, а только в мышлении, осуществляемом нашим разумом;
- б) время - текущая длительность, в которой все возникает и исчезает;
- в) время - это форма существования материальных объектов, характеризующаяся последовательностью и длительностью;
- г) время - это всеобщее внешнее условие бытия тел, созданное богом вместе с материей.

12. Что такое диалектика:

- а) искусство ведения спора;
- б) представление о вечном становлении мира;
- в) универсальная теория и метод познания мира;
- г) учение о противоречиях

13. Какое из приводимых ниже определений сознания принадлежит метафизическому материализму:

- а) сознание - такой же материальный продукт деятельности мозга, как желчь - продукт печени;
- б) сознание является не физиологической функцией головного мозга, а свойством человеческого общества;
- в) сознание - это этап в развитии абсолютной идеи, на котором она приближается к самой себе;
- г) сознание - божественный дар человеку.'

14. Что означает термин «агностицизм»:

- а) представление о непознаваемости мира;
- б) представление о несовершенстве знаний и их изменчивости;
- в) представление о том, что познание полно и адекватно отражает действительность;
- г) представление, что познание носит чисто символический характер, а истинные знания раскрываются в вере.

15. Познание, ориентированное на здравый смысл и повседневный опыт называется:

- а) научным
- б) теоретическим
- в) обыденным
- г) религиозным

16. Марксизм в качестве критерия истины называет:

- а) соглашение
- б) практику
- в) непротиворечивость
- г) надежность

17. Человек с точки зрения философии - это:

- а) субъект культуры;
- б) продукт обстоятельств;
- в) образ и подобие Бога;
- г) ступень развития «царства природы»

18. Верно ли суждение?

- А. Человек есть продукт биологической эволюции.
- Б. Человек есть продукт социальной эволюции.
- а) верно только А;
- б) верно только Б;
- в) верно А и Б;
- г) оба неверны.

19. Человек становится личностью в результате...

- а) индивидуализации
- б) информатизации
- в) социализации
- г) рождения

20. Каково, по вашему мнению, правильное понимание сущности человека:

- а) сущность человека закодирована в генах и передается по наследству при рождении человека;
- б) сущность человека есть «ансамбль» всех общественных отношений;
- в) сущность человека творится самим индивидом в процессе его жизнедеятельности;
- г) сущность человека зависит от божественной благодати.

21. Какое из нижеприведенных определений вписывается в тему

«Общество как процесс»:

- а) общество - система взаимоотношений между людьми, возникающая в результате их совместной жизнедеятельности;
- б) общество - совокупность людей, связанных определенными отношениями в процессе своей деятельности;
- в) общество - определенный этап в историческом развитии человечества;
- г) общество - организация людей, объединенных общим занятием или увлечением (например, спортивное или философское).

22. Взгляд на историю как развитие замкнутых в себе локальных культур сформулировал:

- а) К. Ясперс
- б) А. Блаженный
- в) О. Шпенглер
- г) К. Маркс

23. В широком философском смысле результатом материального и духовного производства общества является...

- а) наука
- б) культура
- в) экономика
- г) искусство

24. К характерным чертам западной культуры не относится:

- а) индивидуализм
- б) прагматизм
- в) созерцательность
- г) ориентация на науку

25. В широком философском смысле результатом материального и духовного производства общества является...

- а) наука
- б) культура
- в) экономика
- г) искусство

Тема 1. Управление как социальное явление и как система.

Оценочное средство: доклад.

Учебное задание на выявление формирования у обучающихся умений осуществлять критический анализ проблемных ситуаций на основе системного подхода, вырабатывать стратегию действий и овладение навыками решать профессиональные задачи на основе знания (на продвинутом уровне) экономической, организа-

ционной и управленческой теории, инновационных подходов, обобщения и критического анализа практик управления.: опираясь на изученный материал, а также на информацию из дополнительных источников, подготовить доклад, отражающий знание предмета философии управления, основных этапов развития управления, а также его особенностей в качестве системы.

Темы докладов:

1. Этапы формирования и развития управления.
2. Факторы, обусловившие формирование управления.
3. Сущность управления. Содержание управления.
4. Структура управления. Типы и виды управления.
5. Системность управления как процесса.
6. Цели управления.
7. Объекты и предметы управления.
8. Субъекты управления.
9. Среда управления.
10. Методы и средства управления.
11. Результаты управления.
12. Практика управления.
- 13. Принципы критического анализа и системного подхода, на основе знания экономической, организационной и управленческой теории, инновационных подходов в системе управления.**

Тема 2. Основные школы управления. Методология управления.

Оценочное средство: реферат.

Учебное задание на выявление формирования у обучающихся умений осуществлять критический анализ проблемных ситуаций на основе системного подхода, выработать стратегию действий и овладение навыками решать профессиональные задачи на основе знания (на продвинутом уровне) экономической, организационной и управленческой теории, инновационных подходов, обобщения и критического анализа практик управления: опираясь на изученный материал, а также на информацию из дополнительных источников, подготовить реферат, отражающий знание основных направлений и школ, основных методологических принципов, законов управления.

Темы реферата:

1. Классификация школ управления.
2. Школа научного управления Ф. Тейлора.
3. Административная школа А. Файоля.
4. Школа «человеческих отношений».
5. Поведенческая школа.
6. Количественная школа управления.
- 7. Принципы критического анализа и системного подхода, на основе знания экономической, организационной и управленческой теории, инновационных подходов и их роль в методологии управления.**
8. Подходы к анализу управления.
9. Парадигмы в понимании управления.

10. Приоритеты в понимании управления.
11. Ориентиры в изучении управления.
12. Критерии эффективности управления.
13. Альтернативы выбора управления.
14. Процедуры выбора систем управления.
15. Средства управления.
16. Ограничения в функционировании управления.

Тема 3. Управленческое решение и коммуникации в управлении.

Оценочное средство: устный ответ.

Учебное задание на выявление формирования у обучающихся умений осуществлять критический анализ проблемных ситуаций на основе системного подхода, выработать стратегию действий и овладение навыками решать профессиональные задачи на основе знания (на продвинутом уровне) экономической, организационной и управленческой теории, инновационных подходов, обобщения и критического анализа практик управления: опираясь на изученный материал, а также на информацию из дополнительных источников, подготовить устный ответ, отражающий знание классификации управленческих решений и процесса коммуникации в управлении.

Вопросы для устного ответа:

1. Понятие управленческого решения.
2. Классификация управленческих решений.
3. Содержание процесса выработки управленческого решения.
4. Разработка предварительного решения.
5. Уточнение процедур создания решения.
6. Создание системы контроля качества разработки решения.
7. **Роль принципов критического анализа и системного подхода, на основе знания экономической, организационной и управленческой теории, инновационных подходов в содержание процесса выработки управленческого решения.**
8. Анализ факторов среды, оказывающих влияние на достижение целей.
9. Прогнозное моделирование деятельности по достижению цели.
10. Согласование проекта решения с исполнителями.
11. Выбор одного из вариантов решения и доведение его до исполнителей.
12. Понятие коммуникаций в управлении.
13. Черты коммуникаций. Виды коммуникаций.
14. Каналы коммуникаций.
15. Барьеры коммуникаций.
16. Модели коммуникаций.
17. Коммуникативный менеджмент.

Тема 4. Человеческий ресурс и инновации в управлении. Управление системами.

Оценочное средство: презентация.

Учебное задание на выявление формирования у обучающихся умений осуществлять критический анализ проблемных ситуаций на основе системного подхода, выработать стратегию действий и овладение навыками решать профессиональные задачи на основе знания (на продвинутом уровне) экономической, организационной и управленческой теории, инновационных подходов, обобщения и критического анализа практик управления: опираясь на изученный материал, а также на

информацию из дополнительных источников, подготовить презентацию, отражающую знание особенностей и видов человеческого ресурса и принципов организации управленческих инноваций.

Темы презентации:

1. Понятие человеческого ресурса. Специфика человеческого ресурса.
2. Виды человеческого ресурса
3. Понятие инноваций в управлении.
4. Система инноваций в управлении.
5. Субъекты и объекты управленческих инноваций.
6. Принципы организации управленческих инноваций.
7. Формы инноваций в управлении.
8. Организация управленческих инноваций.
9. Методы организации управленческих инноваций.
10. Сущность инновационного менеджмента.
11. **Роль принципов критического анализа и системного подхода, на основе знания экономической, организационной и управленческой теории, инновационных подходов в инновационном менеджменте.**
12. Понятие системы.
13. Признаки системы.
14. Виды систем.
15. Признаки управления системами.
16. Методы и формы управления системами.
17. Закономерности управления системами.
18. Системный подход к управлению.
19. Возможности системного подхода.

Оценочное средство: тест

Учебное задание на выявление формирования у обучающихся умений осуществлять критический анализ проблемных ситуаций на основе системного подхода, выработать стратегию действий и овладение навыками решать профессиональные задачи на основе знания (на продвинутом уровне) экономической, организационной и управленческой теории, инновационных подходов, обобщения и критического анализа практик управления: опираясь на изученный материал, ответить на поставленные вопросы.

ТЕСТ.

1. Основные принципы синергетики разработаны:

- 1) И. Пригожиным
- 2) А. Чижевским
- 3) К. Циолковским
- 4) А. Эйнштейном

Ответ: 1

2. Основные понятия синергетики:

- 1) система
- 2) бифуркация
- 3) аттрактор
- 4) неравновесность

Ответ: 1, 2, 3, 4

3. Открытая система:

- 1) обменивается со средой только энергией
- 2) обменивается со средой только веществом
- 3) обменивается со средой только информацией
- 4) обменивается со средой веществом, энергией и информацией

Ответ: 4

4. Синергетика изучает:

- 1) только неорганические системы
- 2) только органические системы
- 3) только идеальные системы
- 4) природные, социальные и идеальные системы

Ответ: 4

5. Согласно синергетике:

- 1) случайность объективно не существует
- 2) случайность – результат недостаточности знания
- 3) случайность играет конструктивную роль

Ответ: 3

6. Синергетика – это:

- 1) двумерный подход
- 2) одномерный подход
- 3) трехмерный подход
- 4) многомерный подход

Ответ: 4

7. Диссипация - это:

- 1) рассеивающее начало
- 2) объединяющее начало
- 3) созидающее начало
- 4) фактор устранения лишнего в системе

Ответ: 1, 4

8. Включается ли мышление в единство мира

- 1) да
- 2) нет

Ответ: 1

9. Субстанция – это:

- 1) просто материя
- 2) то, что существует самостоятельно
- 3) то, что является причиной самого себя
- 4) то, что не нуждается в представлении другой вещи

Ответ: 2, 3, 4

10. Социально организованная материя представляет собой:

- 1) динамически функционирующую действительность
- 2) исторически развивающуюся действительность
- 3) развивающуюся действительность человеческих индивидов

Ответ: 1, 2, 3

11. Основные категории синергетики (исключить лишнее):

- 1) система
- 2) диссипация
- 3) структура
- 4) возможность
- 5) нелинейность
- 6) неравновесность
- 7) неустойчивость
- 8) открытость
- 9) хаос
- 10) бифуркация
- 11) предсказуемость

Ответ: 11

12. Опираясь на принципы и законы абстрактного мышления, нелинейность в синергетике означает:

- 1) многовариантность развития
- 2) альтернативность развития
- 3) разнотемповость развития
- 4) возможность временного регресса
- 5) неизбежное стремление к усложнению системы

Ответ: 1, 2, 3, 4

13. Какими категориями диалектики оперирует синергетика?

- 1) случайность, необходимость
- 2) возможность, действительность
- 3) часть и целое
- 4) структура, система

Ответ: 1, 2, 3, 4

14. Концепция, утверждающая, что наука не способна обеспечить социальный прогресс, а последствия ее применения катастрофичны – это:

- 1) сциентизм
- 2) антисциентизм
- 3) позитивизм
- 4) экзистенциализм

Ответ: 2

15. Возможность прямого усмотрения истины без какого-либо доказательного обоснования – это

- 1) Аксиома

- 2) Ощущения
 - 3) Интуиция
 - 4) Представление
- Ответ: 3

16. Предположение, сформулированное на основе ряда фактов, которое нуждается в доказательстве:

- 1) проблема
 - 2) прием
 - 3) теория
 - 4) гипотеза
- Ответ: 4

17. Исходя из **понимания принципов, законов абстрактного мышления, анализа, синтеза в школах управления**, установление сходства черт, сторон, свойств, отношений у рассматриваемых объектов – это:

- 1) моделирование
 - 2) абстрагирование
 - 3) аналогия
 - 4) индукция
- Ответ: 3

18. Как в гносеологии называется концепция, в которой понятием истины обозначается соответствие знания действительности?

- 1) корреспондентская теория истины
 - 2) когерентная теория истины
 - 3) прагматическая теория истины
- Ответ: 1

19. Этап развития науки, когда происходит смена исследовательских стратегий, научной парадигмы, называется:

- 1) научной революцией
 - 2) эволюцией
 - 3) синергетикой
 - 4) перестройкой
- Ответ: 1

20. Определите характерные особенности рационального познания:

- 1) обобщенность и абстрактность возникающих образов
 - 2) воспроизведение объектов на уровне сущности
 - 3) воспроизведение объектов на уровне явления
 - 4) опора на результаты чувственного отражения
- Ответ: 1, 2, 4

21. Основными формами рационального познания являются:

- 1) представление
 - 2) понятие
 - 3) суждение
 - 4) восприятие
- Ответ: 2, 3

22. Практика является:

- 1) источником познания, поскольку знания – результат потребностей практической деятельности людей
- 2) основой познания, поскольку обеспечивает процесс познания техническими средствами и оборудованием
- 3) целью познания, поскольку познание обеспечивает цели близкие или отдаленные цели практики

4) решающим критерием истинности знаний

Ответ: 1, 2, 3, 4

23. Объективными предпосылками научной интуиции являются:

1) опыт деятельности в данной деятельности

2) наличие проблемной ситуации

3) необходимость решения проблемы

4) научная компетентность исследователя в данной области

Ответ: 1, 2, 3, 4

24. Субъективными предпосылками научной интуиции являются:

1) способности индивида к творческому мышлению

2) наличие проблемной ситуации

3) талант

Ответ: 1, 2, 3

25. Условия постижения законов функционирования объективной реальности – это:

1) знание

2) понимание

3) озарение

Ответ: 1, 2, 3

26. Критерий истинности знания – полезность, утверждают сторонники:

1) прагматического подхода

2) религиозного подхода

3) конвенционалистского подхода

Ответ: 1

27. Критерий истинности знания – соглашение, утверждают сторонники:

1) конвенционалистского подхода

2) прагматического подхода

3) религиозного подхода

Ответ: 1

28. Учение об относительности, условности и субъективности человеческого познания – это:

1) догматизм

2) сциентизм

3) релятивизм

4) сенсуализм

Ответ: 3

29. Учение, абсолютизирующее устойчивость, неизменность истины – это:

1) рационализм

2) релятивизм

3) эмпиризм

4) догматизм

Ответ: 4

30. Критериями научного знания являются:

1) системность

2) специальный язык

3) доказательность

4) специфические методы

5) иррациональность

Ответ: 1, 2, 3, 4

31. Укажите признаки науки:

1) знание, проверенное и подтвержденное практикой

2) знание, приведенное в систему и позволяющее объяснить существующее

3) творческая деятельность по получению нового знания

4) иррациональный способ постижения действительности

Ответ: 1, 2, 3

32. Способ практической и теоретической деятельности человека, направленный на познание объекта – это:

- 1) принцип
- 2) метод
- 3) умение
- 4) навык

Ответ: 2

33. Наиболее общие понятия, отражающие существенные свойства и связи предметов – это:

- 1) категории
- 2) факты
- 3) явления
- 4) законы

Ответ: 1

34. Общее название направленного необратимого изменения – это:

- 1) регресс
- 2) развитие
- 3) революция
- 4) эволюция

Ответ: 2

35. Укажите факторы диалектики общественной жизни (Выберите комбинацию ответов)

- 1) Взаимодействие природного и социального
- 2) Взаимодействие объективного и субъективного
- 3) Нацеленность на удовлетворение потребностей человека
- 4) Взаимодействие личности и общества
- 5) Взаимодействие различных сфер жизни общества

Ответ: 1,2,3,4,5

36. Деятельность человека как носителя социальности – это (исключить лишнее)

- 1) Социальная активность субъекта
- 2) Упорядоченные, организованные поступки
- 3) Создание, производство чего-либо
- 4) Занятия коллекционированием

Ответ: 1

37. Практическая деятельность – это (дайте комбинацию ответов)

- 1) Участие в материальном производстве
- 2) Участие в выборах
- 3) Воспитание ребенка
- 4) Выявление и описание закона в области языкознания

Ответ: 1, 2, 3

38. Атрибутивные свойства субъекта – это (дайте комбинацию ответов)

- 1) Познание
- 2) Целеполагание
- 3) Творчество
- 4) Спокойствие, терпение
- 5) Планирование

Ответ: 1, 2, 3, 5

39. По каким признакам общество можно рассматривать как систему (дайте комбинацию ответов)

- 1) Структурированность
- 2) Целостность
- 3) Целеполагание

- 4) Динамизм
 - 5) Изолированность от других обществ
- Ответ: 1, 2, 3, 4

Оценочное средство: устный ответ.

Учебное задание на выявление формирования у обучающихся умений осуществлять критический анализ проблемных ситуаций на основе системного подхода, выработать стратегию действий и овладение навыками решать профессиональные задачи на основе знания (на продвинутом уровне) экономической, организационной и управленческой теории, инновационных подходов, обобщения и критического анализа практик управления: ответьте на два вопроса в билете

Перечень примерных вопросов для зачета:

1. Объект и предмет теории управления.
2. Основные этапы развития теории управления.
3. **Принципы критического анализа и системного подхода, на основе знания экономической, организационной и управленческой теории, инновационных подходов в системе управления.**
4. Школа научного управления Ф. Тейлора.
5. Административная (классическая) школа Анри Файоля.
6. Школа человеческих отношений.
7. Поведенческая модель в управлении.
8. Количественная школа управления.
9. Теория управления М. Вебера.
10. Конец XX века: новая модель управления.
11. Понятие «управление».
12. Управление как система
13. Методологический анализ целей управления.
14. Методологический анализ функций управления.
15. Методологический анализ среды управления.
16. Методологический анализ факторов управления.
17. Методология и методы управления.
18. Методологический анализ управленческого решения.
19. Методологический анализ коммуникаций в системе управления.
20. **Роль принципов критического анализа и системного подхода, на основе знания экономической, организационной и управленческой теории, инновационных подходов в содержание процесса выработки управленческого решения.**
21. Человеческий ресурс в системе управления.
22. Управление и менеджмент.
23. Инновации в менеджменте туристских дестинаций.
24. Принципы организации управленческих инноваций.
25. Объекты и субъекты управленческих инноваций.
26. Методы организации управленческих инноваций.
27. Организация управленческих инноваций.
28. **Роль принципов критического анализа и системного подхода, на основе знания экономической, организационной и управленческой теории, инновационных подходов в инновационном менеджменте.**
29. Системный подход в управлении.

Оценочное средство: практическая задача.

Учебное задание на выявление формирования у обучающихся умений осуществлять критический анализ проблемных ситуаций на основе системного подхода, вырабатывать стратегию действий и овладение навыками решать профессиональные задачи на основе знания (на продвинутом уровне) экономической, организационной и управленческой теории, инновационных подходов, обобщения и критического анализа практик управления: выполните практическое задание

Практические задания:

Задача 1. Процветание и будущее фирмы зависят, прежде всего, от внедрения нововведений. Однако нередко менеджеру приходится сталкиваться с сопротивлением изменениям, внедрению нового, передового. Какие действия может предпринять менеджер, чтобы преодолеть такое противодействие инновациям? Какую программу инноваций вы предложите, если вас назначат менеджером данной фирмы?

Задача 2. Какие вы примете решения как менеджер фирмы, если: а) продукция вашей фирмы не пользуется спросом у потребителей на обозначенном рынке; б) цены на продукцию фирмы резко снизились; в) поставщик отказался от поставок основного сырья для вашей продукции? (Решения принимать по каждому пункту.)

Задача 3.

Разработка инновационных идей методом фокальных объектов, методом «морфологического ящика», методом контрольных вопросов и методом «синектики» Используя метод морфологического ящика, проанализировать различные объекты (по выбору: например, печатные издания, предметы быта, канцелярские предметы и т.д.). Составить матрицу поиска новых вариантов их выполнения, дерево классификации решений.

Методика выполнения задания Последовательность проведения морфологического анализа: 1. Выбрать интересующую Вас систему, определить, что от нее требуется – поставить цель. 2. Определить существенные составляющие и свойства этой системы (элементы, функции и т.п.), тем самым получить набор осей морфоящика. Если выбор осей не очевиден, целесообразно: - просмотреть три-четыре варианта подобных систем. Например, если система дерево, то следует рассматривать разные виды деревьев; - сравнить, чем эти варианты отличаются. Например, сравним два дерева – яблоню и березу. Чем они отличаются? Формой и размером листьев, 13 высотой, формой и размером ствола, корневой системой, продолжительностью жизни и т.д.; - существенные меняющиеся факторы и будут осями морфоящика. 3. Определить возможные варианты (возможные проявления) существенных составляющих, выявленных в пункте 2, и внести их в оси морфоящика. 4. При необходимости добавить универсальные оси из следующего перечня: состав системы, состояние системы, направление развития системы, энергопитание, способ измерения, сфера распространения, управление, цель, назначение, смысл существования. Можно добавить функциональную ось, содержащую увеличение – уменьшение, объединение – разъединение, свойства – антисвойства, ускорение – замедление, смещение времени назад - вперед, свойства по времени постоянные – переменные, отделить функцию от объекта, изменить связь со средой, включая полную замену среды. 5. Оформить полученные данные в виде таблицы и дерева решений. 6. Выбрать сочетания. 7. На основе выбранных сочетаний описать новую систему

ФОС разработал:

Жарков И.А., к.и.н., заведующий кафедрой общегуманитарных дисциплин РМАТ



Образовательное частное учреждение высшего образования
«Российская международная академия туризма»

Факультет менеджмента туризма
Кафедра иностранных языков и зарубежного страноведения

Принято Ученым Советом
« 21 » февраля 2024 г.
Протокол № 02-06-01

УТВЕРЖДАЮ
Первый проректор

В.Ю. Питюков
« 20 » февраля 2024 г.

ФОНД ОЦЕНОЧНЫХ СРЕДСТВ

текущего контроля успеваемости и промежуточной аттестации
обучающихся по дисциплине

«Профессиональный иностранный язык»

по направлению подготовки
38.04.04 Государственное и муниципальное управление
Направленность (профиль): «Управление государственными и
муниципальными проектами и программами»
квалификация (степень) выпускника – магистр
Б1.О.02

Химки 2024

1. Перечень компетенций с указанием этапов их формирования в процессе освоения образовательной программы

Результатом обучения студентов по дисциплине являются знания, умения, навыки и (или) опыт деятельности, характеризующие этапы формирования компетенций и обеспечивающие достижение планируемых результатов освоения образовательной программы.

Процесс изучения дисциплины «Профессиональный иностранный язык» направлен на формирование следующих компетенций:

Перечень компетенций учебной дисциплины «Профессиональный иностранный язык»

Категория компетенций	Код и наименование компетенции	Код и наименование индикатора достижения компетенции	Результаты обучения
Коммуникация	УК-4. Способен применять современные коммуникативные технологии, в том числе на иностранном(ых) языке(ах), для академического и профессионального взаимодействия	<p>УК- 4.1 Применяет фонетические, лексические и грамматические нормы иностранного языка в процессе академического и профессионального взаимодействия.</p> <p>УК-4.2 Осуществляет устную и письменную коммуникацию на иностранном языке для академического и профессионального взаимодействия.</p> <p>УК-4.3 Использует современные коммуникативные технологии на иностранном языке для академического и профессионального взаимодействия, в том числе современные коммуникативные технологии в</p>	<p>- Знает современные коммуникативные технологии и речевые нормы устной и письменной речи, в том числе на иностранном языке для осуществления академического и профессионального взаимодействия, включая бизнес-коммуникацию.</p> <p>- Умеет выразить свое мнение, оценку, используя современные коммуникативные технологии и технологии современной коммуникации в бизнесе, формулировать форму и содержание коммуникации в устной и письменной речи с целью обеспечения академического и профессионального взаимодействия в формате монолога, диалога, дискуссии.</p> <p>- Владеет способностью логически верно, аргументированно и ясно строить устную и письменную речь на уровне, обеспечивающем</p>

		бизнесе.	академическое и профессиональное взаимодействие, в том числе современную коммуникацию в бизнесе. Нормами речевого этикета и современными коммуникативными технологиями, включая бизнес среду.
--	--	----------	---

2. Описание показателей и критериев оценивания компетенций на различных этапах их формирования, описание шкал оценивания

При оценивании сформированности компетенций у обучающихся учитываются результаты текущего контроля успеваемости и промежуточной аттестаций.

При проведении текущего контроля успеваемости и промежуточной аттестации могут быть использованы следующие виды оценочных средств:

Перечень оценочных средств текущего контроля успеваемости и промежуточной аттестации по дисциплине

№ п/п	Вид оценочного средства	Краткая характеристика оценочного средства	Представление оценочного средства
1	Тест	Система стандартизированных заданий, позволяющая автоматизировать процедуру измерения уровня знаний и умений обучающегося.	Фонд тестовых заданий
2	Презентация, доклад, сообщение	Продукт самостоятельной работы обучающегося, представляющий собой публичное выступление по представлению полученных результатов решения определенной учебно-практической, учебно-исследовательской темы	Тематика презентаций, докладов, сообщений
3	Устный ответ	Устный ответ должен представлять собой связное, логически последовательное сообщение на заданную тему, показывать его умение применять определения, правила в конкретных случаях.	Вопросы и задания по темам
3	Кейс-задача, ситуационная задача	Проблемное задание, в котором обучающемуся предлагают осмыслить реальную профессионально-ориентированную ситуацию, необходимую для решения данной проблемы	Задания для решения кейс-задачи

В соответствии с Положением о проведении текущего контроля успеваемости и промежуточной аттестации обучающихся по образовательным программам высшего образования – программам бакалавриата и программам магистратуры, реализуемым в РМАТ, оценка обучающегося по каждой дисциплине независимо от ее общей трудоемкости, определяется по 100-балльной шкале в каждом семестре. Распределение баллов между контрольными мероприятиями устанавливается разработчиком рабочей программы дисциплины и доводится до сведения обучающихся.

Для допуска к промежуточной аттестации обучающийся должен выполнить все мероприятия текущего контроля успеваемости по дисциплине (не иметь задолженностей) и набрать в общей сложности не менее 51% от максимально возможной суммы баллов.

При проведении промежуточной аттестации по дисциплине применяется Итоговая презентация.

№ п/п	Наименование разделов и тем дисциплины	Коды компетенций	Оценочное средство	Баллы
1.	Введение. Коммуникативные технологии.	УК-4	Входное тестирование, презентация, дискуссия	20
2.	Научное исследование на иностранном языке	УК-4	Презентация, устный ответ	10
3.	Международное академическое и профессиональное взаимодействие	УК-4	Презентация, case study	15
4.	Представление результатов научных исследований	УК-4	Презентация, дискуссия	30
	Форма промежуточной аттестации – экзамен	УК-4	Итоговая презентация	20
	Итого по дисциплине (не более 100 баллов в семестр)			100

Критерии оценивания сформированности компетенций и перевод в 5-балльную шкалу

Общая сумма баллов по дисциплине	Показатели (оценка по дисциплине)	Критерии оценивания сформированности компетенций на этапе изучения дисциплины	Сформированность компетенций на этапе изучения дисциплины
90-100	5 (отлично)	глубокое и прочное усвоение программного материала; полные, последовательные, грамотные и логически излагаемые ответы при видоизменении задания; свободно справляющиеся с поставленными задачами, знания материала; правильно обоснованные принятые решения; владение разносторонними навыками и приемами выполнения практических работ	компетенции сформированы на достаточном уровне
71-89	4 (хорошо)	знание программного материала; грамотное изложение, без существенных неточностей в ответе на вопрос;	

		правильное применение теоретических знаний; владение необходимыми навыками при выполнении практических задач.	
51-70*	3 (удовлетворительно)	усвоение основного материала; при ответе допускаются неточности; при ответе недостаточно правильные формулировки; нарушение последовательности в изложении программного материала; затруднения в выполнении практических заданий;	
50 и менее	2 (неудовлетворительно), не зачтено	незнание программного материала; при ответе возникают ошибки; затруднения при выполнении практических работ.	компетенции не сформированы

Шкала оценивания используется для оценивания различных видов оценочных средств. В каждом из них формируются и контролируются различные критерии освоения компетенций.

Шкала оценки выполнения оценочного средства в форме теста

Критерии оценки	Баллы
% правильно выполненных заданий	
Выполнено до 50% заданий	0
Выполнено от 51 до 70 % заданий	3
Выполнено от 71 до 85 % заданий	4
Выполнено от 86 до 100 % заданий	5

Шкала оценивания презентации, доклада, сообщения

Критерии	Показатели	Баллы
Раскрытие проблемы	Проблема раскрыта полностью. Проведен анализ проблемы с привлечением дополнительной литературы. Выводы обоснованы	2
Представление	Представляемая информация систематизирована, последовательна и логически связана. Использовано более 5 профессиональных терминов.	1
Оформление	Широко использованы информационные технологии (Power Point). Отсутствуют ошибки в представляемой информации.	1

Ответы на вопросы	Ответы на вопросы полные с приведением примеров и/или пояснений.	1
Итого		5 6

Шкала оценки дискуссии

Предел длительности контроля	5 мин.
Критерии оценки	полнота раскрытия содержания материала; грамотность и логичность изложения материала; точное использование терминологии; умение иллюстрировать теоретические положения конкретными примерами, применять их в новой ситуации; усвоение ранее изученных сопутствующих вопросов; способность творчески применять знание теории к решению профессиональных задач; знание современной учебной и научной литературы
Показатели оценки	Мах 5 баллов
5 баллов	обучающийся показывает всесторонние и глубокие знания программного материала, знание основной и дополнительной литературы; последовательно и четко отвечает на вопросы билета и дополнительные вопросы; уверенно ориентируется в проблемных ситуациях; демонстрирует способность применять теоретические знания для анализа практических ситуаций, делать правильные выводы, проявляет творческие способности в понимании, изложении и использовании программного материала; подтверждает полное освоение компетенций, предусмотренных программой
4 балла	обучающийся показывает полное знание программного материала, основной и дополнительной литературы; дает полные ответы на теоретические вопросы билета и дополнительные вопросы, допуская некоторые неточности; правильно применяет теоретические положения к оценке практических ситуаций; демонстрирует хороший уровень освоения материала и в целом подтверждает освоение компетенций, предусмотренных программой
3 балла	обучающийся показывает знание основного материала в объеме, необходимом для предстоящей профессиональной деятельности; при ответе на вопросы билета и дополнительные вопросы не допускает грубых ошибок, но испытывает затруднения в последовательности их изложения; не в полной мере демонстрирует способность применять теоретические знания для анализа практических ситуаций; подтверждает освоение компетенций, предусмотренных программой на минимально допустимом уровне

**Шкала оценки уровня знаний, умений и навыков при решении кейсов
(ситуационных задач)**

Предел длительности контроля	30 мин.
Критерии оценки	<ul style="list-style-type: none"> – было сформулировано и проанализировано большинство проблем, заложенных в кейсе (задаче); – были продемонстрированы адекватные аналитические методы при работе с информацией; – были использованы дополнительные источники информации для решения кейса (задачи); – были выполнены все необходимые расчеты; – подготовленные в ходе решения кейса документы соответствуют требованиям к ним по смыслу и содержанию; – выводы обоснованы, аргументы весомы; – сделаны собственные выводы, которые отличают данное решение кейса от других решений
Показатели оценки	макс 10 баллов
7-10 баллов	полный, обоснованный ответ с применением необходимых источников
5 – 6 баллов	<p>неполный ответ в зависимости от правильности и полноты ответа:</p> <ul style="list-style-type: none"> - не были выполнены все необходимые расчеты; - не было сформулировано и проанализировано большинство проблем, заложенных в кейсе;
4 балла	<p>неполный ответ в зависимости от правильности и полноты ответа:</p> <ul style="list-style-type: none"> - не были продемонстрированы адекватные аналитические методы при работе с информацией; - не были подготовленные в ходе решения кейса документы, которые соответствуют требованиям к ним по смыслу и содержанию; - не были сделаны собственные выводы, которые отличают данное решение кейса от других решений

Шкала оценки устного ответа

Предел длительности контроля	5 мин.
Критерии оценки	<p>полнота раскрытия содержания материала;</p> <p>грамотность и логичность изложения материала;</p> <p>точное использование терминологии;</p> <p>умение иллюстрировать теоретические положения конкретными примерами, применять их в новой ситуации;</p> <p>усвоение ранее изученных сопутствующих вопросов;</p> <p>способность творчески применять знание теории к решению профессиональных задач;</p> <p>знание современной учебной и научной литературы</p>

Показатели оценки	Max15 баллов
12-15 баллов	обучающийся показывает всесторонние и глубокие знания программного материала, знание основной и дополнительной литературы; последовательно и четко отвечает на вопросы билета и дополнительные вопросы; уверенно ориентируется в проблемных ситуациях; демонстрирует способность применять теоретические знания для анализа практических ситуаций, делать правильные выводы, проявляет творческие способности в понимании, изложении и использовании программного материала; подтверждает полное освоение компетенций, предусмотренных программой
7-11 баллов	обучающийся показывает полное знание программного материала, основной и дополнительной литературы; дает полные ответы на теоретические вопросы билета и дополнительные вопросы, допуская некоторые неточности; правильно применяет теоретические положения к оценке практических ситуаций; демонстрирует хороший уровень освоения материала и в целом подтверждает освоение компетенций, предусмотренных программой
5-6 баллов	обучающийся показывает знание основного материала в объеме, необходимом для предстоящей профессиональной деятельности; при ответе на вопросы билета и дополнительные вопросы не допускает грубых ошибок, но испытывает затруднения в последовательности их изложения; не в полной мере демонстрирует способность применять теоретические знания для анализа практических ситуаций; подтверждает освоение компетенций, предусмотренных программой на минимально допустимом уровне

3. Типовые контрольные задания или иные материалы, необходимые для оценки знаний, умений, навыков и (или) опыта деятельности, характеризующих этапы формирования компетенций в процессе освоения образовательной программы.

Задание – это педагогическая форма, нацеленная на достижение усвоения обучающимися запланированных результатов. Каждое задание создано для определенной цели, а потому, можно сказать иначе, имеет свою миссию и свои характеристики. Учебные задания используются не только для контроля, но и для приобретения новых знаний, умений, навыков развития способов умственных действий, так и для контроля.

Оценочные средства учебных заданий

Тема № 1. Введение. Коммуникативные технологии.

Оценочное средство: входное тестирование, презентация, дискуссия

Задание на выявление навыков владения современными коммуникативными технологиями на иностранном языке для академического и профессионального взаимодействия.
Найти информацию о сферах научной и профессиональной коммуникации на иностранном

языке. Подготовить презентацию о структуре, законах и секретах эффективной презентации на иностранном языке. Найти готовые презентации в сети Интернет и подготовиться к **дискуссии** об эффективных коммуникативных технологиях и представлении результатов научных исследований на иностранном языке.

Вступительное тестирование

Вступительное тестирование проводится в виде письменного теста, который включает в себя задания по аудированию (пониманию аутентичных сообщений повседневного, делового и профессионального характера в монологической и диалогической формах на слух); чтению оригинальной профессиональной литературы различных функциональных стилей с целью извлечения необходимой информации; а также лексико-грамматические задания профессионального содержания.

Тест состоит из 7 типов заданий. Нумерация заданий сквозная.

Структура теста

№ 1. Аудирование - прослушивание дважды аудиозаписи иностранной речи с целью проверки навыков восприятия и понимания устной речи.

№ 2. Чтение и понимание текста. Выбор верного ответа на вопросы к тексту. Задания (6 – 10).

№ 3. Чтение текста и подстановка пропущенных предложений.
Задания (11 – 15),

№ 4 Лексическое задание с выбором правильного слова из четырех предложенных. Задания (16 – 25),

№ 5 Чтение текста с целью определить, соответствуют ли приведенные ниже высказывания его содержанию. Задания (26 – 30),

№ 6 Лексическое задание на знание терминов. Заполнить пропуски в тексте одним словом (из 4-х предложенных), соответствующим контексту. Задания (31 – 40),

№ 7 Проверка знаний в области владения грамматикой. Выбор правильной грамматической формы из 4-х предложенных. Задания (41- 50),

Содержание теста

№ 1. Аудирование. Задания (1 – 5)

KTP is a medium-sized engineering company which makes components for the motor industry. You will hear a presentation by their Managing Director, talking about the changes he is planning for the company and its structure.

For each question 1-5, mark one letter (A, B or C) for the correct answer.

1. The speaker is giving the presentation because
A the volume of business is due to rise next year.
B the volume of business has risen recently.
C the volume of business has fallen recently.

2. The speaker says that their company hierarchy
A is appropriate for the market.
B is not appropriate for the market.
C needs minor changes to respond to the market.

3. The speaker intends to improve
A contacts with suppliers.

B the procedures for paper-based purchasing.
C the procedures for on-line purchasing.

4. The speaker would like the IT department to
A control the business.

B take over the functions of purchasing.
C support the other departments in the company.

5. The main purpose of the proposed new team is to
A share information on ways of working.

B study the use of computer media.
C arrange information meetings.

№ 2. Чтение и понимание текста. Задания (6 – 10),

Read the article about work preferences and the questions below. For each question 6 -10, mark one letter (A, B, C or D) for the answer you choose.

Profiling our behaviour at work

Motivation comes from doing a job well and most of us work best when we are doing something we like. To improve our own motivation and performance, it can help to better understand the types of work we have to do and our own individual preferences - in other words, how we like to behave at work. Charles Margerison and Dick McCairn, two management psychologists, have developed Team Management Systems as a powerful tool for understanding individual and team preferences. The work preference model is based on four key dimensions.

1 Establishing relationships

This measures how you like to interact with people at work - at one extreme, very extrovert behaviour is seen in those that like to socialise, network, take on a great variety of tasks and rarely settle on one thing for long. On the other hand, introverts feel much less need to mix, tend to focus on the job in hand and don't like to be interrupted.

2 Information handling

This contrasts the practical person who tends to focus very much on the present, gets on with the job and is very task-focused, with people with a creative leaning who seem to have their heads in the clouds. Creative types are not so good at routine, tend to be more future-oriented and need variety to challenge them.

3 Decision making

Analytical types make their decisions based on objective evidence, have a strong sense of rules and procedures and can be seen as a little cold-hearted. Those of us who are influenced more by our beliefs tend to use subjective criteria when making decisions. These types have a strong sense of right and wrong and are often very committed to their point of view.

4 Organisation

This dimension contrasts structured types who are usually very time conscious, concentrate on concluding the task, and are less interested in time-consuming debate, with those of a more flexible nature. Flexible types are more disorganised, more open to change if the date changes and not so good at deadlines.

These four dimensions are used to profile individual preferences so that you can think about your own style of work. Once you have a better understanding of your own motivation, you can then start to look at the profiles of other members of your team.

6 Higher motivation and better performance can come from
A doing a job well.

- B understanding our own preferences.*
- C doing different types of work.*
- D understanding each other.*

7 Extroverts like to

- A focus on a few tasks.*
- B settle on a single task.*
- C have several different things to do.*
- D concentrate on the job at hand.*

8 The information dimension contrasts

- A present with future orientation.*
- B boring with interesting people.*
- C innovation with creativity.*
- D time-conscious people with less punctual types.*

9 Analytical types are

- A committed to a definite point of view.*
- B guided by a clear set of principles.*
- C often inflexible.*
- D inclined to respect rules.*

10 Flexible types are

- A good at finishing tasks.*
- B time conscious.*
- C resistant to change.*
- D not so time conscious.*

№ 3. Чтение текста и подстановка пропущенных предложений.
Задания (11 – 15)

Read the text from a newspaper article below. Choose the best sentence from the list below to fill each of the gaps. For each gap 11-15, mark one letter (A to E).

- A All of these things can make the balance swing in your favour.*
- B However, they remain the most popular method of recruitment.*
- C In an ideal world, interviewers would look beyond dress and body language to the 'real you'.*
- D It seems that your height and weight can influence your chances.*
- E She also helps them dress in the most appropriate way for the organization they want to join.*

In many cases, interviews are an unreliable way of selecting the right person for the job. (11) _____. Some people, who would otherwise be excellent candidates, lose out to others who can cope better in interview situations. It is commonly accepted that ninety per cent of what people think about you is determined by your looks and body language, and just ten per cent depends on what you say. There is a further shocking statistic. (12) _____. Interviewers also admitted that they rarely changed their initial opinion. The saying 'you never get a second chance to make a good first impression', appears to be supported by the facts.

(13) _____. In the real world, however, it is probably best to follow your grandmother's advice of 'get a haircut' and 'wear a nice dress'. What, then, can be done to help interviewees survive the first twelve seconds? Misha Donleavy of Cachet Associates is a personal coach who helps job-seekers to make the most of themselves. She teaches them how to walk into a room, smile, sit, and shake hands.

(14) _____. She says that these days, we all need to be able to fit into the image that the company wants to project. When 300 regular interviewers were questioned, 67% admitted that they made up their minds about a candidate in the first twelve seconds. Fat or short people are commonly, but wrongly, believed to be less intelligent than taller, slimmer rivals.

Misha's exercise programme and diet can help overweight applicants to lose a few kilos and look healthier and more dynamic.

For people who would like to look taller, Misha suggests wearing dark tailored clothes. The right shoes can also help both men and women by adding a vital couple of centimetres to someone's height. (15) ____.

№ 4 Лексическое задание. Задания (16 – 30)

Read the article about customer service over the phone. Choose the best word to fill each gap from A, B, C or D below. For each question 16-30, mark one letter (A, B, C or D). There is an example at the beginning (0).

Dealing with customers over the phone

First impressions are (0) **B** over the phone. Prospective customers are considering (16) _____ or not to do business with you. Irrate customers are (17) ____ how helpful and competent you are. For best results, incorporate two easy elements: pleasantness and sincerity.

Pleasantness: A pleasant greeting is (18) ____ to a successful call because it sets the stage emotionally. In general, listeners tend to (19) ____ or 'catch' the emotional states of speakers. In other words, people (20) ____ to what they hear. If we answer the phone gruffly, chances are the caller will become gruff. If we answer the phone pleasantly, chances are the caller will be pleasant, and we all know which caller is easier to work with.

One of the easiest ways to (21) ____ an emotional state quickly is to concentrate carefully on your (22) ____ language. I recommend that professionals establish a (23) ____ before answering the phone. In order to sound pleasant, we need to be carrying ourselves accordingly. My routine is to sit up on the (24) ____ of my seat, pull my shoulders back, take a deep (25) ____ smile, let the phone ring twice, then answer. I never answer my phone unless I've gone through this process. My business is too (26) ____ Sometimes I'll even stand before I answer the phone if I need an extra jolt of (27) ____

Sincerity: I am against scripting greetings because they sound insincere and (28) ____ to irritate callers, and discourage employees. Scripted greetings usually include some kind of (29) ____ 'Hello. It's a beautiful day here at the XYZ Company.' Now I don't care where you work. It can't be that good all day. You want the greeting to be natural, which also makes it easier to sound (30) ____ consistently.

EXAMPLE: 0 A useful B critical C effective D interesting

- | | | | |
|-----------------|-------------|---------------|----------------|
| 16 A how | B why | C whether | D if |
| 17 A deciding | B thinking | C concluding | D agreeing |
| 18 A needed | B essential | C urgent | D necessary |
| 19 A act | B mime | C pretend | D mirror |
| 20 A respond | B talk | C speak | D answer |
| 21 A evolve | B have | C attain | D be |
| 22 A foreign | B body | C new | D child |
| 23 A style | B ritual | C behaviour | D rule |
| 24 A point | B corner | C kerb | D edge |
| 25 A puff | B sigh | C breath | D pull |
| 26 A worthwhile | B important | C interesting | D enjoyable |
| 27 A energy | B life | C fear | D electricity |
| 28 A mean | B tend | C try | D aim |
| 29 A saying | B motto | C slogan | D quote |
| 30. A pleasant | B bored | C embarrassed | D dissatisfied |

№ 5 Чтение текста. Задания (31 – 35)

Read the article about writing a CV. According to the text, decide if statements are true or false. On your answer sheet, for questions 31-35, mark A for "true" and B for "false".

31 The first thing potential employers want is information about you from your previous company.

- 32 A CV doesn't have to be completely serious.
 33 Employers are looking for people skills as much as hands-on experience.
 34 Potential employers want as much information in the CV as possible.
 35 CVs which include tricks just to be noticed are irritating.

Writing a CV is like eating an elephant. You have to do it chunk by chunk,' says Margaret Stead, CEO of careers consultancy careersnet.com. She feels that all too often we take a daunting, one-size-fits-all approach to compiling a CV. When it comes to CVs, the key is to make it relevant. Ms Stead recommends that, rather than writing a generic chronological CV, you should build up a portfolio of achievements. When applying for a job, identify the achievements that demonstrate skills your potential employer is looking for and then match approximately five from your portfolio.

If you're going for your first job, you might not feel you have five achievements under your belt, but it can be just a question of looking at your experience in the right way. 'Lots of students undersell themselves,' says John Richardson, careers consultant at Manchester University. 'When they say they've done nothing you want to scream at them. You've worked in a bar on a Saturday night in Manchester? You've got experience handling conflict!'

The same applies to any attempt to make your CV stand out from the crowd. When it comes to quirky touches, 'Do it for a reason,' says Nic Owen, account director at advertising agency M&C Saatchi. 'If there's a reason for it then it can be powerful but gimmicks for their own sake are annoying.' Ms Stead fondly remembers a CV that turned up with a teabag attached and an invitation to 'have a cup of tea while you read my CV!' But she agrees that you can't rely on the person who reads your CV sharing your sense of humour. As a general rule, Stead says, tricks like printing your CV on neon yellow paper are 'wrong, wrong, wrong.'

What about length? Must you keep everything on one page? Is it OK to stretch to three? Mr Richardson feels that two pages are pretty standard for the UK, and that busy recruiters won't read anything much longer than that. 'The key is to be pithy' says Mr Owen, 'I saw a CV recently that was so simple. It was about 10 lines long. Just: I went to this university, I'm interested in these things, I want to work in advertising for these reasons. It was very impressive.'

With all this, you're probably running out of space. The good news is that you don't need to include references. It's perfectly acceptable to put 'references available on request' at the bottom.

Mr Owen also thinks humour can help. He says it's important to let your personality come across. 'People think they have to be so serious. You shouldn't be flippant, but the best CVs are the ones where you warm to the person. In the end you just have to be yourself. If you lie about who you are now and get the job, you will have to be that person for the rest of your career.'

№ 6 Лексическое задание на знание терминов. Задания (36 – 40)

Read the text below. Choose the best word to fill each gap from the box below. On your answer sheet, for questions 36-40, write the letter of the variant you chose.

- A. knowledge
- B. know-how
- C. competencies
- D. best practices
- E. learning organization

Welcome to day two of the ABZ Electronics graduate trainee induction programme. Today we are going to look at the importance of (36)and at how we ensure that it is available and useful to everyone in the company.

At ABZ we see ourselves as a (37), but this does not simply mean that we train you. Of course, it is in our interests to ensure that all staff reach a level of efficiency that matches the (38) within the organization. To achieve this, we devote a significant proportion of the working week to training courses for our staff, some of which take place at the company university.

In addition to this formal training, we know you need the opportunity to tap into the many years of experience and practical (39) gained by your colleagues. It is also important for you to

learn about the (40) these people use in their work and how to develop them yourselves. And we take professional development very seriously at ABZ.

№ 7 Проверка знаний в области владения грамматикой. Задания (41- 50)
For each sentence 41- 50, mark one letter (A, B, C or D) to fill the gaps.

41. The graph presents the data _____ to teenagers and pocket money.
A) relating B) related C) are relating D) is related
42. When managers at the head office found out what the local manager was __ , they were furious.
A) do B) done C) doing D) did
43. The essay draws _____ data from the latest sociological surveys.
A) it's B) his C) their D) its
44. Wilson conclusively establishes a relationship between _____.
A) two phenomena B) two phenomenon C) the two phenomena D) the two phenomenons
45. We need _____ our analysis to obtain more accurate results.
A) refining B) to refine C) refine D) to be refined
46. More and more companies have realised that the conventional mass-production model on which consumer marketing _____ no longer works.
A) has based B) is based C) has been based D) had been based
47. We won't be able to do business with you unless you __ with our ethical policy.
A) comply B) will comply C) will be complied D) complied
48. According to recent research, people with ____ or no educational qualifications are three times more likely to accept training when it is offered.
A) a little B) few C) little D) less
49. All aspects of ____ culture must be seen as involving complex , sometimes contradictory, relations.
A) consumption B) consumer's C) consumer D) consuming
50. The Japanese market accounts ____ 35% of the company's revenue.
A) in B) for C) of D) to

Подготовить **презентацию** о структуре, законах и секретах эффективной презентации на иностранном языке.

Тема № 2. Научное исследование на иностранном языке

Оценочное средство: презентация, устный ответ

Задание на выявление навыков владения современными коммуникативными технологиями на иностранном языке для академического и профессионального взаимодействия.

Найти информацию о «глобализации» английского языка в академическом и профессиональном взаимодействии. Подготовить устный ответ по этой теме. Составить схематическую таблицу структуры аннотации на иностранном языке. Найти примеры научных статей на английском языке, проанализировать их структуру. Найти информацию об устной коммуникации в рамках научных и профессиональных тем общения. Найти информацию и подготовить презентацию роли английского языка в устной и письменной научной коммуникации.

Тема № 3. Международное академическое и профессиональное взаимодействие

Оценочное средство: презентация, case study

Задание на выявление навыков владения современными коммуникативными технологиями на иностранном языке для академического и профессионального взаимодействия.

Найти информацию о какой-либо международной научно-практической конференции по теме диссертационного исследования. Подготовить презентацию о структуре и секретах публичного выступления на иностранном языке.

Case study «Секреты академического взаимодействия в рамках участия в международных научно-практических конференциях»

Тема №4 Представление результатов научных исследований

Оценочное средство: дискуссия, презентация

Задание на выявление навыков владения современными коммуникативными технологиями на иностранном языке для академического и профессионального взаимодействия; обобщения и критической оценки результатов исследований актуальных проблем управления.

Подготовить принципы обобщения и критической оценки результатов исследования. Найти образцы представления результатов научных исследований в устной и письменной формах на иностранном языке. Подготовить Итоговую презентацию «Представление темы диссертационного исследования на английском языке».

Форма промежуточной аттестации – зачет с оценкой

Оценочное средство: Итоговая презентация

Итоговая презентация «Представление темы диссертационного исследования на английском языке»



Образовательное частное учреждение высшего образования
«Российская международная академия туризма»

Факультет менеджмента туризма
Кафедра менеджмента и экономики

Принято Ученым Советом

« 21 » февраля 2024 г.

Протокол № 02-06-01

УТВЕРЖДАЮ

Первый проректор

В.Ю. Питюков

« 20 » февраля 2024 г.

ФОНД ОЦЕНОЧНЫХ СРЕДСТВ

текущего контроля успеваемости и промежуточной аттестации
обучающихся по дисциплине

«Концептология устойчивого развития территорий»

по направлению подготовки

38.04.04 Государственное и муниципальное управление

Направленность (профиль): «Управление государственными и
муниципальными проектами и программами»

квалификация (степень) выпускника – магистр

Б1.О.03

Химки 2024

1. Перечень компетенций с указанием этапов их формирования в процессе освоения образовательной программы

Результатом обучения студентов по дисциплине являются знания, умения, навыки и (или) опыт деятельности, характеризующие этапы формирования компетенций и обеспечивающие достижение планируемых результатов освоения образовательной программы.

Процесс изучения дисциплины «Концептология устойчивого развития территорий» направлен на формирование следующих компетенций:

Перечень компетенций учебной дисциплины «Концептология устойчивого развития территорий»

Категория компетенций	Код и наименование компетенции	Код и наименование индикатора достижения компетенции	Результаты обучения
Организационно-управленческий Проектный	ОПК-2. Способен осуществлять стратегическое планирование деятельности органа власти; организовывать разработку и реализацию управленческих решений; обеспечивать осуществление контрольно-надзорной деятельности на основе риск-ориентированного подхода	ОПК-2.1. Осуществляет стратегическое планирование деятельности органа власти ОПК-2.2. Организует разработку и реализацию управленческих решений ОПК-2.3. Обеспечивает осуществление контрольно-надзорной деятельности на основе риск-ориентированного подхода	Знает сущность и методы стратегического планирования деятельности органа власти на основе принципов устойчивого развития, методы и технологии разработки и реализации управленческих решений, осуществления контрольно-надзорной деятельности на основе риск-ориентированного подхода Умеет применять методы стратегического планирования деятельности органа власти на основе принципов устойчивого развития, методы и технологии разработки и реализации управленческих решений, осуществления контрольно-надзорной деятельности на основе риск-ориентированного подхода Владеет методами стратегического планирования

			деятельности органа власти на основе принципов устойчивого развития, методы и технологии разработки и реализации управленческих решений, осуществления контрольно-надзорной деятельности на основе риск-ориентированного подхода
--	--	--	--

2. Описание показателей и критериев оценивания компетенций на различных этапах их формирования, описание шкал оценивания

При оценивании сформированности компетенций у обучающихся учитываются результаты текущего контроля успеваемости и промежуточной аттестаций.

При проведении текущего контроля успеваемости и промежуточной аттестации могут быть использованы следующие виды оценочных средств:

Перечень оценочных средств текущего контроля успеваемости и промежуточной аттестации по дисциплине

№ п/п	Вид оценочного средства	Краткая характеристика оценочного средства	Представление оценочного средства
1.	Презентация, доклад, сообщение	Продукт самостоятельной работы обучающегося, представляющий собой публичное выступление по представлению полученных результатов решения определенной учебно-практической, учебно-исследовательской темы	Тематика презентаций, докладов, сообщений
2.	Устный ответ, дискуссия	Устный ответ (дискуссия) должен представлять собой связное, логически последовательное сообщение на заданную тему, показывать его умение применять определения, правила в конкретных случаях.	Вопросы и задания по темам
3.	Кейс-задача, ситуационная задача	Проблемное задание, в котором обучающемуся предлагают осмыслить реальную профессионально-ориентированную ситуацию, необходимую для решения данной проблемы	Задания для решения кейс-задачи
4.	Тест	Система стандартизированных заданий, позволяющая автоматизировать процедуру измерения уровня знаний и умений обучающегося.	Фонд тестовых заданий
5.	Аналитическая исследовательская практическая работа	Частично-регламентированное задание имеющее целью сбор и анализ информации как в легко доступных источниках (учебная литература) так и в поисковых системах сети Интернет	Задание и форма аналитической таблицы

б.	Эссе	Рассуждение на заданную тему	Задание
----	------	------------------------------	---------

В соответствии с Положением о проведении текущего контроля успеваемости и промежуточной аттестации обучающихся по образовательным программам высшего образования – программам бакалавриата и программам магистратуры, реализуемым в РМАТ, оценка обучающегося по каждой дисциплине независимо от ее общей трудоемкости, определяется по 100-балльной шкале в каждом семестре. Распределение баллов между контрольными мероприятиями устанавливается разработчиком рабочей программы дисциплины и доводится до сведения обучающихся.

Для допуска к промежуточной аттестации обучающийся должен выполнить все мероприятия текущего контроля успеваемости по дисциплине (не иметь задолженностей) и набрать в общей сложности не менее 51% от максимально возможной суммы баллов.

При проведении промежуточной аттестации по дисциплине применяется Тест и Устный ответ

№ п/п	Наименование разделов и тем дисциплины	Коды компетенций	Оценочное средство	Баллы
1.	Основы глобальной концепции устойчивого развития.	ОПК-2	Презентация, дискуссия Эссе	20
2.	Цели устойчивого развития.	ОПК-2	Аналитическая исследовательская практическая работа	40
3.	Управление устойчивым развитием.	ОПК-2	Кейс-задача	20
	Форма промежуточной аттестации – зачет	ОПК-2	Тест, Кейс-задача	20
	Итого по дисциплине (не более 100 баллов в семестр)			100

Критерии оценивания сформированности компетенций и перевод в 5-балльную шкалу

Общая сумма баллов по дисциплине	Показатели (оценка по дисциплине)	Критерии оценивания сформированности компетенций на этапе изучения дисциплины	Сформированность компетенций на этапе изучения дисциплины
90-100	5 (отлично)	глубокое и прочное усвоение программного материала; полные, последовательные, грамотные и логически излагаемые ответы при видоизменении задания; свободно справляющиеся с поставленными задачами, знания материала; правильно обоснованные принятые решения;	компетенции сформированы на достаточном уровне

		владение разносторонними навыками и приемами выполнения практических работ	
71-89	4 (хорошо)	знание программного материала; грамотное изложение, без существенных неточностей в ответе на вопрос; правильное применение теоретических знаний; владение необходимыми навыками при выполнении практических задач.	
51-70*	3 (удовлетворительно)	усвоение основного материала; при ответе допускаются неточности; при ответе недостаточно правильные формулировки; нарушение последовательности в изложении программного материала; затруднения в выполнении практических заданий;	
50 и менее	2 (неудовлетворительно), не зачтено	незнание программного материала; при ответе возникают ошибки; затруднения при выполнении практических работ.	компетенции не сформированы

Шкала оценивания используется для оценивания различных видов оценочных средств. В каждом из них формируются и контролируются различные критерии освоения компетенций.

Шкала оценки выполнения оценочного средства в форме теста

Критерии оценки	Баллы
% правильно выполненных заданий	
Выполнено до 50% заданий	4
Выполнено от 51 до 70 % заданий	6
Выполнено от 71 до 85 % заданий	8
Выполнено от 86 до 100 % заданий	10

Шкала оценивания презентации, доклада, сообщения

Критерии	Показатели	Баллы
Раскрытие проблемы	Проблема раскрыта полностью. Проведен анализ проблемы с привлечением дополнительной литературы. Выводы обоснованы	5

Представление	Представляемая информация систематизирована, последовательна и логически связана. Использовано более 5 профессиональных терминов.	2
Оформление	Широко использованы информационные технологии (Power Point). Отсутствуют ошибки в представляемой информации.	2
Ответы на вопросы	Ответы на вопросы полные с приведением примеров и/или пояснений.	1
Итого		10 б

Шкала оценки дискуссии

Предел длительности контроля	5 мин.
Критерии оценки	полнота раскрытия содержания материала; грамотность и логичность изложения материала; точное использование терминологии; умение иллюстрировать теоретические положения конкретными примерами, применять их в новой ситуации; усвоение ранее изученных сопутствующих вопросов; способность творчески применять знание теории к решению профессиональных задач; знание современной учебной и научной литературы
Показатели оценки	Мах 10 баллов
9-10 баллов	обучающийся показывает всесторонние и глубокие знания программного материала, знание основной и дополнительной литературы; последовательно и четко отвечает на вопросы билета и дополнительные вопросы; уверенно ориентируется в проблемных ситуациях; демонстрирует способность применять теоретические знания для анализа практических ситуаций, делать правильные выводы, проявляет творческие способности в понимании, изложении и использовании программного материала; подтверждает полное освоение компетенций, предусмотренных программой
6-8 баллов	обучающийся показывает полное знание программного материала, основной и дополнительной литературы; дает полные ответы на теоретические вопросы билета и дополнительные вопросы, допуская некоторые неточности; правильно применяет теоретические положения к оценке практических ситуаций; демонстрирует хороший уровень освоения материала и в целом подтверждает освоение компетенций, предусмотренных программой
4-5 баллов	обучающийся показывает знание основного материала в объеме, необходимом для предстоящей профессиональной деятельности; при ответе на вопросы билета и дополнительные вопросы не допускает грубых ошибок, но испытывает затруднения в последовательности их изложения;

	не в полной мере демонстрирует способность применять теоретические знания для анализа практических ситуаций; подтверждает освоение компетенций, предусмотренных программой на минимально допустимом уровне
--	--

Шкала оценки уровня знаний, умений и навыков при решении кейсов (ситуационных задач)

Предел длительности контроля	30 мин.
Критерии оценки	<ul style="list-style-type: none"> – было сформулировано и проанализировано большинство проблем, заложенных в кейсе (задаче); – были продемонстрированы адекватные аналитические методы при работе с информацией; – были использованы дополнительные источники информации для решения кейса (задачи); – были выполнены все необходимые расчеты; – подготовленные в ходе решения кейса документы соответствуют требованиям к ним по смыслу и содержанию; – выводы обоснованы, аргументы весомы; – сделаны собственные выводы, которые отличают данное решение кейса от других решений
Показатели оценки	макс 10 баллов
7-10 баллов	полный, обоснованный ответ с применением необходимых источников
5 – 6 баллов	неполный ответ в зависимости от правильности и полноты ответа: <ul style="list-style-type: none"> - не были выполнены все необходимые расчеты; - не было сформулировано и проанализировано большинство проблем, заложенных в кейсе;
4 балла	неполный ответ в зависимости от правильности и полноты ответа: <ul style="list-style-type: none"> - не были продемонстрированы адекватные аналитические методы при работе с информацией; - не были подготовленные в ходе решения кейса документы, которые соответствуют требованиям к ним по смыслу и содержанию; - не были сделаны собственные выводы, которые отличают данное решение кейса от других решений

Шкала оценки устного ответа

Предел длительности контроля	5 мин.
Критерии оценки	полнота раскрытия содержания материала; грамотность и логичность изложения материала; точное использование терминологии;

	<p>умение иллюстрировать теоретические положения конкретными примерами, применять их в новой ситуации;</p> <p>усвоение ранее изученных сопутствующих вопросов;</p> <p>способность творчески применять знание теории к решению профессиональных задач;</p> <p>знание современной учебной и научной литературы</p>
Показатели оценки	Мах 10 баллов
9-10 баллов	<p>обучающийся показывает всесторонние и глубокие знания программного материала,</p> <p>знание основной и дополнительной литературы;</p> <p>последовательно и четко отвечает на вопросы билета и дополнительные вопросы;</p> <p>уверенно ориентируется в проблемных ситуациях;</p> <p>демонстрирует способность применять теоретические знания для анализа практических ситуаций, делать правильные выводы, проявляет творческие способности в понимании, изложении и использовании программного материала;</p> <p>подтверждает полное освоение компетенций, предусмотренных программой</p>
6-8 баллов	<p>обучающийся показывает полное знание программного материала, основной и дополнительной литературы;</p> <p>дает полные ответы на теоретические вопросы билета и дополнительные вопросы, допуская некоторые неточности;</p> <p>правильно применяет теоретические положения к оценке практических ситуаций;</p> <p>демонстрирует хороший уровень освоения материала и в целом подтверждает освоение компетенций, предусмотренных программой</p>
4-5 баллов	<p>обучающийся показывает знание основного материала в объеме, необходимом для предстоящей профессиональной деятельности;</p> <p>при ответе на вопросы билета и дополнительные вопросы не допускает грубых ошибок, но испытывает затруднения в последовательности их изложения;</p> <p>не в полной мере демонстрирует способность применять теоретические знания для анализа практических ситуаций;</p> <p>подтверждает освоение компетенций, предусмотренных программой на минимально допустимом уровне</p>

3. Типовые контрольные задания или иные материалы, необходимые для оценки знаний, умений, навыков и (или) опыта деятельности, характеризующих этапы формирования компетенций в процессе освоения образовательной программы.

Задание – это педагогическая форма, нацеленная на достижение усвоения обучающимися запланированных результатов. Каждое задание создано для определенной цели, а потому, можно сказать иначе, имеет свою миссию и свои характеристики. Учебные задания используются не только для контроля, но и для приобретения новых знаний, умений, навыков развития способов умственных действий, так и для контроля.

Оценочные средства учебных заданий

Входной контроль уровня подготовленности обучающихся в начале изучения дисциплины

Оценочное средство: Тест

Учебное задание: Ответьте на вопросы входного контроля уровня подготовленности обучающихся в начале изучения дисциплины, выбрав один верный вариант ответа.

Какой фактор не формирует концепцию природопользования в глобальном масштабе?

- А) развертывание научно-технической революции;
- Б) обострение общечеловеческих проблем выживания;
- В) увеличение антропогенной нагрузки на природную среду.

Экономика природопользования не решает следующие задачи:

- А) обеспечение экономической защиты природы и экологической безопасности производства;
- Б) переход отраслей материального производства к малоотходным технологиям;
- В) реализация принципа безвозмездного природопользования.

Какой закон неправильный?

- А) средств труда больше, чем естественных средств жизни;
- Б) ноосфера развивается волнообразно;
- В) природная среда оптимально соответствует темпам развития производства;
- Г) первично - природа, а вторично - общество.

Экономическая эффективность использования природных ресурсов определяется:

- А) эффект / затраты;
- Б) эффект – затраты;
- В) объем продукции / объем использованного ресурса.

Рациональное природопользование – это:

- А) регулирование природоохранных связей на социальной основе;
- Б) наука, которая учитывает взаимодействие природы и техники;
- В) эффективность использования, охраны и воспроизводства природных ресурсов;
- Г) экономическая эффективность потребления природных ресурсов.

Воспроизводство природных ресурсов – это:

- А) проведение профилактических мероприятий;
- Б) возобновление объемов эксплуатационных ресурсов;

В) восстановление утраченных свойств и качеств.

Экономика природопользования не решает следующую проблему:

- А) как ликвидировать загрязнение окружающей среды;
- Б) как снизить загрязнение окружающей среды;
- В) как наиболее полно использовать имеющиеся ресурсы;
- Г) как предотвратить загрязнение окружающей среды.

Принципами рационального природопользования являются:

- А) безвозмездное использование ресурсов природы;
- Б) учет природоохранных интересов территорий регионов;
- В) обеспечение более эффективного природопользования.

Экономика природопользования – это:

- А) ведение хозяйства по определенным законам;
- Б) регулирование природоохранных связей;
- В) наука об эффективном использовании природных ресурсов посредством удовлетворения потребностей общества;
- Г) комплекс взаимоотношений между природными ресурсами.

Что из перечисленного относится к аспектам рационального природопользования?

- А) воспроизводственный аспект;
- Б) пространственный аспект;
- В) аспект оптимальности;
- Г) заповедный аспект.

Тема № 1. Основы глобальной концепции устойчивого развития.

Цель: оценить способность осуществлять стратегическое планирование деятельности органа власти; организовывать разработку и реализацию управленческих решений; обеспечивать осуществление контрольно-надзорной деятельности на основе риск-ориентированного подхода (ОПК-2)

Оценочное средство: доклад с использованием презентации по одной из тем

Учебное задание:

1. Изучите литературу и подготовьте презентацию отражающую следующие вопросы. Подготовьтесь к дискуссии и докладу по следующим темам:
Понятие и содержание концепта и концептологии.

Глобальные проблемы человечества и пути их решения.

Критический анализ практик управления. Зарождение и развитие концепции устойчивого развития.

Глобальные вызовы и возможности.

Влияние концепции устойчивого развития на современные экономическую, организационную и управленческую теории.

Теоретические подходы к понятию «Устойчивое развитие». Сильное, слабое и поддерживающее устойчивое развитие.

Структура иерархии реализации принципов устойчивого развития.

2. Подготовить эссе объемом 1,5-2 страницы печатного текста (стандартного) на тему "Как я понимаю концепцию устойчивого развития". В эссе надо отразить своё **ОБОСНОВАННОЕ** отношение к разным направлениям концепции устойчивого развития и сформулировать наиболее точное (в вашем понимании) определение концепта.

Тема № 2. Цели устойчивого развития.

Цель: оценить способность осуществлять стратегическое планирование деятельности органа власти; организовывать разработку и реализацию управленческих решений; обеспечивать осуществление контрольно-надзорной деятельности на основе риск-ориентированного подхода (ОПК-2)

Оценочное средство: Аналитическая исследовательская практическая работа

Учебное задание:

1. Изучить материалы презентации.
2. Изучить документ "Показатели ЦУР" (файл)
3. На основе таблицы из документа "Таблица показателей" провести статистическое исследование (сайт <https://rosstat.gov.ru/>) и для КАЖДОГО из показателей колонки 3 показать динамику статистических данных для одного из регионов РФ (на выбор) за последние 5 лет. Это можно делать в той же таблице создав еще колонки.
4. Сделать выводы о проблемных зонах в устойчивом развитии выбранного региона.

Тема № 3. Управление устойчивым развитием

Цель: оценить способность осуществлять стратегическое планирование деятельности органа власти; организовывать разработку и реализацию управленческих решений; обеспечивать осуществление контрольно-надзорной деятельности на основе риск-ориентированного подхода (ОПК-2)

Оценочное средство: решение кейс-задачи

Учебное задание: изучите литературу и предложите ваше решение практикоориентированной задачи: Провести анализ предложенного кейса "Экологические проблемы Камчатки", изучить материалы статистики по региону, изучить сайт администрации Края.

План анализа:

- 1 Охарактеризовать природный базис региона с позиций роли в глобальной природной системе. Обозначить основные проблемы.
- 2 Выявить основные социально-экономические характеристики края. Обозначить основные проблемы и точки роста.
3. Предложить основные принципы формирования стратегии развития региона опираясь на концепцию устойчивого развития.
объем анализа - 8-10 страниц текста.

Промежуточная аттестация

Цель: оценить способность осуществлять стратегическое планирование деятельности органа власти; организовывать разработку и реализацию управленческих решений; обеспечивать осуществление контрольно-надзорной деятельности на основе риск-ориентированного подхода (ОПК-2)

Форма промежуточной аттестации – зачет

Оценочное средство: Тест, защита проекта

1. **Состояние, в котором находятся системы жизнеобеспечения Земли на 2023 г**
 - В достаточно стабильном состоянии
 - В стадии глобального экологического кризиса

- Перенапряжены и деградируют

2. Содержательная часть концепции экологической безопасности

- Должна отражать международный, зарубежный и отечественный опыт обеспечения экологической, общественной и национальной безопасности
- Не обязательно должна отражать международный, зарубежный и отечественный опыт обеспечения экологической, общественной и национальной безопасности
- Должна отражать опыт обеспечения экологической, общественной и национальной безопасности только сопредельных государств

3. Форум, на котором была утверждена в качестве руководства к действию концепция «устойчивого развития»

- конференция ООН в Женеве
- конференция ООН в Рио-де-Жанейро
- конференция ООН в Лондоне

4. Год, в котором была предложена концепция «устойчивого развития»

- В 1978
- В 1989
- В 1992

5. «Зеленые» — это

- Мировоззрение, основанное на приоритете традиционных ценностей и использующее экономические критерии как определяющие показатели развития; другая крайность — экологизм, абсолютизирующий природоохранные элементы развития по сравнению с экономическими.
- Оптимальное соотношение между экономическими и экологическими критериями развития постулируется в рамках понятия «устойчивое развитие».
- мировоззрение, абсолютизирующее противоречия между элементами системы «человек—природа».
- Массовое демократическое движение общественности, возникшее в начале 70-х гг. в большинстве развитых стран, объединившее социальные группы, выступающие против загрязнения окружающей среды, отвергающие атомную энергетику, ориентирующиеся на минимизацию и децентрализацию производственно-хозяйственной и социокультурной деятельности

6. ЮНЕП – это

- Всемирная метеорологическая организация по программе службы погоды
- Программа ООН по экологической оценке окружающей среды
- Комиссия (комитет) ООН по организации глобальной системы наблюдения за состоянием окружающей среды

7. ЮНЕСКО — это

- Организация наций по вопросам просвещения, культуры и науки.
- Продовольственная и сельскохозяйственная организация
- Экономический и социальный совет

8. Емкость биосферы

- известные пределы (ресурсные, энергетический и др.) экосистем и биосферы в целом, обусловленные сравнительно неограниченным ростом материально-энергетических потребностей цивилизации (возрастание объемов промышленного производства, демографический рост и т.п.) и относительно ограниченными возможностями естественных экосистем в ресурсно-энергетическом потенциале, в ассимиляционных возможностях.
- мировоззрение, основанное на приоритете традиционных ценностей и использующее экономические критерии как определяющие показатели развития; другая крайность — экологизм, абсолютизирующий природоохранные элементы развития по сравнению с

экономическими. Оптимальное соотношение между экономическими и экологическими критериями развития постулируется в рамках понятия «устойчивое развитие».

○ качественное изменение систем и объектов, характеризующееся направленностью, необратимостью и выходом системы (и объектов) на новый количественный и качественный уровень. В экономической сфере носит традиционно экспоненциальный характер, имеет ориентацию на расширение деятельности, что объективно обуславливает тенденцию деградации естественных экосистем. В качестве альтернативы рассматривается «устойчивое развитие», «экологическое развитие», предполагающее рациональное сочетание экономических и природоохранных критериев деятельности.

9. Укажите верное утверждение:

○ Безотходное производство возможно при достаточно высоком уровне техники и технологий;

○ Безотходное производство невозможно, так как отходы производства принципиально неустраняемы, они могут быть только переведены из одной формы в другую и перемещены в пространстве. |

10. Устойчивое развитие:

○ Хозяйственное отношение к окружающей среде и природным экосистемам (природопользование), которое позволяет сохранить их в пределах хозяйственной емкости.

○ Процесс, отвечающий потребностям настоящего, но не лишаящий будущие поколения возможности удовлетворять свои потребности.

○ Выработка основного пути и способов приспособления к глобальным изменениям

11. Целью стратегии устойчивого развития является:

○ Регуляция численности живых организмов

○ Регуляция темпов природопользования

○ Выработка основного пути и способов приспособления к глобальным изменениям

12. Стратегия устойчивого развития ставит две задачи:

○ Выживание человечества и философское определение смысла жизни;

○ Предотвращение истощения невозобновимых ресурсов и повышение качества жизни

○ Изменение стереотипов поведения человека и достижение единства на мировом уровне

13. Суть гармонизации человеческой деятельности и природы заключается в:

○ В расширении хозяйственной деятельности человека в системах не относящихся к ООПТ;

○ Неизменяемости экосистем биосферы;

○ Развитие социально-экономических стратегий.

14. Устойчивость – это

○ Частное свойство живой системы

○ Общее свойство живой системы

○ Случайное свойство живой системы

15. Качество окружающей среды:

○ Допустимая экологическая нагрузка

○ Такое состояние экосистемы, которое характеризуется нормальным воспроизведением ее основных звеньев;

○ Совокупность показателей, характеризующих состояние окружающей среды

16. Цель, которая является одной из основополагающих при разработке и реализации концепции устойчивого развития

○ Право каждого человека на социально-экономическое развитие

○ Право каждого человека на жизнь, благоприятную ОС и т. д.

○ Право каждого человека на жилье, согласно нормативам государства

17. На первом этапе формирования теории устойчивого развития на первом плане оказались

- проблемы загрязнения окружающей среды
- проблемы глобальной экологической угрозы
- социальные проблемы
- проблемы ресурсных ограничений роста

18. Совокупное единство элементов региона, выступающих в качестве его структурно-функциональных подсистем, тесно взаимодействующих, дополняющих друг друга и имеющих общую координируемую цель — это

- региональная экономика
- региональная система
- экономическая география
- региональный народнохозяйственный оборот

19. В современных условиях наиболее ощутимым препятствием для реализации концепции перехода РФ к устойчивому развитию является

- отсутствие целостного понимания условий и механизмов такого перехода
- острая зависимость от традиционных источников энергии
- анализ конкурентоспособности

20. К какому развитию способна привести теория устойчивого развития?

- социально целесообразному
- экономически эффективному
- все перечисленное
- экологически безопасному

21. Что является важнейшими принципами устойчивого развития?

- локализация и недопущение международных конфликтов
- все перечисленное
- ориентир на сокращение различий в уровнях жизни различных стран
- защита окружающей среды должна стать частью процесса устойчивого развития и не может рассматриваться в отрыве от него

22. Для каких уровней развития справедлив тезис "именно в экономике создаются материальные основы жизнедеятельности общества, формируются базисные отношения социального развития..."?

- для локального, общемирового уровней
- для отраслевого, общемирового уровней
- для национально-государственного, регионального уровней
- для общемирового, национально-государственного, регионального, отраслевого, локального уровней

23. Как изменилась численность мирового населения с начала XX века и до конца XX века?

- с 57,5 до 50,1 млрд чел.
- с 1,6 до 6,0 млрд чел.
- с 360 до 4000 млрд чел.
- с 500 до 2000 млрд чел.

24. В основе функционально-структурной модели перехода региональной системы к устойчивому развитию лежит сочетание таких элементов, как

- экономика, политика и культура
- ВВП, ВРП, СОП
- экономическая эффективность, социальная целесообразность и экологическая безопасность
- политика и экология

25. Эффективное развитие региональной системы — это

- такое развитие, при котором будет происходить ликвидация социально-экономического неравенства внутрирегионального территориального развития
- развитие с наименьшими затратами
- развитие с наибольшей отдачей
- развитие, при котором удовлетворяются потребности настоящего времени, но не ставится под угрозу способность будущих поколений удовлетворять свои потребности

1. Защита проекта

Разработайте в ходе самостоятельной работы при подготовке к промежуточной аттестации учебный индивидуальный проект «Разработка концепции устойчивого развития региона с учетом ключевых показателей отрицательной динамики и выявленных проблем» на примере региона для которого проведена аналитическая работа по теме 2.



Образовательное частное учреждение высшего образования
«Российская международная академия туризма»

Факультет менеджмента туризма
Кафедра педагогики и психологии

Принято Ученым Советом

УТВЕРЖДАЮ

« 21 » февраля 2024 г.

Первый проректор

Протокол № 02-06-01

В.Ю. Питюков

« 20 » февраля 2024 г.

ФОНД ОЦЕНОЧНЫХ СРЕДСТВ

текущего контроля успеваемости и промежуточной аттестации обучающихся
по дисциплине

«Иновационные технологии межличностного взаимодействия в кросс-культурной среде»

по направлению подготовки

38.04.04 Государственное и муниципальное управление
Направленность (профиль): «Управление государственными и
муниципальными проектами и программами»
квалификация (степень) выпускника – магистр

Б1.О.04

Химки 2024

1. Перечень компетенций с указанием этапов их формирования в процессе освоения образовательной программы

Результатом обучения студентов по дисциплине являются знания, умения, навыки и (или) опыт деятельности, характеризующие этапы формирования компетенций и обеспечивающие достижение планируемых результатов освоения образовательной программы.

Процесс изучения дисциплины «Инновационные технологии межличностного взаимодействия в кросс-культурной среде» направлен на формирование следующих компетенций:

Перечень компетенций учебной дисциплины «Инновационные технологии межличностного взаимодействия в кросс-культурной среде»

Категория компетенций	Код и наименование компетенции	Код и наименование индикатора достижения компетенции	Результаты обучения
Коммуникация	УК-4. Способен применять современные коммуникативные технологии, в том числе на иностранном(ых) языке(ах), для академического и профессионального взаимодействия	<p>УК- 4.1 Применяет фонетические, лексические и грамматические нормы иностранного языка в процессе академического и профессионального взаимодействия.</p> <p>УК-4.2 Осуществляет устную и письменную коммуникацию на иностранном языке для академического и профессионального взаимодействия.</p> <p>УК-4.3 Использует современные коммуникативные технологии на иностранном языке для академического и профессионального взаимодействия, в том числе современные</p>	<p>- Знает современные коммуникативные технологии и речевые нормы устной и письменной речи, в том числе на иностранном языке для осуществления академического и профессионального взаимодействия, включая бизнес-коммуникацию.</p> <p>- Умеет выражать свое мнение, оценку, используя современные коммуникативные технологии и технологии современной коммуникации в бизнесе, формулировать форму и содержание коммуникации в устной и письменной речи с целью обеспечения академического и</p>

		коммуникативные технологии в бизнесе.	<p>профессионального взаимодействия в формате монолога, диалога, дискуссии.</p> <p>- Владеет способностью логически верно, аргументированно и ясно строить устную и письменную речь на уровне, обеспечивающем академическое и профессиональное взаимодействие, в том числе современную коммуникацию в бизнесе. Нормами речевого этикета и современными коммуникативными технологиями, включая бизнес среду.</p>
Межкультурное взаимодействие	УК-5. Способен анализировать и учитывать разнообразие культур в процессе межкультурного взаимодействия	<p>УК-5.1. Воспринимает и анализирует разнообразие культур в процессе межкультурного взаимодействия.</p> <p>УК-5.2. Учитывает межкультурное разнообразие в процессе бизнес взаимодействия.</p> <p>УК-5.3. Использует инновационные технологии межличностного взаимодействия и современные коммуникации в бизнесе в процессе межкультурного и бизнес взаимодействия.</p>	<p>- Знает инновационные технологии межличностного взаимодействия в кросс-культурной среде и инструменты современной коммуникации в бизнесе.</p> <p>- Умеет толерантно воспринимать специфику межкультурного разнообразия с соблюдением этических и межкультурных норм с учетом социально-экономического контекста.</p> <p>- Владеет навыками межкультурного взаимодействия на основе анализа</p>

			разнообразия культур, технологиями современной коммуникации в бизнесе.
--	--	--	--

2. Описание показателей и критериев оценивания компетенций на различных этапах их формирования, описание шкал оценивания

При оценивании сформированности компетенций у обучающихся учитываются результаты текущего контроля успеваемости и промежуточной аттестаций.

При проведении текущего контроля успеваемости и промежуточной аттестации могут быть использованы следующие виды оценочных средств:

Перечень оценочных средств текущего контроля успеваемости и промежуточной аттестации по дисциплине

№ п/п	Вид оценочного средства	Краткая характеристика оценочного средства	Представление оценочного средства
1	Групповой проект	Групповой проект предполагает совместное решение проблемы. Метод проектов как педагогическая технология предполагает совокупность исследовательских, поисковых, проблемных методов, творческих по самой своей сути.	Тема проекта
2	Презентация, доклад, сообщение	Продукт самостоятельной работы обучающегося, представляющий собой публичное выступление по представлению полученных результатов решения определенной учебно-практической, учебно-исследовательской темы	Тематика презентаций, докладов, сообщений
3	Устный ответ, дискуссия	Устный ответ (дискуссия) должен представлять собой связное, логически последовательное сообщение на заданную тему, показывать его умение применять определения, правила в конкретных случаях.	Вопросы и задания по темам
4	Кейс-задача, ситуационная задача	Проблемное задание, в котором обучающемуся предлагают осмыслить реальную профессионально-ориентированную ситуацию, необходимую для решения данной проблемы	Задания для решения кейс-задачи
5	Тест	Система стандартизированных заданий, позволяющая автоматизировать процедуру измерения уровня знаний и умений обучающегося.	Фонд тестовых заданий

В соответствии с Положением о проведении текущего контроля успеваемости и промежуточной аттестации обучающихся по образовательным программам высшего образования – программам бакалавриата и программам магистратуры, реализуемым в РМАТ, оценка обучающегося по каждой дисциплине независимо от ее общей трудоемкости, определяется по 100-балльной шкале в каждом семестре. Распределение

баллов между контрольными мероприятиями устанавливается разработчиком рабочей программы дисциплины и доводится до сведения обучающихся.

Для допуска к промежуточной аттестации обучающийся должен выполнить все мероприятия текущего контроля успеваемости по дисциплине (не иметь задолженностей) и набрать в общей сложности не менее 51% от максимально возможной суммы баллов.

При проведении промежуточной аттестации по дисциплине применяется Тест и Устный ответ

№ п/п	Наименование разделов и тем дисциплины	Коды компетенций	Оценочное средство	Баллы
1.	Слагаемые современной культуры	УК-4 УК-5	Презентация, дискуссия	20
2.	Общение в кросс-культурной среде	УК-4 УК-5	Презентация, дискуссия	20
3.	Воздействие как начальный этап межличностного взаимодействия	УК-4 УК-5	Презентация, тренинг	20
4.	Технология построения информативного речевого воздействия	УК-4 УК-5	Презентация, групповой проект	20
	Форма промежуточной аттестации – зачет с оценкой	УК-4 УК-5	Тест, Устный ответ	20
	Итого по дисциплине (не более 100 баллов в семестр)			100

Критерии оценивания сформированности компетенций и перевод в 5-балльную шкалу

Общая сумма баллов по дисциплине	Показатели (оценка по дисциплине)	Критерии оценивания сформированности компетенций на этапе изучения дисциплины	Сформированность компетенций на этапе изучения дисциплины
90-100	5 (отлично)	глубокое и прочное усвоение программного материала; полные, последовательные, грамотные и логически излагаемые ответы при видоизменении задания; свободно справляющиеся с поставленными задачами, знания материала; правильно обоснованные принятые решения; владение разносторонними навыками и приемами выполнения практических работ	компетенции сформированы на достаточном уровне
71-89	4 (хорошо)	знание программного материала; грамотное изложение, без существенных неточностей в ответе на вопрос; правильное применение теоретических знаний;	

		владение необходимыми навыками при выполнении практических задач.	
51-70*	3 (удовлетворительно)	усвоение основного материала; при ответе допускаются неточности; при ответе недостаточно правильные формулировки; нарушение последовательности в изложении программного материала; затруднения в выполнении практических заданий;	
50 и менее	2 (неудовлетворительно), не зачтено	незнание программного материала; при ответе возникают ошибки; затруднения при выполнении практических работ.	компетенции не сформированы

Шкала оценивания используется для оценивания различных видов оценочных средств. В каждом из них формируются и контролируются различные критерии освоения компетенций.

Шкала оценки выполнения оценочного средства в форме теста

Критерии оценки	Баллы
% правильно выполненных заданий	
Выполнено до 50% заданий	4
Выполнено от 51 до 70 % заданий	6
Выполнено от 71 до 85 % заданий	8
Выполнено от 86 до 100 % заданий	10

Шкала оценивания презентации, доклада, сообщения

Критерии	Показатели	Баллы
Раскрытие проблемы	Проблема раскрыта полностью. Проведен анализ проблемы с привлечением дополнительной литературы. Выводы обоснованы	5
Представление	Представляемая информация систематизирована, последовательна и логически связана. Использовано более 5 профессиональных терминов.	2
Оформление	Широко использованы информационные технологии (Power Point). Отсутствуют ошибки в представляемой информации.	2
Ответы на вопросы	Ответы на вопросы полные с приведением примеров и/или пояснений.	1
Итого		10 б

Шкала оценки дискуссии

Предел длительности контроля	5 мин.
Критерии оценки	полнота раскрытия содержания материала; грамотность и логичность изложения материала; точное использование терминологии; умение иллюстрировать теоретические положения конкретными примерами, применять их в новой ситуации; усвоение ранее изученных сопутствующих вопросов; способность творчески применять знание теории к решению профессиональных задач; знание современной учебной и научной литературы
Показатели оценки	Мах 10 баллов
9-10 баллов	обучающийся показывает всесторонние и глубокие знания программного материала, знание основной и дополнительной литературы; последовательно и четко отвечает на вопросы билета и дополнительные вопросы; уверенно ориентируется в проблемных ситуациях; демонстрирует способность применять теоретические знания для анализа практических ситуаций, делать правильные выводы, проявляет творческие способности в понимании, изложении и использовании программного материала; подтверждает полное освоение компетенций, предусмотренных программой
6-8 баллов	обучающийся показывает полное знание программного материала, основной и дополнительной литературы; дает полные ответы на теоретические вопросы билета и дополнительные вопросы, допуская некоторые неточности; правильно применяет теоретические положения к оценке практических ситуаций; демонстрирует хороший уровень освоения материала и в целом подтверждает освоение компетенций, предусмотренных программой
4-5 баллов	обучающийся показывает знание основного материала в объеме, необходимом для предстоящей профессиональной деятельности; при ответе на вопросы билета и дополнительные вопросы не допускает грубых ошибок, но испытывает затруднения в последовательности их изложения; не в полной мере демонстрирует способность применять теоретические знания для анализа практических ситуаций; подтверждает освоение компетенций, предусмотренных программой на минимально допустимом уровне

**Шкала оценки уровня знаний, умений и навыков при решении кейсов
(ситуационных задач)**

Предел длительности контроля	30 мин.
Критерии оценки	<ul style="list-style-type: none"> – было сформулировано и проанализировано большинство проблем, заложенных в кейсе (задаче); – были продемонстрированы адекватные аналитические методы при работе с информацией; – были использованы дополнительные источники информации для решения кейса (задачи); – были выполнены все необходимые расчеты; – подготовленные в ходе решения кейса документы соответствуют требованиям к ним по смыслу и содержанию; – выводы обоснованы, аргументы весомы; – сделаны собственные выводы, которые отличают данное решение кейса от других решений
Показатели оценки	маж 10 баллов
7-10 баллов	полный, обоснованный ответ с применением необходимых источников
5 – 6 баллов	неполный ответ в зависимости от правильности и полноты ответа: <ul style="list-style-type: none"> - не были выполнены все необходимые расчеты; - не было сформулировано и проанализировано большинство проблем, заложенных в кейсе;
4 балла	неполный ответ в зависимости от правильности и полноты ответа: <ul style="list-style-type: none"> - не были продемонстрированы адекватные аналитические методы при работе с информацией; - не были подготовленные в ходе решения кейса документы, которые соответствуют требованиям к ним по смыслу и содержанию; - не были сделаны собственные выводы, которые отличают данное решение кейса от других решений

Шкала оценки устного ответа

Предел длительности контроля	5 мин.
Критерии оценки	<p>полнота раскрытия содержания материала; граммотность и логичность изложения материала; точное использование терминологии; умение иллюстрировать теоретические положения конкретными примерами, применять их в новой ситуации; усвоение ранее изученных сопутствующих вопросов; способность творчески применять знание теории к решению профессиональных задач; знание современной учебной и научной литературы</p>
Показатели оценки	Мах 10 баллов

9-10 баллов	<p>обучающийся показывает всесторонние и глубокие знания программного материала, знание основной и дополнительной литературы; последовательно и четко отвечает на вопросы билета и дополнительные вопросы; уверенно ориентируется в проблемных ситуациях; демонстрирует способность применять теоретические знания для анализа практических ситуаций, делать правильные выводы, проявляет творческие способности в понимании, изложении и использовании программного материала; подтверждает полное освоение компетенций, предусмотренных программой</p>
6-8 баллов	<p>обучающийся показывает полное знание программного материала, основной и дополнительной литературы; дает полные ответы на теоретические вопросы билета и дополнительные вопросы, допуская некоторые неточности; правильно применяет теоретические положения к оценке практических ситуаций; демонстрирует хороший уровень освоения материала и в целом подтверждает освоение компетенций, предусмотренных программой</p>
4-5 баллов	<p>обучающийся показывает знание основного материала в объеме, необходимом для предстоящей профессиональной деятельности; при ответе на вопросы билета и дополнительные вопросы не допускает грубых ошибок, но испытывает затруднения в последовательности их изложения; не в полной мере демонстрирует способность применять теоретические знания для анализа практических ситуаций; подтверждает освоение компетенций, предусмотренных программой на минимально допустимом уровне</p>

3. Типовые контрольные задания или иные материалы, необходимые для оценки знаний, умений, навыков и (или) опыта деятельности, характеризующих этапы формирования компетенций в процессе освоения образовательной программы.

Задание – это педагогическая форма, нацеленная на достижение усвоения обучающимися запланированных результатов. Каждое задание создано для определенной цели, а потому, можно сказать иначе, имеет свою миссию и свои характеристики. Учебные задания используются не только для контроля, но и для приобретения новых знаний, умений, навыков развития способов умственных действий, так и для контроля.

Оценочные средства учебных заданий

Тема № 1. Слагаемые современной культуры

Оценочное средство: презентация, дискуссия

Задание на выявление навыков владения современными коммуникативными технологиями на иностранном языке для академического и профессионального взаимодействия; способности анализировать разнообразие культур в процессе межкультурного взаимодействия.

Найти информацию о картинах мира (понятийной, языковой, культурной). Подготовить **презентацию** о различных типах культур и способах современной коммуникации.

Подготовиться к ведению **дискуссии** на тему: «Культурные барьеры на пути коммуникации в академическом и профессиональном взаимодействии». Подготовить ответы на вопросы:

1. Определение культуры.
2. Компоненты культуры.
3. Типология культур.
4. Проблема культурных различий между народами.
5. Понятие «культурного шока».
6. Барьеры межкультурной коммуникации.

Тема № 2. Общение в кросс-культурной среде

Оценочное средство: презентация, дискуссия

Задание на выявление навыков владения современными коммуникативными технологиями на иностранном языке для академического и профессионального взаимодействия; способности анализировать разнообразие культур в процессе межкультурного взаимодействия.

Найти информацию о роли языка в межкультурном общении и подготовиться к **дискуссии** на тему: «Теория межкультурной коммуникации: вчера, сегодня и завтра». Составить схематическую таблицу современных коммуникативных технологий, используемых для академического и профессионального взаимодействия в сфере менеджмента. Найти научные статьи на английском языке по тематике. Найти информацию и подготовить **презентацию** на тему: «Современные профессиональные сообщества и способы установления межкультурного взаимодействия».

Подготовить ответы на вопросы:

1. Понятие коммуникации. Структура коммуникации. Субъекты коммуникации.
2. Основы коммуникации.
3. Вербальная и невербальная коммуникация. Уровни, формы и каналы коммуникации.
4. Функции коммуникации.
5. Социокультурный и исторические аспекты межкультурной коммуникации.
6. Понятие межкультурной коммуникации.
7. Универсальные и культурно - специфические аспекты коммуникации.
8. Межкультурная коммуникация: ее структура и виды.

Тема № 3. Воздействие как начальный этап межличностного взаимодействия

Оценочное средство: презентация, case study

Задание на выявление навыков владения современными коммуникативными технологиями на иностранном языке в сфере государственного и муниципального управления; способности анализировать разнообразие культур в процессе межкультурного взаимодействия.

Найти информацию о культурных концепциях. Подготовить **презентацию** по одному из вопросов темы.

Характеристика воздействия как условие инициации субъектности человека.

Воздействие и ценностно-отраженное влияние мира на субъект.

Воздействие и трансляция мира на уровне высочайших культурных достижений.

Воздействие как демонстрация социально-ценностного отношения.

Операциональное обеспечение воздействия как начального этапа межличностного взаимодействия: «Я-сообщение», «Положительное подкрепление», «Безусловность нормы требования».

Приемы межличностного взаимодействия на основе сотрудничества с соблюдением этических принципов их реализации.

Формы проявления уважения к мнению и культуре других людей.

Определение своей роли в команде (лидер, член группы и др.) для достижения поставленной цели.

Найти информацию о межкультурной коммуникации в сфере делового общения и менеджмента, а также в академическом и профессиональном взаимодействии. **Тренинг** «Межличностное взаимодействие»

Тема №4. Технология построения информативного речевого воздействия

Оценочное средство: дискуссия, презентация

Задание на выявление навыков владения современными коммуникативными технологиями на иностранном языке для академического и профессионального взаимодействия; способности анализировать разнообразие культур в процессе межкультурного взаимодействия.

Подготовить сравнительный анализ культурных профилей России и 2-х стран по выбору студента. Составить схематическую таблицу точек пересечения и параметров расхождения выбранных культур. Подготовить презентацию о личном культурном профиле и анализе сильных и слабых сторон в бизнес коммуникации. Подготовить **групповой проект** по теме: «Технология построения информативного речевого воздействия»

Форма промежуточной аттестации – зачет с оценкой

Оценочное средство: Тест. Устный ответ

1. Взаимодействие людей, в ходе которого они обмениваются информацией, деятельностью и отношениями называется... (выберите верное продолжение)
социальным влиянием
взаимоотношением
общением
социальной перцепцией
2. Дефицит общения ведет к состоянию ... (выберите правильное продолжение):
Социальной депривации;
Социального пресыщения
Информационного пресыщения;
Нервно-психического перенапряжения.
3. К механизмам заражения относятся (исключи лишнее):...
ритуальные действия
симпатия к заражающему
усиление эффекта в группе
аргументированностью воздействия
4. Невербальная коммуникация – это процесс общения с помощью... (выберите верное продолжение)
мимики и жестов
речи
технических средств

дистанции

5. Восприятие человека человеком носит специальное название...(выберите верное продолжение)

рефлексии

аттракции

социальной перцепции

эмпатии

6. Коммуникация как один из структурных элементов межличностного общения – это...(выберите верное продолжение)

взаимодействие индивидов

межличностное восприятие

влечение одного человека к другому

обмен информацией

7. Интеракция как один из структурных элементов межличностного общения – это...(выберите верное продолжение)

взаимодействие индивидов

межличностное восприятие

установление взаимопонимания

обмен информацией

8. Вербальная коммуникация – это процесс общения с помощью...(выберите верное продолжение)

жестов

позы

миимики

языка

9. Суггестор – это ...(выберите верное продолжение)

внушающий субъект

убеждающий субъект

заражающий паникой субъект

объект воздействия

10. Эффективность внушения определяется факторами (исключи лишнее):

авторитет суггестора

самооценка суггеренда

демографические особенности суггеренда

аргументированностью воздействия

11. Приемы снижения личностной защиты называются:... (выбрать верный ответ)

аттракцией

фасцинацией

аффилиацией

эмпатией

12. Суггеренд – это ...(выберите верное продолжение)

внушающий субъект

убеждающий субъект

заражающий паникой субъект

объект воздействия

13. Столкновение действий, направленных на достижение цели называется ... (выберите правильное продолжение):

конфликтом

прецедентом

инцидентом

взаимодействием

14. Какое из перечисленных условий не является условием эффективности стратегии избегания конфликта? (найдите правильный ответ)

недостаток сил

дефицит времени

сложность ситуации

опасность немедленного разрешения конфликта

15. Тип поведения членов коллектива, при котором они максимально содействуют друг другу, активно способствуя достижению общих целей, называется...(выберите верное продолжение)

сотрудничеством

компромиссом

избеганием

уступчивостью



Образовательное частное учреждение высшего образования
Российская международная академия туризма

Факультет менеджмента туризма
Кафедра государственного и муниципального управления
и управления персоналом

Принято Ученым Советом

« 21 » февраля 2024 г.

Протокол № 02-06-01

УТВЕРЖДАЮ

Первый проректор

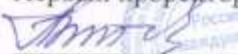
 В.Ю. Питюков

« 20 » февраля 2024 г.

ФОНД ОЦЕНОЧНЫХ СРЕДСТВ

текущего контроля успеваемости и промежуточной аттестации
обучающихся по дисциплине

«Антикоррупционная политика государства и этика государственной и муниципальной службы»

по направлению подготовки

38.04.04 Государственное и муниципальное управление

Направленность (профиль): «Управление государственными и
муниципальными проектами и программами»

квалификация (степень) выпускника – магистр

Б1.О.05

Химки 2024

1. Перечень компетенций с указанием этапов их формирования в процессе освоения образовательной программы

Результатом обучения по дисциплине являются знания, умения, навыки и (или) опыт деятельности, характеризующие этапы формирования компетенций и обеспечивающие достижение планируемых результатов освоения образовательной программы.

Процесс изучения дисциплины «Антикоррупционная политика государства и этика государственной и муниципальной службы» направлен на формирование следующих компетенций:

Категория компетенций	Код и наименование компетенции	Код и наименование индикатора достижения компетенции	Результаты обучения
Самоорганизация и саморазвитие (в том числе здоровьесбережение)	УК-6. Способен определять и реализовывать приоритеты собственной деятельности и способы ее совершенствования на основе самооценки	УК-6.1. Управляет своим временем, определяя приоритеты собственной деятельности на основе технологий тайм менеджмента УК-6.2. Выстраивает и реализует эффективную траекторию собственной деятельности. УК-6.3. Определяет способы совершенствования собственной деятельности на основе самооценки.	Знает основные принципы самоорганизации, самообразования, саморазвития. Умеет управлять своим временем, определять и реализовывать приоритеты собственной деятельности на основе принципов самоорганизации и саморазвития. Владеет способами совершенствования своей деятельности на основе самооценки, в том числе с использованием технологий здоровьесбережения.
Организационно-управленческий	ОПК-1. Способен обеспечивать соблюдение норм служебной этики и антикоррупционную направленность в деятельности органа власти	ОПК-1.1. Анализирует нормы служебной этики и антикоррупционную направленность в деятельности органа власти ОПК-1.2. Обеспечивает антикоррупционную направленность в деятельности органа власти ОПК-1.3. Соблюдает нормы служебной этики	Знает нормы служебной этики признаки и методы обеспечения антикоррупционной направленности в деятельности органа власти Умеет применять нормы служебной этики методы обеспечения антикоррупционной направленности в деятельности органа власти Владеет нормами служебной этики, методами обеспечения антикоррупционной направленности в деятельности органа власти

Компетенции УК-6, ОПК-1 кроме дисциплины «Антикоррупционная политика государства и этика государственной и муниципальной службы» формируется и на других этапах другими дисциплинами в соответствии с учебным планом.

2. Описание показателей и критериев оценивания компетенций на различных этапах их формирования, описание шкал оценивания

При оценивании сформированности компетенций у обучающихся учитываются результаты текущего контроля успеваемости и промежуточной аттестации.

При проведении текущего контроля успеваемости и промежуточной аттестации могут быть использованы следующие виды оценочных средств.

Перечень оценочных средств текущего контроля успеваемости и промежуточной аттестации по дисциплине

№ п/п	Вид оценочного средства	Краткая характеристика оценочного средства	Представление оценочного средства
1.	Тест	Система стандартизированных заданий, позволяющая автоматизировать процедуру измерения уровня знаний и умений обучающегося.	Фонд тестовых заданий
2.	Устный ответ	Устный ответ должен представлять собой связное, логически последовательное сообщение на заданную тему, показывать его умение применять определения, правила в конкретных случаях.	Вопросы и задания по темам
3.	Кейс-задача, ситуационная задача	Проблемное задание, в котором обучающемуся предлагают осмыслить реальную профессионально-ориентированную ситуацию, необходимую для решения данной проблемы	Задания для решения кейс-задачи
4.	Доклад, сообщение	Продукт самостоятельной работы обучающегося, представляющий собой публичное выступление по представлению полученных результатов решения определенной учебно-практической, учебно-исследовательской или научной темы	Темы докладов, сообщений
5.	Аналитическая исследовательская практическая работа	Частично-регламентированное задание имеющее целью сбор и анализ информации как в легко доступных источниках (учебная литература) так и в поисковых системах сети Интернет	Задание и форма представления
6.	Реферат	Продукт самостоятельной работы обучающегося, представляющий собой краткое изложение в письменном виде полученных результатов теоретического анализа определенной научной (учебно-исследовательской) темы, где автор раскрывает суть исследуемой проблемы, приводит различные точки зрения, а также собственные взгляды на нее.	Темы рефератов

При проведении текущего контроля успеваемости по данной дисциплине используются виды оценочных средств – тестирование, устный ответ, доклад, сообщение, аналитическая исследовательская практическая работа, кейс-задача, ситуационная задача реферат.

В соответствии с Положением о проведении текущего контроля успеваемости и промежуточной аттестации обучающихся по образовательным программам высшего образования – программам бакалавриата и программам магистратуры, реализуемым в РМАТ, оценка обучающегося по каждой дисциплине независимо от ее общей трудоемкости, определяется по 100-балльной шкале в каждом семестре. Распределение баллов между контрольными мероприятиями устанавливается разработчиком рабочей программы дисциплины и доводится до сведения обучающихся.

Для допуска к промежуточной аттестации обучающийся должен выполнить все мероприятия текущего контроля успеваемости по дисциплине (не иметь задолженностей) и набрать в общей сложности не менее 51% от максимально возможной суммы баллов.

При проведении промежуточной аттестации по дисциплине применяется тестирование обучающихся.

№ п/п	Наименование разделов и тем дисциплины	Коды компетенций	Оценочное средство	Баллы
1.	Содержание и механизмы антикоррупционной политики государства	УК-6; ОПК-1	Устный ответ	5
			Доклад, сообщение	10
2.	Этика как регулятор деятельности государственного и муниципального служащего	УК-6; ОПК-1	Устный ответ	5
			Доклад, сообщение	10
3.	Политические и экономические аспекты этики государственной и муниципальной службы	УК-6; ОПК-1	Устный ответ	5
			Аналитическая исследовательская практическая работа	10
4.	Профессиональная этика государственной и муниципальной службы	УК-6; ОПК-1	Устный ответ	5
			Аналитическая исследовательская практическая работа	10
			Реферат	10
	Форма промежуточной аттестации – экзамен	УК-6; ОПК-1	Тест, Устный ответ, Кейс-задача	30
	Итого по дисциплине (не более 100 баллов)			100

**Критерии оценивания сформированности компетенций
и перевод в 5-балльную шкалу оценивания**

Общая сумма баллов по дисциплине	Показатели (оценка по дисциплине)	Критерии оценивания сформированности компетенций на этапе изучения дисциплины	Сформированность компетенций на этапе изучения дисциплины
90-100	5 (отлично)	глубокое и прочное усвоение программного материала; полные, последовательные, грамотные и логически излагаемые ответы при видоизменении задания; свободно справляющиеся с поставленными задачами, знания материала; правильно обоснованные принятые решения; владение разносторонними навыками и приемами выполнения практических работ	компетенции сформированы на достаточном уровне
71-89	4 (хорошо)	знание программного материала; грамотное изложение, без существенных неточностей в ответе на вопрос; правильное применение теоретических знаний; владение необходимыми навыками при выполнении практических задач.	
51-70*	3 (удовле-	усвоение основного материала; при ответе допускаются неточности;	

	творительно)	при ответе недостаточно правильные формулировки; нарушение последовательности в изложении программного материала; затруднения в выполнении практических заданий;	
50 и менее	2 (неудовлетворительно) не зачтено	незнание программного материала; при ответе возникают ошибки; затруднения при выполнении практических работ.	компетенции не сформированы

* при условии выполнения всех заданий текущего контроля успеваемости

Шкала оценивания используются для оценивания различных видов оценочных средств. В каждом из них формируются и контролируются различные критерии освоения компетенций.

Шкала оценки выполнения оценочного средства «Тест»

Критерии оценки	Баллы
% правильно выполненных заданий	
Выполнено до 50% заданий	0
Выполнено от 51 до 70 % заданий	3 (10)
Выполнено от 71 до 85 % заданий	4 (15)
Выполнено от 86 до 100 % заданий	5 (20)

Шкала оценки устного ответа

Предел длительности контроля	5 мин.
Критерии оценки	полнота раскрытия содержания материала; грамотность и логичность изложения материала; точное использование терминологии; умение иллюстрировать теоретические положения конкретными примерами, применять их в новой ситуации; усвоение ранее изученных сопутствующих вопросов; способность творчески применять знание теории к решению профессиональных задач; знание современной учебной и научной литературы
Показатели оценки	максимум 5 баллов
5 баллов	обучающийся показывает всесторонние и глубокие знания программного материала, знание основной и дополнительной литературы; последовательно и четко отвечает на вопросы билета и дополнительные вопросы; уверенно ориентируется в проблемных ситуациях; демонстрирует способность применять теоретические знания для анализа практических ситуаций, делать правильные выводы, проявляет творческие способности в понимании, изложении и использовании программного материала; подтверждает полное освоение компетенций, предусмотренных программой

3-4 балла	обучающийся показывает полное знание программного материала, основной и дополнительной литературы; дает полные ответы на теоретические вопросы билета и дополнительные вопросы, допуская некоторые неточности; правильно применяет теоретические положения к оценке практических ситуаций; демонстрирует хороший уровень освоения материала и в целом подтверждает освоение компетенций, предусмотренных программой
1 – 2 балла	обучающийся показывает знание основного материала в объеме, необходимом для предстоящей профессиональной деятельности; при ответе на вопросы билета и дополнительные вопросы не допускает грубых ошибок, но испытывает затруднения в последовательности их изложения; не в полной мере демонстрирует способность применять теоретические знания для анализа практических ситуаций; подтверждает освоение компетенций, предусмотренных программой на минимально допустимом уровне

Шкала оценки доклада, сообщения

Наименование критерия	Выявленные недостатки и замечания (комментарии)	Оценка уровня
Форма		
деление текста на введение, основную часть и заключение		1
логичный и понятный переход от одной части к другой, а также внутри частей с использованием соответствующих языковых средств связи		1
Содержание		
соответствие теме		2
наличие тезиса в вводной части и ее обращенность к слушателям		1
развитие тезиса в основной части (раскрытие основных положений через систему аргументов, подкреплённых фактами, примерами и т.п.)		1
Качество изложения материала		2
наличие выводов, соответствующих тезису и содержанию основной части		1
ответы на дополнительные вопросы по содержанию работы		1
Итоговая оценка		10

Шкала оценки защиты аналитической исследовательской работы (реферата)

Наименование критерия	Выявленные недостатки и замечания (комментарии)	Оценка уровня
I. Качество исследовательской работы (реферата, проекта)		
1. Соответствие содержания работы заданию		1

2. Грамотность изложения и качество оформления работы		1
3. Самостоятельность выполнения работы, глубина проработки материала, использование рекомендованной и справочной литературы		1
4. Обоснованность и доказательность выводов		1
Общая оценка за выполнение ИР		4
II. Качество доклада		
1. Соответствие содержания доклада содержанию работы		2
2. Выделение основной мысли работы		1
3. Качество изложения материала		1
Общая оценка за доклад		4
III. Ответы на дополнительные вопросы по содержанию работы		
Вопрос 1		
Вопрос 2		
Вопрос 3		
Общая оценка за ответы на вопросы		2
Итоговая оценка за защиту		10

**Шкала оценки уровня знаний, умений и навыков при решении кейсов
(ситуационных задач)**

Предел длительности контроля	30 мин.
Критерии оценки	<ul style="list-style-type: none"> – было сформулировано и проанализировано большинство проблем, заложенных в кейсе (задаче); – были продемонстрированы адекватные аналитические методы при работе с информацией; – были использованы дополнительные источники информации для решения кейса (задачи); – были выполнены все необходимые расчеты; – подготовленные в ходе решения кейса документы соответствуют требованиям к ним по смыслу и содержанию; – выводы обоснованы, аргументы весомы; – сделаны собственные выводы, которые отличают данное решение кейса от других решений
Показатели оценки	макс 10 баллов
10 баллов	полный, обоснованный ответ с применением необходимых источников
7-8 баллов	неполный ответ в зависимости от правильности и полноты ответа: <ul style="list-style-type: none"> - не были выполнены все необходимые расчеты; - не было сформулировано и проанализировано большинство проблем, заложенных в кейсе;
5-6 баллов	неполный ответ в зависимости от правильности и полноты ответа: <ul style="list-style-type: none"> - не были продемонстрированы адекватные аналитические методы при работе с информацией; - не были подготовленные в ходе решения кейса документы, которые соответствуют требованиям к ним по смыслу и содержанию;

	- не были сделаны собственные выводы, которые отличают данное решение кейса от других решений
--	---

Шкала оценки устного ответа в ходе промежуточной аттестации

Предел длительности контроля	5 мин.
Критерии оценки	полнота раскрытия содержания материала; грамотность и логичность изложения материала; точное использование терминологии; умение иллюстрировать теоретические положения конкретными примерами, применять их в новой ситуации; усвоение ранее изученных сопутствующих вопросов; способность творчески применять знание теории к решению профессиональных задач; знание современной учебной и научной литературы
Показатели оценки	максимум 30 баллов
30 баллов	обучающийся показывает всесторонние и глубокие знания программного материала, знание основной и дополнительной литературы; последовательно и четко отвечает на вопросы билета и дополнительные вопросы; уверенно ориентируется в проблемных ситуациях; демонстрирует способность применять теоретические знания для анализа практических ситуаций, делать правильные выводы, проявляет творческие способности в понимании, изложении и использовании программного материала; подтверждает полное освоение компетенций, предусмотренных программой
20 баллов	обучающийся показывает полное знание программного материала, основной и дополнительной литературы; дает полные ответы на теоретические вопросы билета и дополнительные вопросы, допуская некоторые неточности; правильно применяет теоретические положения к оценке практических ситуаций; демонстрирует хороший уровень освоения материала и в целом подтверждает освоение компетенций, предусмотренных программой
10 баллов	обучающийся показывает знание основного материала в объеме, необходимом для предстоящей профессиональной деятельности; при ответе на вопросы билета и дополнительные вопросы не допускает грубых ошибок, но испытывает затруднения в последовательности их изложения; не в полной мере демонстрирует способность применять теоретические знания для анализа практических ситуаций; подтверждает освоение компетенций, предусмотренных программой на минимально допустимом уровне

3. Типовые контрольные задания или иные материалы, необходимые для оценки знаний, умений, навыков и (или) опыта деятельности, характеризующих этапы формирования компетенций в процессе освоения образовательной программы

Задание – это педагогическая форма, нацеленная на достижение усвоения обучающимися запланированных результатов. Каждое задание создано для определенной цели, а потому, можно сказать иначе, имеет свою миссию и свои характеристики. Учебные задания используются не только для контроля, но и для приобретения новых знаний, умений, навыков развития способов умственных действий, общеучебных умений, так и для контроля.

Оценочные средства учебных занятий

Тема 1. Содержание и механизмы антикоррупционной политики государства.

Оценочное средство №1: устный ответ

Учебное задание: для оценки знаний содержания и механизмов реализации антикоррупционной политики государства, опираясь на изученный материал, а также на информацию из дополнительных источников, примите участие в дискуссии, выразите свою позицию по вопросам для обсуждения

Вопросы для обсуждения:

1. Социально-правовая сущность и основные признаки коррупции в государственном и муниципальном управлении.
2. Понятие и содержание антикоррупционной политики государства.
3. Субъекты антикоррупционной политики.
4. Правовая основа антикоррупционной политики государства.
5. Механизмы реализации антикоррупционной политики государства, антикоррупционной направленности деятельности органа власти.
6. Взаимосвязь антикоррупционного законодательства с законодательством о прохождении государственной и муниципальной службы.
7. Международное сотрудничество в области противодействия коррупции.

Оценочное средство №2: доклад, сообщения

Учебное задание: для оценки сформированности умений проводить анализ содержания и механизмов реализации антикоррупционной политики государства, опираясь на изученный материал, а также на информацию из дополнительных источников подготовить доклад, сообщение на основе литературных источников объемом 10-15 минут и выступить с ним учебной группе.

Темы для доклада, сообщений:

1. Выявление признаков коррупции в государственном и муниципальном управлении.
2. Взаимодействие субъектов государственной антикоррупционной политики.
3. Разработка и принятие правовых актов в области антикоррупционной деятельности.
4. Проблемы реализации государственной антикоррупционной политики в деятельности органов государственного и муниципального управления.
5. Развитие механизмов реализации антикоррупционной политики государства, антикоррупционной направленности деятельности органа власти.
6. Проблемы международного сотрудничества в области противодействия коррупции в современных условиях.

Тема 2. Этика как регулятор деятельности государственного и муниципального служащего.

Оценочное средство №1: устный ответ

Учебное задание: для оценки знаний сущности и особенностей моральной регуляции управленческой деятельности, роли этических норм в обеспечении самоорганизации и

самообразовании государственного и муниципального служащего, опираясь на изученный материал, а также на информацию из дополнительных источников, примите участие в дискуссии, выразите свою позицию по вопросам для обсуждения.

Вопросы для обсуждения:

1. Сущность и особенности моральной регуляции управленческой деятельности.
2. Основные этические теории и их значение в жизни человека и общества.
3. Мораль и нравы в государственном и муниципальном управлении.
4. Проблемы реализации этических теорий в государственном и муниципальном управлении.
5. Понятие этики государственной и муниципальной службы.
6. Сущность этики в профессиональной деятельности государственного и муниципального служащего.
7. Роль этических норм в обеспечении самоорганизации и самообразовании служащего.
8. Специфика национальных нравов и их роль в государственном и муниципальном управлении.

Оценочное средство №2: доклад, сообщения

Учебное задание: для оценки сформированности умений проводить анализ особенностей моральной регуляции управленческой деятельности, роли этических норм в обеспечении самоорганизации и самообразовании государственного и муниципального служащего, опираясь на изученный материал, а также на информацию из дополнительных источников подготовить доклад, сообщение на основе литературных источников объемом 10-15 минут и выступить с ним учебной группе.

Темы для доклада, сообщений:

1. Виды этических теорий и их краткая характеристика.
2. Проблемы реализации этических теорий в государственном и муниципальном управлении.
3. Утилитаристская и абсолютистская этика в государственном и муниципальном управлении.
4. Особенности гуманистической и авторитарной этики в государственном и муниципальном управлении.
5. Индивидуальная и социальная этика: взаимовлияние и противоречия.
6. Сущность этики в профессиональной деятельности государственного и муниципального служащего.
7. Специфика национальных нравов и проблемы их проявления в государственном и муниципальном управлении.

Тема 3. Политические и экономические аспекты этики государственной и муниципальной службы.

Оценочное средство №1: устный ответ

Учебное задание: для оценки знаний политической этики как одного из элементов способности обеспечивать приоритет прав и свобод человека; соблюдать нормы законодательства Российской Федерации и служебной этики в своей профессиональной деятельности, опираясь на изученный материал, а также на информацию из дополнительных источников, примите участие в дискуссии, выразите свою позицию и ответьте на вопросы для обсуждения.

Вопросы для обсуждения:

1. Понятие и сущность политической этики. Проблема обоснования политической этики.
2. Политические этические нормы и правила в деятельности органов государственного управления и государственных служащих.
3. Этика политического конфликта и базовые ценности современного общества.

4. Понятие и сущность этики экономической деятельности.
5. Предмет и сфера экономической этики.
6. Правила и нормы экономической этики.
7. Этика отношений государства и бизнеса. Этика договорных отношений. Конфликты экономических интересов. Лоббирование, этические проблемы лоббирования.
8. Экономические этические нормы и правила в деятельности органов государственного управления и государственных служащих.

Оценочное средство №2: аналитическая исследовательская практическая работа

Учебное задание: для оценки сформированности умений проводить анализ политической этики как одного из элементов способности обеспечивать приоритет прав и свобод человека; соблюдать нормы законодательства Российской Федерации и служебной этики в своей профессиональной деятельности, опираясь на изученный материал, а также на информацию из дополнительных источников, выполнить аналитическую исследовательскую практическую работу по определению этических норм предупреждения и разрешения политических и экономических конфликтов между (по выбору обучающегося):

государством и обществом (проблема легитимности);
 различными ветвями власти (законодательной, исполнительной и судебной);
 государством и отдельными институтами политической системы (например, между государством и политической партией);
 между государственно-правовой системой и оппозицией, стремящейся эту систему изменить;

между государством и личностью (проблемы соблюдения прав человека).
 конфликта экономических интересов в деятельности органа государственного (муниципального) управления и государственного (муниципального) служащего (исходные данные задачи определяются преподавателем по дисциплине).

Результаты представить в форме компьютерной презентации.

Тема 4. Профессиональная этика государственной и муниципальной службы.

Оценочное средство №1: устный ответ

Учебное задание: для оценки знаний норм профессиональной этики как одной из основ обеспечения приоритетов деятельности государственного и муниципального служащего, антикоррупционной политики государства, опираясь на изученный материал, а также на информацию из дополнительных источников, примите участие в дискуссии, выразите свою позицию и ответьте на вопросы для обсуждения.

Вопросы для обсуждения:

1. Сущность и особенности этики государственной и муниципальной службы.
2. Принципы и нормы этики государственной и муниципальной службы их специфика. Предмет, задачи и структура административной этики.
3. Социальная ответственность государственной и муниципальной службы.
4. Моральные и этические проблемы современной государственной и муниципальной службы.
5. Этические требования к государственному и муниципальному служащему.
6. Способы повышения нравственного уровня государственных и муниципальных служащих.
7. Разработка этических кодексов государственной и муниципальной службы.
8. Требования к служебному поведению служащего.
9. Этика служебных отношений. Правила взаимодействия в ходе служебной деятельности в соответствии с этическими требованиями к служебному поведению.
10. Служебная этика руководителя. Управленческая культура и этика служебных отношений в государственной и муниципальной службе.
11. Культурный облик руководителя: общие, конкретные и специфические нравственные качества руководителя.

12. Методы и способы осуществления процессов самоорганизации и самообразования для решения задач служебной деятельности.

Оценочное средство №2: аналитическая исследовательская практическая работа

Учебное задание: для оценки сформированности умений применения норм профессиональной этики государственной и муниципальной службы, как одной из основ обеспечения приоритетов деятельности государственного и муниципального служащего, антикоррупционной политики государства, опираясь на изученный материал, а также на информацию из дополнительных источников выполнить аналитической исследовательской практической работы по анализу содержания этических норм и условий их реализации в государственной и муниципальной службе по направлениям (по выбору обучающегося):

нейтральность и обеспечение государственных интересов в государственной и муниципальной службе;

законность, справедливость и гуманизм в деятельности государственного и муниципального служащего;

лояльность и открытость государственной и муниципальной службы;

социальная ответственность государственной и муниципальной службы.

структура и содержание этического Кодекса государственного (муниципального) служащего государственного (муниципального) органа управления.

Результаты представить в форме компьютерной презентации.

Оценочное средство №3: защита реферата

Учебное задание: для оценки сформированности умений применения норм профессиональной этики государственной и муниципальной службы, как одной из основ обеспечения приоритетов деятельности государственного и муниципального служащего, антикоррупционной политики государства, опираясь на изученный материал, а также на информацию из дополнительных источников, подготовить реферат на основе литературных источников объемом 10-15 страниц и защитить его в учебной группе.

Темы рефератов: в соответствии с п. 6.2.1 Рабочей программы дисциплины.

Промежуточная аттестация по дисциплине

Оценочное средство: Тест

Учебное задание: Выполните тест промежуточной аттестации по дисциплине, выбрав верный вариант ответа

Тесты промежуточного контроля

1. Какой из нормативно-правовых актов содержит требования, касающиеся публичных выступлений государственных служащих.

а) Федеральный закон от 27.07.2006 г. № 149-ФЗ «Об информации, информационных технологиях и о защите информации»

б) Федеральный закон от 13.01.1995 г. № 7-ФЗ «О порядке освещения деятельности органов государственной власти в государственных средствах массовой информации»

в) Федеральный закон от 25.12.2008 г. № 273 «О противодействии коррупции»
Указ Президента РФ от 30.05.2005 г. № 609 «Об утверждении положения о персональных данных государственного гражданского служащего Российской Федерации и ведении его личного дела»

г) Указ Президента РФ от 02.08.2002 г. № 885 «Об утверждении общих служебного поведения государственных служащих»

2. В каком из нормативно правовых актов отражены ограничения для государственных гражданских служащих:

а) Конституция РФ

- б) Федеральный закон от 27.07.2004 г. № 79-ФЗ «О государственной гражданской службе Российской Федерации»
- в) Федеральный закон от 12.01.1996 г. № 7-ФЗ «О некоммерческих организациях»
- г) Федеральный закон от 27.05.2003 г. № 58 «О системе государственной службы Российской Федерации»
- д) Указ Президента РФ от 31.12.2005 г. № 1574 «О реестре должностей федеральной государственной гражданской службы»

3. Определите, какие средства регулирования поведения служащих относятся к внутреннему контролю:

- а) Законодательства по этике государственной службы
- б) Регулирующие правила и инструкции
- в) Моральные убеждения и нравственные ориентации, ценности и нормы
- г) Отлаженный механизм подотчетности служащих, система контроля и ответственности
- д) Этические кодексы

4. Каким законом определены случаи временного осуществления органами государственной власти отдельных полномочий органов местного самоуправления:

- а) Конституция РФ
- б) Федеральный закон от 12.01.1996 г. № 7-ФЗ «О некоммерческих организациях»
- в) Федеральный закон от 06.10.2003 г. № 131 «Об общих принципах организации местного самоуправления в Российской Федерации»
- г) Федеральный закон от 27.05.2003 г. № 58 «О системе государственной службы Российской Федерации»
- д) Федеральный закон от 21.07.2005 г. № 94-ФЗ «О размещении заказов на поставки товаров, выполнение работ, оказание услуг для государственных и муниципальных нужд»

5. Назовите, какие профессиональные навыки и умения необходимы государственным и муниципальным служащим для соответствия занимаемой должности на государственной и муниципальной службе:

- а) навыки принятия управленческих решений, эффективное применение не только известных способов и методов решения возникающих управленческих ситуаций, но и инициирование и применение инновационных методов и приемов осуществления управленческой деятельности, навыки воспроизводства управленческих знаний и навыков в других людях, наставничество, навыки прогнозирования и проектирования умение критически оценивать свои способности, расчетливо и эмоционально взвешенно действовать при исполнении должностных обязанностей
- б) навыки командной деятельности
- в) навыки использования ПК
- г) все вышеперечисленные навыки и умения

6. Каковы моральные приоритеты, которыми должны руководствоваться государственные служащие в своей работе:

- а) интересы общества и государства, авторитет государственной власти, честное и ответственное служение, защита государственной и иной охраняемой законом тайны
- б) интересы общества и государства, авторитет государственной власти, авторитет государственной власти, защита государственной и иной охраняемой законом тайны
- в) честное и ответственное служение
- г) интересы общества и государства, защита государственной и иной охраняемой законом тайны

7. В какой из нормативно-правовых актов содержится правила этикета дарения и получения подарков государственными гражданскими служащими:

- а) Конституция РФ
- б) Федеральный закон от 27.07.2004 г. № 79-ФЗ «О государственной гражданской службе Российской Федерации»
- в) Федеральный закон от 12.01.1996 г. № 7-ФЗ «О некоммерческих организациях»
- г) Федеральный закон от 27.05.2003 г. № 58 «О системе государственной службы Российской Федерации»
- д) Федеральный закон от 25.12.2008 г. № 273 «О противодействии коррупции»

8. Кто считается отцом этики:

- а) Платон
- б) Аристотель
- в) Сократ
- г) Софисты
- д) Гераклит

9. Под корпоративной этикой понимают:

- а) Совокупность наиболее общих норм, правил и принципов поведения человека в сфере его профессиональной, производственной и служебной деятельности Вид этики, который представляет собой совокупность принципов, норм, правил, стандартов, обусловленных социальным и публично-правовым характером деятельности органов государственной власти и органов местного самоуправления, регламентирующих деятельность и поведение должностных лиц, государственных и муниципальных служащих
- б) Свод правил, самообязательств, выполнение которых служит залогом успешной профессиональной деятельности
- в) Область исследования, предметом которой являются профессиональные аспекты морали, направленная на обоснование и разработку этических принципов и норм, передающихся от поколения к поколению и регулирующих стандарты практического поведения людей в рамках той или иной профессии
- г) Форма общественного сознания, присущая как работодателям, так и наемным работникам, объединенным общими целями профессиональной деятельности

10. Определите, какие средства регулирования поведения служащих относятся к внешнему контролю:

- а) этические кодексы
- б) регулирующие правила и инструкции
- в) отлаженный механизм подотчетности служащих; система контроля и ответственности, законодательство по этике государственной службы, регулирующие правила и инструкции
- г) моральные убеждения и нравственные ориентации, ценности и нормы законодательство по этике государственной службы

11. Под служебной этикой понимают:

- а) Совокупность наиболее общих норм, правил и принципов поведения человека в сфере его профессиональной, производственной и служебной деятельности
- б) Вид этики, который представляет собой совокупность принципов, норм, правил, стандартов, обусловленных социальным и публично-правовым характером деятельности органов государственной власти и органов местного самоуправления, регламентирующих деятельность и поведение должностных лиц, государственных и муниципальных служащих
- в) Свод правил, самообязательств, выполнение которых служит залогом успешной профессиональной деятельности

г) Область исследования, предметом которой являются профессиональные аспекты морали, направленная на обоснование и разработку этических принципов и норм, передающихся от поколения к поколению и регулирующих стандарты практического поведения людей в рамках той или иной профессии

д) Форма общественного сознания, присущая как работодателям, так и наемным работникам, объединенным общими целями профессиональной деятельности

12. Этический кодекс это:

а) Совокупность наиболее общих норм, правил и принципов поведения человека в сфере его профессиональной, производственной и служебной деятельности

б) Вид этики, который представляет собой совокупность принципов, норм, правил, стандартов, обусловленных социальным и публично-правовым характером деятельности органов государственной власти и органов местного самоуправления, регламентирующих деятельность и поведение должностных лиц, государственных и муниципальных служащих

в) Свод правил, самообязательств, выполнение которых служит залогом успешной профессиональной деятельности

г) Область исследования, предметом которой являются профессиональные аспекты морали, направленная на обоснование и разработку этических принципов и норм, передающихся от поколения к поколению и регулирующих стандарты практического поведения людей в рамках той или иной профессии

д) Форма общественного сознания, присущая как работодателям, так и наемным работникам, объединенным общими целями профессиональной деятельности

13. В условиях сложного государственного строительства в России деятельность государственных служащих в той или иной степени политизируется. В связи с этим, принципы какого из видов этики играют особую роль на государственной и муниципальной службе:

а) профессиональной

б) административной

в) корпоративной

г) управленческой

д) политической

14. Под административной этикой понимают:

а) Совокупность наиболее общих норм, правил и принципов поведения человека в сфере его профессиональной, производственной и служебной деятельности

б) Вид этики, который представляет собой совокупность принципов, норм, правил, стандартов, обусловленных социальным и публично-правовым характером деятельности органов государственной власти и органов местного самоуправления, регламентирующих деятельность и поведение должностных лиц, государственных и муниципальных служащих

в) Свод правил, самообязательств, выполнение которых служит залогом успешной профессиональной деятельности

г) Область исследования, предметом которой являются профессиональные аспекты морали, направленная на обоснование и разработку этических принципов и норм, передающихся от поколения к поколению и регулирующих стандарты практического поведения людей в рамках той или иной профессии

д) Форма общественного сознания, присущая как работодателям, так и наемным работникам, объединенным общими целями профессиональной деятельности

15. Под профессиональной этикой понимают:

а) Совокупность наиболее общих норм, правил и принципов поведения человека в сфере его профессиональной, производственной и служебной деятельности

б) Вид этики, который представляет собой совокупность принципов, норм, правил, стандартов, обусловленных социальным и публично-правовым характером деятельности органов государственной власти и органов местного самоуправления, регламентирующих деятельность и поведение должностных лиц, государственных и муниципальных служащих

в) Свод правил, самообязательств, выполнение которых служит залогом успешной профессиональной деятельности

г) Область исследования, предметом которой являются профессиональные аспекты морали, направленная на обоснование и разработку этических принципов и норм, передающихся от поколения к поколению и регулирующих стандарты практического поведения людей в рамках той или иной профессии

д) Форма общественного сознания, присущая как работодателям, так и наемным работникам, объединенным общими целями профессиональной деятельности

16. Что не относится к множеству вариантов морального выбора:

а) безработица

а) неосведомленность о вариантах выбора

б) уровень материальной обеспеченности

в) физическое здоровье

г) принадлежность к определенным социальным группам

17. Что не относится к особенностям организации госслужбы, негативно влияющим на мораль государственных служащих:

а) специфическая форма оплаты труда в государственной службе

б) территориальное устройство госслужбы

в) особый характер текучести рабочей силы в системе госслужбы

г) особая заинтересованность отдельных слоев населения в деятельности госслужбы

д) государственные служащие должны обеспечивать соблюдение и защиту прав, свобод и законных интересов граждан

18. Государственная служба – это специфический вид деятельности, связанный с осуществлением:

а) фискальной политики

б) инвестиционной политики

в) политики государства и реализацией от имени государства основных экономических, социальных и политических программ среди населения

г) все ответы верны

д) все ответы не верны

19. Что не относится к факторам, влияющим на унификацию норм государственной службы в различных странах:

а) глобализация экономики и образование единого экономического пространства

б) обострение экономических проблем современности

в) обострение глобальных проблем современности

г) повышение конкурентоспособности экономики

д) образование крупных центров международного значения по подготовке управленческой элиты

20. Государственный служащий – это:

а) лицо государства

б) лицо нации

в) залог успешного функционирования государства

г) верен ответ в

д) верны все ответы

21. Факторы, влияющие на унификацию норм госслужбы в различных странах:

- а) формирование мощных международных коммуникативных систем
- б) пропаганда через средства массовой информации определенных образцов поведения, манер, этикета
- в) децентрализация управления
- г) все ответы верны
- д) верен ответ б

22. Особенности финансовой организации государственной службы:

- а) госслужба во всех государствах и во все времена финансируется из казны, бюджета
- б) госслужба всегда существует в условиях ограниченных финансовых ресурсов
- в) материальное вознаграждение госслужащих всегда ниже, чем у специалистов такого же статуса
- г) все ответы верны
- д) верны ответы б, в

23. Моральная неудовлетворенность уровнем материального вознаграждения приводит:

- а) лучшие, конкурентоспособные на рынке труда специалисты госслужбы уходят в другие сферы деятельности
- б) качество кадрового потенциала в госслужбе снижается
- в) определенная часть госслужащих идет в госаппарат стремясь извлечь личную выгоду
- г) все ответы верны
- д) верны ответы а, в

24. Что не является особенностью устройства госслужбы по вертикали:

- а) легко устанавливаются горизонтальные связи между сотрудниками разных вертикалей, на промежуточных уровнях
- б) очень сложно организуются комплексные группы внутри территориального органа
- в) между сотрудниками разных вертикалей внутри одного территориального органа могут возникать неприязненные отношения и конфликт
- г) все ответы не верны
- д) верен ответ в

25. Недостатками организации госслужбы по территориям являются:

- а) у населения нет права выбора чиновника, который будет оказывать ему услугу
- б) отсутствует жесткое правовое регулирование поведения госслужащих
- в) недостаточно проработан этикет госслужбы
- г) все ответы верны
- д) верны ответы б, в

26. Качества, характеризующие исполнительную дисциплину государственного служащего:

- а) дисциплинированность, внимательность
- б) исполнительность, пунктуальность
- в) педантичность, законопослушность
- г) все ответы верны
- д) верны ответы а, б

27. Признание общественным мнением и осознание самими государственными служащими высокой социальной ценности самоотверженного выполнения своего долга. Это определение:

- а) профессионального долга;
- б) справедливости;
- в) профессиональной чести;
- г) все ответы верны.

28. Принцип мировоззрения, означающий признание человека высшей ценностью, веру в него, в его способность к совершенствованию. Основан на требовании свобода и защита достоинства личности, выражает идею о праве человека на счастье, о том, что удовлетворение потребностей и интересов личности должно быть конечной целью общества:

- а) гуманизм;
- б) справедливость;
- в) равноправие;
- г) все ответы верны.

29. Обладание комплексом специальных теоретических знаний и практических навыков, необходимых для качественного осуществления соответствующей трудовой деятельности человека. Это определение:

- а) моральной устойчивости;
- б) профессиональной компетентности;
- в) служебного этикета;
- г) все ответы верны.

30. Сложившееся у окружающих мнение о нравственном облике человека на основании его предшествующего поведения называется:

- а) уважением
- б) репутацией
- в) подчинением
- г) благочестие

Оценочное средство: Устный ответ на экзамене

Учебное задание: выявление сформированности знаний обучающихся в области этики государственной и муниципальной службы, ответить на два вопроса в билете

Перечень примерных вопросов зачета с оценкой:

1. Особенность и сущность моральной регуляции управленческой деятельности.
2. Функции морали. Мораль и право.
3. Понятие моральной ценности.
4. Мораль и нравы в государственном и муниципальном управлении.
5. Понятие профессиональной этики в государственной и муниципальной службе.
6. Основные проблемы теории морали
7. Основные этические теории и их значение в жизни человека и общества.
8. Роль этических норм в обеспечении самоорганизации и самообразовании служащего.
9. Политика и мораль в государственном управлении.
10. Понятие и сущность политической этики.
11. Проблема обоснования политической этики.
12. Политические этические нормы и правила в деятельности органов государственного управления и государственных служащих.
13. Этика политического конфликта и базовые ценности современного общества.
14. Этика переговорного процесса.

15. Справедливость как социальная и политическая добродетель.
16. Понятие и сущность этики экономической деятельности.
17. Предмет и сфера экономической этики.
18. Правила и нормы экономической этики.
19. Экономические этические нормы и правила в деятельности органов государственного управления и государственных служащих.
20. Этика отношений государства и бизнеса.
21. Этика договорных отношений.
22. Конфликты экономических интересов.
23. Лоббирование, этические проблемы лоббирования.
24. Сущность и особенности этики государственной и муниципальной службы.
25. Предмет, задачи и структура административной этики.
26. Принципы и нормы этики государственной и муниципальной службы.
27. Принципы нейтральности и обеспечения государственных интересов в государственной и муниципальной службе.
28. Специфика этических принципов законности, справедливости и гуманизма в сфере государственного и муниципального управления.
29. Принципы лояльности и открытости государственной и муниципальной службы.
30. Социальная ответственность государственной и муниципальной службы.
31. Моральные и этические проблемы современной государственной и муниципальной службы.
32. Современные требования к моральному облику государственных и муниципальных служащих.
33. Способы повышения нравственного уровня государственных и муниципальных служащих.
34. Разработка этических кодексов государственной и муниципальной службы.
35. Требования к служебному поведению служащего.
36. Этика служебных отношений.
37. Правила взаимодействия в ходе служебной деятельности в соответствии с этическими требованиями к служебному поведению.
38. Этикет как элемент духовной культуры служащего: нравственная основа, функции и принципы служебного этикета.
39. Методы и способы осуществления процессов самоорганизации и самообразования для решения задач служебной деятельности.
40. Место и роль руководителя в системе государственного и муниципального управления.
41. Управленческая культура и этика служебных отношений в государственной и муниципальной службе.
42. Культурный облик руководителя: общие, конкретные и специфические нравственные качества руководителя.
43. Руководитель и подчиненный: этика приказов и поручений.
44. Методы и способы осуществления процессов самоорганизации и самообразования руководителя для решения задач служебной деятельности.

Оценочное средство для проверки умений: практические задания

Учебное задание: выполните практическое задание, указанное в перечне (исходные данные задания конкретизируются преподавателем по дисциплине).

Перечень практических заданий:

1. Определить порядок деятельности государственного (муниципального) служащего по ситуации на основе этических норм социальной ответственности.

2. Определить порядок деятельности государственного (муниципального) служащего по ситуации на основе этических норм открытости государственной и муниципальной службы.
3. Определить порядок деятельности государственного (муниципального) служащего по ситуации на основе этических норм обеспечения государственных интересов.
4. Определить структуру и содержание этического Кодекса государственного (муниципального) служащего государственного (муниципального) органа управления.
5. Определить правила взаимодействия в ходе служебной деятельности государственного (муниципального) служащего в соответствии с этическими требованиями к служебному поведению.
6. Определить структуру и содержание плана самоорганизации деятельности руководителя государственного (муниципального) органа, его самообразования в соответствии с требованиями деятельности и этическими нормами государственной (муниципальной) службы.
7. Определить этические нормы предупреждения и разрешения политических конфликтов между государством и обществом (проблема легитимности).
8. Определить этические нормы предупреждения и разрешения политических конфликтов между различными ветвями власти (законодательной, исполнительной и судебной).
9. Определить этические нормы предупреждения и разрешения политических конфликтов между государством и отдельными институтами политической системы (например, между государством и политической партией).
10. Определить этические нормы предупреждения и разрешения политических конфликтов между государственно-правовой системой и оппозицией, стремящейся эту систему изменить.
11. Определить этические нормы предупреждения и разрешения политических конфликтов между государством и личностью (проблемы соблюдения прав человека).
12. Определить условия и этические нормы предупреждения и разрешения конфликта экономических интересов в деятельности органа государственного (муниципального) управления и государственного (муниципального) служащего.

ФОС разработал:

Вобликов В.М.. к.в.н., заведующий кафедрой государственного и муниципального управления и управления персоналом РМАТ



Образовательное частное учреждение высшего образования
«Российская международная академия туризма»

Факультет менеджмента туризма
Кафедра гражданско-правовых дисциплин

Принято Ученым Советом
« 21 » февраля 2024 г.
Протокол № 02-06-01

УТВЕРЖДАЮ

Первый проректор

В.Ю. Питюков
« 20 » февраля 2024 г.



ФОНД ОЦЕНОЧНЫХ СРЕДСТВ

текущего контроля успеваемости и промежуточной аттестации обучающихся
по дисциплине

«Правовое обеспечение государственного и муниципального управления»

по направлению подготовки
38.04.04 Государственное и муниципальное управление
Направленность (профиль): «Управление государственными и
муниципальными проектами и программами»
квалификация (степень) выпускника – магистр
Б1.О.06

Химки 2024

1. Перечень компетенций с указанием этапов их формирования в процессе освоения образовательной программы

Результатом обучения студентов по дисциплине являются знания, умения, навыки и (или) опыт деятельности, характеризующие этапы формирования компетенций и обеспечивающие достижение планируемых результатов освоения образовательной программы.

Процесс изучения дисциплины «Правовое обеспечение государственного и муниципального управления» направлен на формирование следующих компетенций:

Перечень компетенций учебной дисциплины «Правовое обеспечение государственного и муниципального управления»

Категория компетенций	Код и наименование компетенции	Код и наименование индикатора достижения компетенции	Результаты обучения
Организационно-управленческий	ОПК-3. Способен разрабатывать нормативно-правовое обеспечение соответствующей сферы профессиональной деятельности, проводить экспертизу нормативных правовых актов, расчет затрат на их реализацию и определение источников финансирования, осуществлять социально-экономический прогноз последствий их применения и мониторинг правоприменительной практики	ОПК-3. ОПК-3.1.Разрабатывает нормативно-правовое обеспечение соответствующей сферы профессиональной деятельности ОПК-3.2.Проводит экспертизу нормативных правовых актов, расчет затрат на их реализацию и определение источников финансирования ОПК-3.3.Осуществляет социально-экономический прогноз последствий их применения и мониторинг правоприменительной практики	Знает технологии разработки нормативно-правового обеспечения соответствующей сферы профессиональной деятельности, методы экспертизы нормативных правовых актов, расчета затрат на их реализации и определения источников финансирования, социально-экономического прогноза последствий их применения и мониторинга правоприменительной практики Умеет применять технологии разработки нормативно-правового обеспечения соответствующей сферы профессиональной деятельности, методы экспертизы нормативных правовых актов,

			<p>расчета затрат на их реализации и определения источников финансирования, социально-экономического прогноза последствий их применения и мониторинга правоприменительной практики</p> <p>Владеет технологиями разработки нормативно-правового обеспечения соответствующей сферы профессиональной деятельности, методами экспертизы нормативных правовых актов, расчета затрат на их реализации и определения источников финансирования, социально-экономического прогноза последствий их применения и мониторинга правоприменительной практики</p>
--	--	--	---

2. Описание показателей и критериев оценивания компетенций на различных этапах их формирования, описание шкал оценивания

При оценивании сформированности компетенций у обучающихся учитываются результаты текущего контроля успеваемости и промежуточной аттестаций.

При проведении текущего контроля успеваемости и промежуточной аттестации могут быть использованы следующие виды оценочных средств:

Перечень оценочных средств текущего контроля успеваемости и промежуточной аттестации по дисциплине

№ п/п	Вид оценочного средства	Краткая характеристика оценочного средства	Представление оценочного средства
-------	-------------------------	--	-----------------------------------

1	Групповой проект	Групповой проект предполагает совместное решение проблемы. Метод проектов как педагогическая технология предполагает совокупность исследовательских, поисковых, проблемных методов, творческих по самой своей сути.	Тема проекта
2	Презентация, доклад, сообщение	Продукт самостоятельной работы обучающегося, представляющий собой публичное выступление по представлению полученных результатов решения определенной учебно-практической, учебно-исследовательской темы	Тематика презентаций, докладов, сообщений
3	Устный ответ, дискуссия	Устный ответ (дискуссия) должен представлять собой связное, логически последовательное сообщение на заданную тему, показывать его умение применять определения, правила в конкретных случаях.	Вопросы и задания по темам
4	Кейс-задача, ситуационная задача	Проблемное задание, в котором обучающемуся предлагают осмыслить реальную профессионально-ориентированную ситуацию, необходимую для решения данной проблемы	Задания для решения кейс-задачи
5	Тест	Система стандартизированных заданий, позволяющая автоматизировать процедуру измерения уровня знаний и умений обучающегося.	Фонд тестовых заданий

В соответствии с Положением о проведении текущего контроля успеваемости и промежуточной аттестации обучающихся по образовательным программам высшего образования – программам бакалавриата и программам магистратуры, реализуемым в РМАТ, оценка обучающегося по каждой дисциплине независимо от ее общей трудоемкости, определяется по 100-балльной шкале в каждом семестре. Распределение баллов между контрольными мероприятиями устанавливается разработчиком рабочей программы дисциплины и доводится до сведения обучающихся.

Для допуска к промежуточной аттестации обучающийся должен выполнить все мероприятия текущего контроля успеваемости по дисциплине (не иметь задолженностей) и набрать в общей сложности не менее 51% от максимально возможной суммы баллов.

При проведении промежуточной аттестации по дисциплине применяется Тест и Устный ответ

№ п/п	Наименование разделов и тем дисциплины	Коды компетенций	Оценочное средство	Баллы
1.	Сущность и система государственного и муниципального управления	ОПК-3	Презентация, дискуссия	20
2.	Правовые основы осуществления системы государственного управления	ОПК-3	Презентация, дискуссия	20

3.	Правовые основы осуществления системы муниципального управления	ОПК-3	Кейс-задача, групповой проект	20
	Форма промежуточной аттестации – экзамен	ОПК-3	Тест, устный ответ	40
	Итого по дисциплине (не более 100 баллов в семестр)			100

Критерии оценивания сформированности компетенций и перевод в 5-балльную шкалу

Общая сумма баллов по дисциплине	Показатели (оценка по дисциплине)	Критерии оценивания сформированности компетенций на этапе изучения дисциплины	Сформированность компетенций на этапе изучения дисциплины
90-100	5 (отлично)	глубокое и прочное усвоение программного материала; полные, последовательные, грамотные и логически излагаемые ответы при видоизменении задания; свободно справляющиеся с поставленными задачами, знания материала; правильно обоснованные принятые решения; владение разносторонними навыками и приемами выполнения практических работ	компетенции сформированы на достаточном уровне
71-89	4 (хорошо)	знание программного материала; грамотное изложение, без существенных неточностей в ответе на вопрос; правильное применение теоретических знаний; владение необходимыми навыками при выполнении практических задач.	
51-70*	3 (удовлетворительно)	усвоение основного материала; при ответе допускаются неточности; при ответе недостаточно правильные формулировки; нарушение последовательности в изложении программного материала; затруднения в выполнении практических заданий;	
50 и менее	2 (неудовлетворительно), не зачтено	незнание программного материала; при ответе возникают ошибки;	компетенции не сформированы

		затруднения при выполнении практических работ.	
--	--	--	--

Шкала оценивания используются для оценивания различных видов оценочных средств. В каждом из них формируются и контролируются различные критерии освоения компетенций.

Шкала оценки выполнения оценочного средства в форме теста

Критерии оценки	Баллы
% правильно выполненных заданий	
Выполнено до 50% заданий	4
Выполнено от 51 до 70 % заданий	6
Выполнено от 71 до 85 % заданий	8
Выполнено от 86 до 100 % заданий	10

Шкала оценивания презентации, доклада, сообщения

Критерии	Показатели	Баллы
Раскрытие проблемы	Проблема раскрыта полностью. Проведен анализ проблемы с привлечением дополнительной литературы. Выводы обоснованы	5
Представление	Представляемая информация систематизирована, последовательна и логически связана. Использовано более 5 профессиональных терминов.	2
Оформление	Широко использованы информационные технологии (Power Point). Отсутствуют ошибки в представляемой информации.	2
Ответы на вопросы	Ответы на вопросы полные с приведением примеров и/или пояснений.	1
Итого		10

Шкала оценки дискуссии

Предел длительности контроля	5 мин.
Критерии оценки	полнота раскрытия содержания материала; грамотность и логичность изложения материала; точное использование терминологии; умение иллюстрировать теоретические положения конкретными примерами, применять их в новой ситуации; усвоение ранее изученных сопутствующих вопросов; способность творчески применять знание теории к решению профессиональных задач; знание современной учебной и научной литературы

Показатели оценки	Мах10 баллов
9-10баллов	обучающийся показывает всесторонние и глубокие знания программного материала, знание основной и дополнительной литературы; последовательно и четко отвечает на вопросы билета и дополнительные вопросы; уверенно ориентируется в проблемных ситуациях; демонстрирует способность применять теоретические знания для анализа практических ситуаций, делать правильные выводы, проявляет творческие способности в понимании, изложении и использовании программного материала; подтверждает полное освоение компетенций, предусмотренных программой
6-8 баллов	обучающийся показывает полное знание программного материала, основной и дополнительной литературы; дает полные ответы на теоретические вопросы билета и дополнительные вопросы, допуская некоторые неточности; правильно применяет теоретические положения к оценке практических ситуаций; демонстрирует хороший уровень освоения материала и в целом подтверждает освоение компетенций, предусмотренных программой
4-5 баллов	обучающийся показывает знание основного материала в объеме, необходимом для предстоящей профессиональной деятельности; при ответе на вопросы билета и дополнительные вопросы не допускает грубых ошибок, но испытывает затруднения в последовательности их изложения; не в полной мере демонстрирует способность применять теоретические знания для анализа практических ситуаций; подтверждает освоение компетенций, предусмотренных программой на минимально допустимом уровне

Шкала оценки уровня знаний, умений и навыков при решении кейсов (ситуационных задач)

Предел длительности контроля	30 мин.
Критерии оценки	<ul style="list-style-type: none"> – было сформулировано и проанализировано большинство проблем, заложенных в кейсе (задаче); – были продемонстрированы адекватные аналитические методы при работе с информацией; – были использованы дополнительные источники информации для решения кейса (задачи); – были выполнены все необходимые расчеты; – подготовленные в ходе решения кейса документы соответствуют требованиям к ним по смыслу и содержанию; – выводы обоснованы, аргументы весомы; – сделаны собственные выводы, которые отличают данное решение кейса от других решений
Показатели оценки	маx 10 баллов

7-10 баллов	полный, обоснованный ответ с применением необходимых источников
5 – 6 баллов	неполный ответ в зависимости от правильности и полноты ответа: - не были выполнены все необходимые расчеты; - не было сформулировано и проанализировано большинство проблем, заложенных в кейсе;
4 балла	неполный ответ в зависимости от правильности и полноты ответа: - не были продемонстрированы адекватные аналитические методы при работе с информацией; - не были подготовленные в ходе решения кейса документы, которые соответствуют требованиям к ним по смыслу и содержанию; - не были сделаны собственные выводы, которые отличают данное решение кейса от других решений

Шкала оценки устного ответа

Предел длительности контроля	5 мин.
Критерии оценки	полнота раскрытия содержания материала; грамотность и логичность изложения материала; точное использование терминологии; умение иллюстрировать теоретические положения конкретными примерами, применять их в новой ситуации; усвоение ранее изученных сопутствующих вопросов; способность творчески применять знание теории к решению профессиональных задач; знание современной учебной и научной литературы
Показатели оценки	Max 10баллов
9-10 баллов	обучающийся показывает всесторонние и глубокие знания программного материала, знание основной и дополнительной литературы; последовательно и четко отвечает на вопросы билета и дополнительные вопросы; уверенно ориентируется в проблемных ситуациях; демонстрирует способность применять теоретические знания для анализа практических ситуаций, делать правильные выводы, проявляет творческие способности в понимании, изложении и использовании программного материала; подтверждает полное освоение компетенций, предусмотренных программой
6-8 баллов	обучающийся показывает полное знание программного материала, основной и дополнительной литературы; дает полные ответы на теоретические вопросы билета и дополнительные вопросы, допуская некоторые неточности; правильно применяет теоретические положения к оценке практических ситуаций; демонстрирует хороший уровень освоения материала и в целом подтверждает освоение компетенций, предусмотренных программой

4-5 баллов	<p>обучающийся показывает знание основного материала в объеме, необходимом для предстоящей профессиональной деятельности;</p> <p>при ответе на вопросы билета и дополнительные вопросы не допускает грубых ошибок, но испытывает затруднения в последовательности их изложения;</p> <p>не в полной мере демонстрирует способность применять теоретические знания для анализа практических ситуаций;</p> <p>подтверждает освоение компетенций, предусмотренных программой на минимально допустимом уровне</p>
-------------------	--

3. Типовые контрольные задания или иные материалы, необходимые для оценки знаний, умений, навыков и (или) опыта деятельности, характеризующих этапы формирования компетенций в процессе освоения образовательной программы.

Задание – это педагогическая форма, нацеленная на достижение усвоения обучающимися запланированных результатов. Каждое задание создано для определенной цели, а потому, можно сказать иначе, имеет свою миссию и свои характеристики. Учебные задания используются не только для контроля, но и для приобретения новых знаний, умений, навыков развития способов умственных действий, так и для контроля.

Оценочные средства учебных заданий

Входной контроль уровня подготовленности обучающихся в начале изучения дисциплины

Оценочное средство: Тест

Учебное задание: Ответьте на вопросы входного контроля уровня подготовленности обучающихся в начале изучения дисциплины, выбрав один верный вариант ответа.

Вопрос 1:

Высшее должностное лицо субъекта РФ избирается на срок не более пяти лет и не может замещать указанную должность более скольких сроков подряд?

Варианты ответа:

- а) трех
- б) одного
- в) двух

Вопрос 2:

Муниципальный служащий ... быть депутатом, выборным должностным лицом местного самоуправления

Варианты ответа:

- а) может
- б) не может
- в) может (с ограничениями)

Вопрос 3:

В соответствии со ст. 43 ФЗ «Об общих принципах организации местного самоуправления в Российской Федерации» в систему муниципальных правовых актов входят...

Варианты ответа:

- а) указ президента РФ
- б) устав муниципального образования
- в) постановление Правительства РФ

Вопрос 4:

Базовый (высший) уровень государственной власти и управления называется...

Варианты ответа:

- а) организационно-структурный
- б) общественно-политический

в) структурно-функциональный

Вопрос 5:

В соответствии с указом Президента Российской Федерации от 20 мая 2004 г. № 649 «Вопросы структуры федеральных органов исполнительной власти» функции по оказанию государственных услуг и управлению государственным имуществом возлагаются на:

Варианты ответа:

- а) федеральные министерства
- б) федеральные агентства
- в) федеральное управление

Вопрос 6:

К государственным должностям РФ относятся должность...

Варианты ответа:

- а) главы Администрации Президента РФ
- б) депутата Государственной Думы Федерального Собрания РФ
- в) руководителя Аппарата Правительства РФ

Вопрос 7:

В соответствии с 5 ст. Конституции РФ к принципам федеративного устройства, закрепленных в Конституции РФ, относится...

Варианты ответа:

- а) единое для всей страны законодательство
- б) единство системы государственной власти
- в) разграничение предметов ведения и полномочий между органами государственной власти и органами местного самоуправления

Вопрос 8:

К методам косвенного административного регулирующего воздействия со стороны органов государственной власти на соответствующие объекты управления не относится...

Варианты ответа:

- а) правовое регулирование
- б) налогообложение
- в) демократизация управления.

Вопрос 9:

К методам прямого административного регулирующего воздействия со стороны органов государственной власти на соответствующие объекты управления не относится...

Варианты ответа:

- а) правовое регулирование
- б) налогообложение;
- в) государственный контроль

Вопрос 10:

Персональные данные государственных служащих, внесенные в личные дела, ... к сведениям, составляющими государственную тайну.

Варианты ответа:

- а) относятся
- б) не относятся
- в) относятся (в случаях, когда это установлено законодательством)

Вопрос 11:

Структура федеральных органов исполнительной власти РФ утверждается...

Варианты ответа:

- а) распоряжением Президента РФ
- б) федеральным законом
- в) указом президента РФ

Вопрос 12:

Структура государственного органа, в соответствии с которой численный состав и количество внутренних подразделений государственного органа устанавливаются по оптимальным критериям управляемости, — это требование...

Варианты ответа:

- а) объективности
- б) оперативности
- в) мобильности

Вопрос 13:

По результатам цели государственного управления делятся на...

Варианты ответа:

- а) конечные и промежуточные
- б) общие и производные
- в) общие и частные

Вопрос 14:

Добровольное участие населения в правительственных проектах и мероприятиях местного самоуправления — это...

Варианты ответа:

- а) партиципация
- б) соуправление
- в) волеизъявление

Вопрос 15:

Юридическое установление определенных управленческих функций и властных полномочий, которые подлежат исполнению теми, кто ее занимает, — это...

Варианты ответа:

- а) должностные обязанности
- б) кадры государственного управления
- в) государственная должность

Тема 1. Сущность и система государственного и муниципального управления

Цель занятия: оценить формирование способности разрабатывать нормативно-правовое обеспечение соответствующей сферы профессиональной деятельности, проводить экспертизу нормативных правовых актов, расчет затрат на их реализацию и определение источников финансирования, осуществлять социально-экономический прогноз последствий их применения и мониторинг правоприменительной практики (ОПК-3)

Оценочное средство: доклад с использованием презентации по одной из тем

Учебное задание: Изучите литературу и подготовьте презентацию отражающую следующие вопросы. Подготовьтесь к дискуссии и докладу по следующим темам:

1. Управление как социальная функция.
2. Государственное управление как один из видов социального управления.
3. Негосударственное управление делами частных организаций (акционерных обществ, компаний, концернов, холдингов и др.).
4. Механизмы современного государственного управления.
5. Соотношение понятий «государственное управление» и «муниципальное управление».
6. Проблемы правового обеспечения государственного и муниципального управления на современном этапе развития российского общества.

Тема 2. Правовые основы осуществления системы государственного управления

Цель занятия: оценить формирование способности разрабатывать нормативно-правовое обеспечение соответствующей сферы профессиональной деятельности, проводить экспертизу нормативных правовых актов, расчет затрат на их реализацию и определение источников финансирования, осуществлять социально-экономический прогноз последствий их применения и мониторинг правоприменительной практики (ОПК-3)

Оценочное средство: доклад с использованием презентации по одной из тем

Учебное задание: Изучите литературу и подготовьте презентацию отражающую следующие вопросы. Подготовьтесь к дискуссии и докладу по следующим темам:

1. Правовые отношения в сфере государственного управления: проблемы регулирования.
2. Законодательное закрепление целей, задач и принципов государственного управления.
3. Понятие и сущность правовой организации государственного управления.
4. Государственно-управленческие решения в деятельности органов государственной власти.
5. Развитие законодательства в сфере обеспечения деятельности органов государственной власти.
6. Информационные технологии в государственном управлении.

Тема 3. Правовые основы осуществления системы муниципального управления

Цель занятия: оценить формирование способности разрабатывать нормативно-правовое обеспечение соответствующей сферы профессиональной деятельности, проводить экспертизу нормативных правовых актов, расчет затрат на их реализацию и определение источников финансирования, осуществлять социально-экономический прогноз последствий их применения и мониторинг правоприменительной практики (ОПК-3)

Оценочное средство: решение кейс-задачи, групповой проект

Учебное задание: изучите литературу и предложите ваше решение практикоориентированной задачи «Проведение анализа системы муниципального управления на примере конкретного муниципального образования».

План решения кейс-задачи в составе группы:

1. Выберите конкретное муниципальное образование, которое следует проанализировать с точки зрения его управления.
2. Найдите сайт соответствующего муниципального образования.
3. Проведите анализ системы муниципального управления выбранного муниципального образования, учитывая особенности и проблемы региона.
4. Сделайте вывод о специфике системы управления в данном муниципальном образовании, предложите варианты по ее совершенствованию и разрешению имеющихся в управленческой деятельности проблем.

Промежуточная аттестация

Цель: оценить способность разрабатывать нормативно-правовое обеспечение соответствующей сферы профессиональной деятельности, проводить экспертизу нормативных правовых актов, расчет затрат на их реализацию и определение источников финансирования, осуществлять социально-экономический прогноз последствий их применения и мониторинг правоприменительной практики (ОПК-3)

Форма промежуточной аттестации – экзамен

Оценочное средство: тест, устный опрос

1. Основным субъектом правового регулирования государственного и муниципального управления является...
 - а) Правительство
 - б) Президент
 - в) народ**
2. К способам непосредственного правотворчества народа относится...
 - а) закон

б) указ Президента

в) референдум

3. Все правительства осуществляют две ключевые функции:

а) политическую и административную

б) социальную и административную

в) регулирующую и координирующую

4. Сущность государственного управления состоит в...

а) правовом регулировании и организации общественных отношений

б) наказании нарушителей социальных норм

в) регулировании общественных процессов

5. К основным направлениям деятельности субъектов государственного управления относится...

а) прием обращений граждан

б) обеспечение целостности государства

в) производство и распределение материальных благ

6. Общей функцией государственного управления является...

а) управление здравоохранением

б) планирование;

в) управление социальной защитой населения

7. Цели государственного управления фиксируются в...

а) нормативных правовых актах

б) заявлениях законодательных органов

в) распоряжениях главы муниципального образования

8. Регулирование отношений, связанных с гражданской службой ... трудовым законодательством.

а) осуществляется

б) не осуществляется

в) частично осуществляется

9. Стаж муниципальной службы муниципального служащего приравнивается к стажу государственной службы государственного служащего...

а) во всех случаях

б) в случаях, если муниципальный служащий начинал служить в качестве государственного служащего

в) никогда, поскольку это запрещено законом

10. Основными органами государственной власти в соответствии с принципом разделения властей являются...

а) законодательные, исполнительные, судебные

б) исполнительные, надзорные, правоохранные

в) надзорные, представительные, исполнительные

11. По воздействию на управляемый объект выделяется управление...

а) федеральное и региональное

б) отраслевое и территориальное

в) федеральное и муниципальное

12. В России государственная власть осуществляется...

а) Президентом РФ и Федеральным Собранием РФ

б) государственными предприятиями и учреждениями

в) органами местного самоуправления

13. Совокупность действий (операций), с помощью которых осуществляется тот или иной основной процесс, выражающий суть данной технологии, — это...

а) прием

б) принцип

в) процедура

14. Функция государства по созданию организационно-правовых предпосылок, необходимых для упорядоченной и эффективной экономической деятельности общества, называется...

а) политической

б) правовой

в) экономической

15. В соответствии с Конституцией РФ, федеративное устройство РФ основано...

а) на государственной целостности и единстве системы государственной власти

б) на обязательности заключения договоров между РФ и субъектами РФ

в) на разграничении предметов ведения и полномочий между органами государственной власти РФ и органами государственной власти субъектов РФ

16. Отдельная единичная структура власти, созданная государством для осуществления закрепленных за ней государственных функций, называется...

а) государственным предприятием

б) государственным органом

в) системой государственного управления

17. Принцип государственного управления, означающий, что процессы формирования и закрепления всеобщей воли в законах, исполнения законов и непосредственного управления разделены и скоординированы посредством системы сдержек и противовесов, называется принципом...

а) разделения власти

б) демократизма

в) законности

18. Рассмотрением дел об административных правонарушениях, совершенных военнослужащими, рассматривают...

а) судьи арбитражных судов

б) мировые судьи

в) судьи гарнизонных военных судов

19. Надзор за исполнением законодательства РФ о свободе совести, свободе вероисповедания и о религиозных объединениях осуществляют органы...

а) прокуратуры

б) принявшие решение о государственной регистрации религиозной организации

в) внутренних дел

20. Органы исполнительной власти представляют собой...

а) политическое учреждение созданное для участия в осуществлении функции исполнительной власти и наделенное в этих целях полномочиями государственно-властного характера

б) коммерческое учреждение, созданное для осуществления управленческих действий

в) общественное объединение для осуществления управления обществом

21. Высшим органом исполнительной власти субъекта РФ является...

а) федеральные службы субъекта РФ

б) правительство субъекта РФ

в) собрание представителей в субъекте РФ

22. Правительство РФ имеет право издавать следующие официальные документы...

а) указы

б) приказы

в) распоряжения

23. Президент РФ имеет право издавать следующие официальные документы...

а) указы

б) приказы

в) постановления

24. Органы исполнительной власти по характеру осуществляемой ими компетенции делятся на органы...

а) общей, отраслевой и межотраслевой компетенции

б) общей и частной компетенции

в) внутренней и внешней компетенции

26. Подчинение в системе органов исполнительной власти бывает...

а) опосредованным

б) широким

в) линейным

27. Формы управленческой деятельности по характеру вызываемых ими последствий делятся на...

а) формальные и юридические

б) правовые и неправовые

в) коллегиальные и единоначальные

28. Правовые формы управленческой деятельности по содержанию делятся на...

а) правотворческие и правоприменительные

б) правовые и неправовые

в) официальные и неофициальные

29. Нормативные правовые акты федеральных органов исполнительной власти, не прошедшие государственную регистрацию, а также зарегистрированные, но не опубликованные в установленном порядке...

а) не влекут юридических последствий

б) влекут юридические последствия

в) влекут юридические последствия только для отдельных лиц

30. Методы государственного управления – это...

а) всегда властное принуждение

б) способы целенаправленного воздействия одного субъекта права на другого

в) негативное воздействие на субъект правоотношений

31. Объявление благодарности – это вид поощрения...

а) моральный

- б) материальный
- в) смешанный

32. Метод воздействия государства на сознание и поведение людей, представляющий комплекс воспитательных и поощрительных мероприятий, осуществляемый в целях повышения сознательности и дисциплинированности граждан – это метод...

- а) поощрения
- б) принуждения
- в) убеждения**

33. Ресурс государственного управления, обусловленный актуальностью вовлечения в государственный аппарат высококвалифицированных специалистов, относится к ... ресурсам.

- а) кадровым**
- б) функциональным
- в) оперативным

34. Принципы, раскрывающие закономерности структуры государственно-управляющих взаимосвязей и воздействий, называются...

- а) организационно-управленческими
- б) организационно-технологическими
- в) функционально-структурными**

35. Организованная управленческая система, состоящая из министерства и подчиненных ему местных отраслевых органов, – это...

- а) советы
- б) ведомства**
- в) отделы

36. Управление, призванное решать текущие или возникающие в результате нежелательных отклонений задачи, называется...

- а) оперативным**
- б) ситуативным
- в) тактическим

37. Установка на формирование согласованной системы региональных правовых систем с учетом необходимости их соподчинения надрегиональной (федеральной) правовой системе представляет собой сущность принципа...

- а) субсидиарности
- б) гомогенности**
- в) комплементарности

38. Конкретная управленческая деятельность, которая регламентируется в должностной инструкции, соответствует компетенции и требует определенной квалификации, – это функция...

- а) государственного органа
- б) государственного предприятия
- в) должностного лица**

39. Черты государственного органа, делающие акцент на его принадлежности к государственному аппарату, на его внутреннее построение, называются...

- а) юридическими
- б) организационными**
- в) функциональными

40. Совокупность граждан и государственных органов, участвующих в формировании и реализации государственного и муниципального управления, – это...

- а) субъект управления**
- б) объект управления
- в) фокусная группа

Устный опрос

Примерный перечень вопросов к экзамену по дисциплине

1. Социальное управление как один из видов социального управления.
2. Основные направления социального управления.
3. Понятие и признаки государственного управления.
4. Государственное и муниципальное управление: соотношение понятий.
5. Виды государственного и муниципального управления.
6. Субъекты и объекты государственного и муниципального управления.
7. Цели и задачи государственного и муниципального управления.
8. Принципы государственного и муниципального управления.
9. Функции государственного и муниципального управления.
10. Правовые источники регулирования деятельности органов государственной и муниципальной власти и управления.
11. Понятие и признаки государства как основного института системы государственного управления.
12. Функции государства: понятие и виды.
13. Формы территориально-государственного устройства: понятие и классификация.
14. Форма правления: понятие и виды.
15. Политический режим: понятие, виды, особенности.
16. Федерализм: понятие и основные принципы. Конституционно-правовая основа российского федерализма.
17. Этапы формирования российского федерализма. Совершенствование федеративных отношений в РФ.
18. Правовой статус органов государственного управления в различных сферах человеческой жизнедеятельности.
19. Межотраслевое регулирование в сфере государственного управления.
20. Юридическая ответственность государственных и муниципальных органов, организаций, служащих за совершение правонарушений в сфере государственного и муниципального управления.
21. Органы власти в системе государственного и муниципального управления: понятие и виды.
22. Особенности деятельности органов законодательной власти в управлении государством.
23. Особенности деятельности органов исполнительной власти в управлении государством.
24. Особенности деятельности судебной власти в государственном управлении.
25. Общие характеристики судебной системы в РФ.
26. Роль прокуратуры в государственном управлении.
27. Роль центральных органов с особым статусом в государственном управлении.
28. Местное управление: понятие и признаки.
29. Правовые основы организации деятельности органов и должностных лиц местного самоуправления.
30. Структура органов местного самоуправления по российскому законодательству.
31. Представительный орган муниципального образования: понятие, структура, исключительная компетенция.

32. Организационно-правовой статус главы муниципального образования.
33. Полномочия федеральных органов в области местного самоуправления.
34. Полномочия органов субъектов РФ в области местного самоуправления.
35. Полномочия органов муниципальных образований.
36. Формы осуществления местного самоуправления.
37. Формы участия населения в осуществлении местного самоуправления обязательного характера: общая характеристика
38. Формы участия населения в осуществлении местного самоуправления рекомендательного характера: общая характеристика
39. Обеспечение участия населения в решении вопросов местного значения.
40. Взаимодействие органов управления и гражданского общества: основные направления, пути совершенствования.



Образовательное частное учреждение высшего образования
Российская международная академия туризма

Факультет менеджмента туризма
Кафедра государственного и муниципального управления
и управления персоналом

Принято Ученым Советом
« 21 » февраля 2024 г.
Протокол № 02-06-01

УТВЕРЖДАЮ
Первый проректор

В.Ю. Питюков
« 20 » февраля 2024 г.

ФОНД ОЦЕНОЧНЫХ СРЕДСТВ

текущего контроля успеваемости и промежуточной аттестации
обучающихся по дисциплине

«Экономика общественного сектора»

по направлению подготовки

38.04.04 Государственное и муниципальное управление

Направленность (профиль): «Управление государственными и
муниципальными проектами и программами»
квалификация (степень) выпускника – магистр

Б1.О.07

Химки 2024

1. Перечень компетенций с указанием этапов их формирования в процессе освоения образовательной программы

Результатом обучения по дисциплине являются знания, умения, навыки и (или) опыт деятельности, характеризующие этапы формирования компетенций и обеспечивающие достижение планируемых результатов освоения образовательной программы.

Процесс изучения дисциплины «Экономика общественного сектора» направлен на формирование следующих компетенций:

Категория компетенций	Код и наименование компетенции	Код и наименование индикатора достижения компетенции	Результаты обучения
Организационно-управленческий	ОПК-5. Способен обеспечивать рациональное и целевое использование государственных и муниципальных ресурсов, эффективность бюджетных расходов и управления имуществом	ОПК-5.1. Организует рациональное и целевое использование государственных и муниципальных ресурсов ОПК-5.2. Обеспечивает рациональное и целевое использование государственных и муниципальных ресурсов эффективность бюджетных расходов и управления имуществом ОПК-5.3. Оценивает эффективность бюджетных расходов и управления имуществом	Знает показатели и методы рационального и целевого использования государственных и муниципальных ресурсов, оценки эффективности бюджетных расходов и управления имуществом Умеет применять методы рационального и целевого использования государственных и муниципальных ресурсов, оценки эффективности бюджетных расходов и управления имуществом Владеет методами рационального и целевого использования государственных и муниципальных ресурсов, оценки эффективности бюджетных расходов и управления имуществом

Компетенция ОПК-5, формируемая дисциплиной «Экономика общественного сектора», формируется и на других этапах другими дисциплинами в соответствии с учебным планом.

2. Описание показателей и критериев оценивания компетенций на различных этапах их формирования, описание шкал оценивания

При оценивании сформированности компетенций у обучающихся учитываются результаты текущего контроля успеваемости и промежуточной аттестации.

При проведении текущего контроля успеваемости и промежуточной аттестации могут быть использованы следующие виды оценочных средств:

Перечень оценочных средств текущей и промежуточной аттестации по дисциплине

№ п/п	Вид оценочного средства	Краткая характеристика оценочного средства	Представление оценочного средства
1.	Тест	Система стандартизированных заданий, позволяющая автоматизировать процедуру измерения	Фонд тестовых заданий

		уровня знаний и умений обучающегося.	
2.	Устный ответ	Устный ответ должен представлять собой связное, логически последовательное сообщение на заданную тему, показывать его умение применять определения, правила в конкретных случаях.	Вопросы и задания по темам
3.	Кейс-задача, ситуационная задача	Проблемное задание, в котором обучающемуся предлагают осмыслить реальную профессионально-ориентированную ситуацию, необходимую для решения данной проблемы	Задания для решения кейс-задачи
4.	Доклад, сообщение	Продукт самостоятельной работы обучающегося, представляющий собой публичное выступление по представлению полученных результатов решения определенной учебно-практической, учебно-исследовательской или научной темы	Темы докладов, сообщений
5.	Аналитическая исследовательская работа	Частично-регламентированное задание имеющее целью сбор и анализ информации как в легко доступных источниках (учебная литература) так и в поисковых системах сети Интернет	Задание и форма представления

При проведении текущего контроля успеваемости по данной дисциплине используются виды оценочных средств – тестирование, устный ответ, кейс-задача (ситуационная задача), доклад, сообщение, реферат, аналитическая исследовательская работа.

В соответствии с Положением о проведении текущего контроля успеваемости и промежуточной аттестации обучающихся по образовательным программам высшего образования – программам бакалавриата и программам магистратуры, реализуемым в РМАТ, оценка обучающегося по каждой дисциплине независимо от ее общей трудоемкости, определяется по 100-балльной шкале в каждом семестре. Распределение баллов между контрольными мероприятиями устанавливается разработчиком рабочей программы дисциплины и доводится до сведения обучающихся.

Для допуска к промежуточной аттестации обучающийся должен выполнить все мероприятия текущего контроля успеваемости по дисциплине (не иметь задолженностей) и набрать в общей сложности не менее 51% от максимально возможной суммы баллов.

При проведении промежуточной аттестации по дисциплине применяется тестирование обучающихся.

№ п/п	Наименование разделов и тем дисциплины	Коды компетенций	Оценочное средство	Баллы
1.	Предмет, методы и задачи изучения экономики общественного сектора	ОПК-5	Устный ответ (в форме дискуссии)	5
			Доклад, сообщение	10
2.	Общественный сектор и общественные блага	ОПК-5	Устный ответ (в форме дискуссии)	5
			Доклад (сообщение)	10
3.	Система общественного выбора	ОПК-5	Устный ответ (в форме дискуссии)	5
			Аналитическая исследовательская работа	10

4.	Финансовые ресурсы общественного сектора	ОПК-5	Устный ответ (в форме дискуссии)	5
			Аналитическая исследовательская работа	20
	Форма промежуточной аттестации – экзамен		Тест, устный ответ, кейс-задача	30
	Итого по дисциплине (не более 100 баллов)			100

**Критерии оценивания сформированности компетенций
и перевод в 5-балльную шкалу оценивания**

Общая сумма баллов по дисциплине	Показатели (оценка по дисциплине)	Критерии оценивания сформированности компетенций на этапе изучения дисциплины	Сформированность компетенций на этапе изучения дисциплины
90-100	5 (отлично)	глубокое и прочное усвоение программного материала; полные, последовательные, грамотные и логически излагаемые ответы при видоизменении задания; свободно справляющиеся с поставленными задачами, знания материала; правильно обоснованные принятые решения; владение разносторонними навыками и приемами выполнения практических работ	компетенции сформированы на достаточном уровне
71-89	4 (хорошо)	знание программного материала; грамотное изложение, без существенных неточностей в ответе на вопрос; правильное применение теоретических знаний; владение необходимыми навыками при выполнении практических задач.	
51-70*	3 (удовлетворительно)	усвоение основного материала; при ответе допускаются неточности; при ответе недостаточно правильные формулировки; нарушение последовательности в изложении программного материала; затруднения в выполнении практических заданий;	
50 и менее	2 (неудовлетворительно), не зачтено	незнание программного материала; при ответе возникают ошибки; затруднения при выполнении практических работ.	компетенции не сформированы

* при условии выполнения всех заданий текущего контроля успеваемости

Шкала оценивания используются для оценивания различных видов оценочных средств. В каждом из них формируются и контролируются различные критерии освоения компетенций.

Шкала оценки выполнения оценочного средства «Тест»

Критерии оценки	Баллы
% правильно выполненных заданий	
Выполнено до 50% заданий	0
Выполнено от 51 до 70 % заданий	10
Выполнено от 71 до 85 % заданий	15
Выполнено от 86 до 100 % заданий	20

Шкала оценки устного ответа

Предел длительности контроля	5 мин.
Критерии оценки	полнота раскрытия содержания материала; грамотность и логичность изложения материала; точное использование терминологии; умение иллюстрировать теоретические положения конкретными примерами, применять их в новой ситуации; усвоение ранее изученных сопутствующих вопросов; способность творчески применять знание теории к решению профессиональных задач; знание современной учебной и научной литературы
Показатели оценки	макс 5 баллов
5 баллов	обучающийся показывает всесторонние и глубокие знания программного материала, знание основной и дополнительной литературы; последовательно и четко отвечает на вопросы билета и дополнительные вопросы; уверенно ориентируется в проблемных ситуациях; демонстрирует способность применять теоретические знания для анализа практических ситуаций, делать правильные выводы, проявляет творческие способности в понимании, изложении и использовании программного материала; подтверждает полное освоение компетенций, предусмотренных программой
3-4 балла	обучающийся показывает полное знание программного материала, основной и дополнительной литературы; дает полные ответы на теоретические вопросы билета и дополнительные вопросы, допуская некоторые неточности; правильно применяет теоретические положения к оценке практических ситуаций; демонстрирует хороший уровень освоения материала и в целом подтверждает освоение компетенций, предусмотренных программой
1 – 2 балла	обучающийся показывает знание основного

	<p>материала в объеме, необходимом для предстоящей профессиональной деятельности;</p> <p>при ответе на вопросы билета и дополнительные вопросы не допускает грубых ошибок, но испытывает затруднения в последовательности их изложения;</p> <p>не в полной мере демонстрирует способность применять теоретические знания для анализа практических ситуаций;</p> <p>подтверждает освоение компетенций, предусмотренных программой на минимально допустимом уровне</p>
--	--

Шкала оценки доклада, сообщения

Наименование критерия	Выявленные недостатки и замечания (комментарии)	Оценка уровня
Форма		
деление текста на введение, основную часть и заключение		1
логичный и понятный переход от одной части к другой, а также внутри частей с использованием соответствующих языковых средств связи		1
Содержание		
соответствие теме		1
наличие тезиса в вводной части и ее обращенность к слушателям		1
развитие тезиса в основной части (раскрытие основных положений через систему аргументов, подкреплённых фактами, примерами и т.п.)		2
Качество изложения материала		2
наличие выводов, соответствующих тезису и содержанию основной части		1
ответы на дополнительные вопросы по содержанию работы		1
Итоговая оценка		10

Шкала оценки уровня знаний, умений и навыков при решении кейсов (ситуационных задач)

Предел длительности контроля	30 мин.
Критерии оценки	<ul style="list-style-type: none"> – было сформулировано и проанализировано большинство проблем, заложенных в кейсе (задаче); – были продемонстрированы адекватные аналитические методы при работе с информацией; – были использованы дополнительные источники информации для решения кейса (задачи); – были выполнены все необходимые расчеты; – подготовленные в ходе решения кейса документы соответствуют требованиям к ним по смыслу и содержанию; – выводы обоснованы, аргументы весомы; – сделаны собственные выводы, которые отличают данное решение кейса от других решений
Показатели оценки	max 10 баллов
10 баллов	полный, обоснованный ответ с применением необходимых источников

8 баллов	неполный ответ в зависимости от правильности и полноты ответа: - не были выполнены все необходимые расчеты; - не было сформулировано и проанализировано большинство проблем, заложенных в кейсе;
5 баллов	неполный ответ в зависимости от правильности и полноты ответа: - не были продемонстрированы адекватные аналитические методы при работе с информацией; - не были подготовленные в ходе решения кейса документы, которые соответствуют требованиям к ним по смыслу и содержанию; - не были сделаны собственные выводы, которые отличают данное решение кейса от других решений

**Шкала оценки
защиты аналитической исследовательской работы (реферата)**

Наименование критерия	Выявленные недостатки и замечания (комментарии)	Оценка уровня
I. Качество исследовательской работы (реферата, проекта)		
1. Соответствие содержания работы заданию		1
2. Грамотность изложения и качество оформления работы		1
3. Самостоятельность выполнения работы, глубина проработки материала, использование рекомендованной и справочной литературы		2
4. Обоснованность и доказательность выводов		1
Общая оценка за выполнение ИР		5
II. Качество доклада		
1. Соответствие содержания доклада содержанию работы		1
2. Выделение основной мысли работы		1
3. Качество изложения материала		2
Общая оценка за доклад		4
III. Ответы на дополнительные вопросы по содержанию работы		
Вопрос 1		
Вопрос 2		
Вопрос 3		
Общая оценка за ответы на вопросы		1
Итоговая оценка за защиту		10

Шкала оценки устного ответа в ходе промежуточной аттестации

Предел длительности контроля	5 мин.
Критерии оценки	полнота раскрытия содержания материала; грамотность и логичность изложения материала; точное использование терминологии;

	<p>умение иллюстрировать теоретические положения конкретными примерами, применять их в новой ситуации;</p> <p>усвоение ранее изученных сопутствующих вопросов;</p> <p>способность творчески применять знание теории к решению профессиональных задач;</p> <p>знание современной учебной и научной литературы</p>
Показатели оценки	маж 30 баллов
30 баллов	<p>обучающийся показывает всесторонние и глубокие знания программного материала,</p> <p>знание основной и дополнительной литературы;</p> <p>последовательно и четко отвечает на вопросы билета и дополнительные вопросы;</p> <p>уверенно ориентируется в проблемных ситуациях;</p> <p>демонстрирует способность применять теоретические знания для анализа практических ситуаций, делать правильные выводы, проявляет творческие способности в понимании, изложении и использовании программного материала;</p> <p>подтверждает полное освоение компетенций, предусмотренных программой</p>
20 баллов	<p>обучающийся показывает полное знание программного материала, основной и дополнительной литературы;</p> <p>дает полные ответы на теоретические вопросы билета и дополнительные вопросы, допуская некоторые неточности;</p> <p>правильно применяет теоретические положения к оценке практических ситуаций;</p> <p>демонстрирует хороший уровень освоения материала и в целом подтверждает освоение компетенций, предусмотренных программой</p>
10 баллов	<p>обучающийся показывает знание основного материала в объеме, необходимом для предстоящей профессиональной деятельности;</p> <p>при ответе на вопросы билета и дополнительные вопросы не допускает грубых ошибок, но испытывает затруднения в последовательности их изложения;</p> <p>не в полной мере демонстрирует способность применять теоретические знания для анализа практических ситуаций;</p> <p>подтверждает освоение компетенций, предусмотренных программой на минимально допустимом уровне</p>

3. Типовые контрольные задания или иные материалы, необходимые для оценки знаний, умений, навыков и (или) опыта деятельности, характеризующих этапы формирования компетенций в процессе освоения образовательной программы.

Задание – это педагогическая форма, нацеленная на достижение усвоения обучающимися запланированных результатов. Каждое задание создано для определенной цели, а потому, можно сказать иначе, имеет свою миссию и свои характеристики. Учебные задания используются не только для контроля, но и для приобретения новых знаний, умений, навыков развития способов умственных действий.

Оценочные средства учебных занятий

Тема 1. Предмет, методы и задачи изучения экономики общественного сектора.

Оценочное средство №1: устный ответ (в форме дискуссии).

Учебное задание: для оценки знаний структуры экономики общественного сектора для формирования готовности обеспечивать рациональное и целевое использование государственных и муниципальных ресурсов, эффективность бюджетных расходов и управления имуществом, опираясь на изученный материал, а также на информацию из дополнительных источников, примите участие в дискуссии, выразите свою позицию и ответьте на вопросы для обсуждения.

Вопросы для обсуждения:

1. Экономика общественного сектора как теория.
2. Понятие, предмет и структура экономики общественного сектора.
3. Сочетание рынка и государства в современной экономике.
4. Показатели, характеризующие размер общественного сектора в российской экономике, их динамика.
5. Методы исследования экономики общественного сектора.
6. Внешние эффекты и необходимость государственного вмешательства в экономику.
7. Ресурсы общественного сектора и направления их использования.
8. Государственное регулирование экономических процессов.
9. Методы анализа эффективности государственного сектора.

Оценочное средство №2: Доклад, сообщение

Учебное задание: для оценки сформированности умений проводить анализ структуры экономики общественного сектора для формирования готовности обеспечивать рациональное и целевое использование государственных и муниципальных ресурсов, эффективность бюджетных расходов и управления имуществом, опираясь на изученный материал и информацию из открытых источников подготовить доклад сообщение по предложенным темам, выступить с докладом, сообщением на практическом занятии.

Темы доклада, сообщений:

1. Значение общественного сектора в экономике. Основные концепции.
2. Зарождение экономики общественного сектора.
3. Масштабы общественного сектора, определение его размера на основе статистических показателей.
4. Тенденции и факторы развития общественного сектора.
5. Нормативная и позитивная экономика общественного сектора.
6. Формы государственного участия в экономике.

Тема 2. Общественный сектор и общественные блага.

Оценочное средство №1: устный ответ (в форме дискуссии).

Учебное задание: для оценки знаний видов и условий производства общественных благ для формирования готовности обеспечивать рациональное и целевое использование государственных и муниципальных ресурсов, эффективность бюджетных расходов и управления имуществом, опираясь на изученный материал, а также на информацию из дополнительных источников, примите участие в дискуссии, выразите свою позицию и ответьте на вопросы для обсуждения.

Вопросы для обсуждения:

1. Понятие и свойства общественных благ.
2. Виды, характеристика, порядок формирования предложения и классификация общественных и социально значимых благ.
3. Спрос на общественные блага.
4. Равновесие в сфере производства общественных благ.
5. Организация предоставления общественных благ.
6. Альтернативы общественному производству.
7. Предоставление общественных благ без вмешательства государства.

8. Общее и частичное равновесие в общественном секторе.
9. Распределение доходов и государство.
10. Перераспределительные процессы и эффективность. Издержки перераспределения.
11. Общественное благосостояние и его функции. Экономика благосостояния. Равенство и эффективность.

Оценочное средство №2: доклад, сообщение.

Учебное задание: для оценки сформированности умений проводить анализ видов и условий производства общественных благ для формирования готовности обеспечивать рациональное и целевое использование государственных и муниципальных ресурсов, эффективность бюджетных расходов и управления имуществом, опираясь на изученный материал и информацию из открытых источников подготовить доклад сообщение по предложенным темам, выступить с докладом, сообщением на практическом занятии.

Темы докладов (сообщений):

1. Подходы к выявлению спроса на общественные блага.
2. Эффективный объем общественных благ в модели равновесия.
3. Теоремы экономики благосостояния: производственный и потребительский подходы.
4. Проблема справедливости общественных благ.
5. Альтернативные теории справедливости.

Тема 3. Система общественного выбора.

Оценочное средство №1: устный ответ (в форме дискуссии).

Учебное задание: для оценки знаний сущности и механизмов общественного выбора для формирования готовности обеспечивать рациональное и целевое использование государственных и муниципальных ресурсов, эффективность бюджетных расходов и управления имуществом, опираясь на изученный материал, а также на информацию из дополнительных источников, примите участие в дискуссии, выразите свою позицию и ответьте на вопросы для обсуждения.

Вопросы для обсуждения:

1. Экономические теории политического механизма.
2. Участники общественного выбора.
3. Общественный выбор в условиях прямой демократии и представительной демократии.
4. Механизм общественного выбора и его отличие от потребительского выбора на рынке. Механизм голосования.
5. Альтернативные правила принятия коллективных решений.
6. Теория общественного выбора как экономический анализ рыночных решений.
7. Группы специальных интересов, лоббизм. Политическая рента.
8. Политический деловой цикл.
9. Теории роста общественных расходов.

Оценочное средство №2: аналитическая исследовательская практическая работа.

Учебное задание: для оценки сформированности умений проводить анализ механизмов общественного выбора для формирования готовности обеспечивать рациональное и целевое использование государственных и муниципальных ресурсов, эффективность бюджетных расходов и управления имуществом, опираясь на изученный материал и информацию из открытых источников выполнить аналитическую практическую работу по сравнению индивидов по отношению к институтам рынка и государства. Результаты представить в аналитической таблице.

Индивиды	Выгоды	Издержки	Целевая функция
----------	--------	----------	-----------------

Избиратели			
Покупатели			
Продавцы			
Политики			
Гос. служащие			

Тема 4. Финансовые ресурсы общественного сектора.

Оценочное средство №1: устный ответ (в форме дискуссии).

Учебное задание: для оценки знаний бюджетной системы и бюджетного устройства России как основы функционирования экономики общественного сектора для формирования готовности обеспечивать рациональное и целевое использование государственных и муниципальных ресурсов, эффективность бюджетных расходов и управления имуществом, опираясь на изученный материал, а также на информацию из дополнительных источников, примите участие в дискуссии, выразите свою позицию и ответьте на вопросы для обсуждения.

Вопросы для обсуждения:

1. Понятие, структура и функции финансов общественного сектора.
2. Теория государственных финансов в рыночной экономике: основные положения и принципы.
3. Звенья финансов общественного сектора.
4. Бюджетная система и бюджетное устройство как основа функционирования общественного сектора России.
5. Принципы построения бюджетной системы. Структура доходов и расходов государственного бюджета с позиции функций общественного сектора.
6. Государственные внебюджетные фонды и их функции.
7. Дефицит государственного бюджета и методы его покрытия.
8. Бюджетное планирование и сбалансированность бюджетной системы.
9. Источники государственных доходов. Место налогов в формировании бюджета.
10. Подходы к формированию налоговых доходов. Налоговые системы. Прямые и косвенные налоги. Критерии оценки налоговых систем. Справедливость и эффективность налогообложения.
11. Общественные расходы: структура и тенденции развития. Сферы действия программ общественных расходов. Критерии оценки эффективности общественных расходов, индикаторы результативности.
12. Бюджетный федерализм и проблема межбюджетных отношений.

Оценочное средство №2: аналитическая исследовательская практическая работа.

Учебное задание: для оценки сформированности умений проводить анализ бюджетной системы и бюджетного устройства России как основы функционирования экономики общественного сектора для формирования готовности обеспечивать рациональное и целевое использование государственных и муниципальных ресурсов, эффективность бюджетных расходов и управления имуществом, опираясь на изученный материал и информацию из открытых источников выполнить аналитическую практическую работу по бюджета субъекта РФ (муниципального образования), определить его приоритеты и направленность в области социально-экономического развития (на примере по выбору обучающегося). Результаты представить в виде компьютерной презентации.

Промежуточная аттестация по дисциплине

Оценочное средство: Тест

Учебное задание: Выполните тест промежуточной аттестации по дисциплине, выбрав верный вариант ответа

Тесты промежуточного контроля.

1. Чем вызвана необходимость ГРЭ?

- А) политическими амбициями правящих кругов;
- Б) необходимостью решения экономических проблем, которые в рыночном хозяйстве сами по себе не решаются;**
- С) стремлением обеспечить обороноспособность страны.

2. В чем главные отличия государственного регулирования экономики в развитых, развивающихся странах и странах с переходной экономикой?

- А) в различиях органов государственного регулирования;
- Б) в масштабах привлечения иностранного капитала для финансирования национальной экономики;**
- С) в целях государственного регулирования.

3. От чего зависит выбор цели государственной экономической политики?

- А) от воздействия на правительство страны могущественных иностранных кредитов;
- Б) от остроты конкретных проблем в экономике страны;**
- С) от личностей, управляющих государством.

4. Какими, по вашему мнению, должны быть первостепенные цели государственной экономической политики России?

- А) срочные по защите окружающей среды;
- Б) улучшение отраслевой структуры экономики;**
- С) борьба с безработицей;**
- Д) обеспечение ускоренных темпов роста;
- Е) досрочная выплата внешнего долга.

5. Что такое многоугольники государственного регулирования экономики?

- А) различные последствия достижения цели;
- Б) совокупность видов финансирования государственной экономической политики;
- С) основные цели государственного регулирования экономики в их взаимосвязи.**

6. Почему для регулирования рыночного хозяйства наряду с экономическими применяются административные инструменты?

- А) административные инструменты применяются в ситуациях и сферах, где экономические средства не дают необходимого эффекта;**
- Б) административными средствами легче добиться увеличения инвестиций и внедрения результатов НИОКР;
- С) организации государственной власти, обладающие определенными полномочиями, всегда стремятся их использовать, независимо от того, нужно это или нет.

7. От чего зависит эффективность морального убеждения, применяемого государственными регулирующими органами для достижения экономико-политических целей?

- А) от угрозы наказания за неисполнение призыва;
- Б) от интенсивности обработки населения СМИ;
- С) от доверия населения и инвесторов к правительству, признания объявленных им целей совершенно необходимыми для страны.**

8. Для каких целей ЦБР устанавливает обязательные минимальные резервы?

А) для регулирования денежной массы и деловой активности хозяйствующих субъектов;

- Б) для финансирования бюджетных расходов;
- С) для получения ЦБР дополнительных финансовых ресурсов.

9. Что из перечисленных относится к расходам государственного бюджета?

- А) оплата импорта товаров;
- Б) военные расходы;**
- С) расходы на социально-культурные нужды;**
- Д) обслуживание государственного долга;**
- Е) жилищное строительство;
- Ж) заработная плата работников СМИ.

10. Выделите виды и направления расходов государственного бюджета на хозяйственные цели, способствующие увеличению капиталовложений.

- А) кредитование малого и среднего бизнеса;**
- Б) выплата внешнего государственного долга;
- С) финансирование образования и культуры;
- Д) инвестиционные субсидии.**

11. Скрытые резервы – это:

- А) нераспределенная балансовая прибыль;
- Б) незаконно полученная прибыль, укрытая от налогового инспектора;
- С) разница между рыночной и балансовой стоимостью основных фондов;**
- Д) деньги компаний, укрытые за границей с целью ухода от налогообложения и последствий инфляции на родине.

12. С какими из высказываний вы согласны, а с какими нет?

- А) государственный сектор в рыночной экономике должен постоянно расширяться и во все большей степени брать на себя решение народно-хозяйственных проблем; - **да**
- Б) государственный сектор в экономике абсолютно не нужен, все его объекты надо приватизировать; - **нет**
- С) критериям эффективности государственного сектора в экономике является уровень его рентабельности. – **да**

13. Чем вызвано государственное экономическое программирование?

- А) это один из основополагающих принципов рыночного механизма;
- Б) оно эффективно только в развивающихся странах;
- С) оно является компонентным инструментом государственного регулирования экономики, когда рыночный механизм не обеспечивает решение важных общественных проблем.**

14. Валовой внутренний продукт (ВВП) это:

- А) совокупность материальных благ и услуг, произведенных в стране течение определенного периода времени (года);
- Б) стоимостная оценка совокупности материальных благ и услуг, произведенных и потребленных в стране течение определенного периода времени (года);**
- С) сумма всех конечных товаров и услуг, произведенных и реализованных на территории страны как отечественными, так и иностранными производителями.

15. Какие социальные группы людей более всего нуждаются в государственной поддержке в условиях быстрой инфляции:

- А) лица, у которых уровень доходов ниже величины прожиточного минимума;**
- Б) участники "теневой" экономики;
- С) лица, у которых уровень доходов ниже среднедушевого уровня;
- Д) предприниматели, производящие потребительские товары.

16. Уровень бедности определяется на основе:

- А) прожиточного минимума;**
- Б) фактической заработной платы;
- С) минимальной заработной платы;
- Д) среднего уровня доходов по стране.

17. Часть доходов населения, которая используется непосредственно на приобретении материальных благ и получение многообразных услуг – это:

- А) реально используемые доходы;**
- Б) номинальные доходы;
- С) реальные доходы;
- Д) натуральные доходы.

18. Субъекты социальной политики – это:

А) органы государственной власти, учреждения, организации и предприятия, которые формируют и реализуют социальную политику;

Б) люди, объединенные в социальные общности, которые дифференцируются С) учетом деления населения на трудоспособное и нетрудоспособное, а также по уровню доходов;

Д) объединения и ассоциации хозяйственных субъектов и отдельных социальных групп;

Е) граждане данного государства;

Ж) все ответы верны;

З) все ответы не верны.

19. Какой из видов макроэкономического планирования не может использоваться в качестве инструмента регулирования рыночной экономики?

- А) директивное планирование;
- Б) индикативное планирование;
- С) стратегическое планирование;
- Д) могут быть использованы все перечисленные виды планирования.**

20. Какой из перечисленных ниже инструментов ГРЭ не является этапом стратегического планирования?

- А) государственное прогнозирование;
- Б) государственное программирование;
- В) государственный заказ;**
- Г) государственное проектирование.

21. Государственное стратегическое планирование - это:

А) процесс формирования системы параметров (индикаторов), характеризующих состояние и развитие экономики страны, соответствующее государственной социально-экономической политике, и разработку мер государственного воздействия на социальные и экономические процессы с целью достижения установленных индикаторов;

Б) выбор главных приоритетов развития национальной экономики, ведущую роль в реализации которых должно взять на себя государство;

В) процесс разработки планов, имеющих силу юридического закона, и комплекс мер по обеспечению их выполнения;

Г) научное предвидение состояния экономики в определенный момент будущего.

22. Смешанная экономика:

А) такая экономическая система, основу которой составляют рыночные отношения и частное предпринимательство при одновременном наличии многих других институтов и при регулировании государством важнейших процессов и сфер хозяйственной жизни;

Б) командно–административная экономика со встроенными рыночными стабилизаторами;

В) экономика переходного периода;

Г) верного ответа нет.

23. Межотраслевой комплекс – это:

А) сложная система взаимодействующих макроэкономических элементов;

Б) интеграционная структура, характеризующая взаимодействие различных отраслей и их элементов, разных стадий производства и распределения продукта;

В) совокупность институциональных единиц, имеющих сходные экономические цели, функции и поведение;

Г) совокупность органов законодательной, судебной и исполнительной властей, фондов социального обеспечения и контролируемых ими некоммерческих организаций.

24. Принцип планирования, означающий преемственность планов и их корректировку – это:

А) непрерывность;

Б) единство;

С) гибкость;

Д) единство экономики и политики;

Е) единство централизма и самостоятельности;

Ж) научная обоснованность и эффективность стратегических программ и планов.

25. Необходимость государственного регулирования объясняется:

А) провалами рыночного механизма;

Б) ухудшением экологической обстановки;

С) наличием несовершенной конкуренции;

Д) наличием инфляции.

Оценочное средство: устный ответ на экзамене.

Учебное задание: выявление сформированности знаний обучающихся в системе экономики государственного и муниципального сектора, ответив на 2 вопроса в билете.

Перечень примерных вопросов билета:

1. Основные закономерности и факторы размещения производительных сил.
2. Региональные особенности рынка труда в РФ.
3. Методы экономического обоснования территориальной организации хозяйственного комплекса.
4. Государственная политика в сфере занятости.
5. Основные направления экономической политики государства.
6. Приоритетные направления развития социальной сферы.
7. Природно-ресурсный потенциал территории.

8. Бюджетное устройство РФ.
9. Порядок формирования территориальных пропорций размещения производительных сил.
10. Организация бюджетного процесса в РФ.
11. Сущность экономической стратегии государства.
12. Порядок формирования доходов бюджета в РФ.
13. Отраслевые программы экономического развития РФ, сущность, методики разработки.
14. Доходы региональных и местных бюджетов.
15. Экономическая оценка потенциала субъектов РФ.
16. Расходные полномочия муниципальных образований.
17. Методология оценки природных ресурсов в РФ.
18. Расходы федерального и региональных бюджетов.
19. Региональная структура промышленности РФ.
20. Межбюджетные отношения.
21. Проблемы развития сельхозпроизводства в РФ.
22. Финансовая политика РФ на современном этапе.
23. Размещение транспортной системы РФ и перспективы ее развития.
24. Инвестиционно-инновационная политика РФ.
25. Роль иностранных инвестиций в экономике РФ.
26. Организация региональной системы природо-и недропользования.
27. Структурный анализ иностранных инвестиций в РФ.
28. Место муниципального хозяйства в системе хозяйственных отношений.
29. Размещение научного потенциала в РФ.
30. Бюджет и бюджетный процесс в муниципальном образовании.
31. Рынок труда в РФ, характеристика и показатели.
32. Государственные и муниципальные программы, характеристика основных разделов.

Оценочные средства для проверки умений: практическое задание.

Перечень практических заданий:

1. Сформулируйте роль и функции органов управления экономики.
2. Сформулируйте основные положения стратегии социально-экономического развития территорий.
3. Разработайте государственную программу отрасли (по выбору).
4. Разработайте муниципальную программу отрасли (по выбору).
5. Рассчитайте эффективность инвестиций.
6. Охарактеризуйте инновационные процессы и их государственную поддержку.
7. Рассчитайте доходную часть регионального бюджета.
8. Рассчитайте расходную часть местного бюджета.
9. Сформулируйте основные разделы бюджетного процесса территорий.
10. Предложите основные направления природоохранной деятельности.

ФОС разработал:

Фрыгин А.В., к.э.н., доцент кафедры государственного и муниципального управления и управления персоналом РМАТ.



Образовательное частное учреждение высшего образования
«Российская международная академия туризма»

Факультет менеджмента туризма
Кафедра туризма и гостиничного дела

Принято Ученым Советом

« 21 » _ февраля _ 2024 г.

Протокол № 02-06-01

УТВЕРЖДАЮ

Первый проректор

В.Ю. Питюков

« 20 » _ февраля _ 2024 г.



ФОНД ОЦЕНОЧНЫХ СРЕДСТВ

текущего контроля успеваемости и промежуточной аттестации обучающихся
по дисциплине

«Методы исследований в государственном и муниципальном управлении»

по направлению подготовки

38.04.04 Государственное и муниципальное управление

Направленность (профиль): «Управление государственными и
муниципальными проектами и программами»
квалификация (степень) выпускника – магистр

Б1.О.08

Химки 2024

1. Перечень компетенций с указанием этапов их формирования в процессе освоения образовательной программы

Результатом обучения студентов по дисциплине являются знания, умения, навыки и (или) опыт деятельности, характеризующие этапы формирования компетенций и обеспечивающие достижение планируемых результатов освоения образовательной программы.

Процесс изучения дисциплины «Методы исследований в государственном и муниципальном управлении» направлен на формирование следующих компетенций:

Перечень компетенций учебной дисциплины «Инвестиционный анализ финансовых проектов и программ»

Категория компетенций	Код и наименование компетенции	Код и наименование индикатора достижения компетенции	Результаты обучения
Научно-исследовательский	ОПК-7. Способен осуществлять научно-исследовательскую, экспертно-аналитическую и педагогическую деятельность в профессиональной сфере	ОПК-7.1. осуществляет научно-исследовательскую, в профессиональной сфере ОПК-7.2. осуществляет экспертно-аналитическую деятельность в профессиональной сфере ОПК-7.3. осуществляет педагогическую деятельность в профессиональной сфере	Знает содержание и методы осуществления научно-исследовательской, экспертно-аналитической и педагогическую деятельность в профессиональной сфере Умеет применять методы осуществления научно-исследовательской, экспертно-аналитической и педагогическую деятельность в профессиональной сфере Владеет методами осуществления научно-исследовательской, экспертно-аналитической и педагогическую деятельность в профессиональной сфере

2. Описание показателей и критериев оценивания компетенций на различных этапах их формирования, описание шкал оценивания

При оценивании сформированности компетенций у обучающихся учитываются результаты текущего контроля успеваемости и промежуточной аттестаций.

При проведении текущего контроля успеваемости и промежуточной аттестации могут быть использованы следующие виды оценочных средств:

Перечень оценочных средств текущего контроля успеваемости и промежуточной аттестации по дисциплине

№ п/п	Вид оценочного средства	Краткая характеристика оценочного средства	Представление оценочного средства
1.	Презентация, доклад, сообщение	Продукт самостоятельной работы обучающегося, представляющий собой публичное выступление по представлению полученных результатов решения определенной учебно-практической, учебно-исследовательской темы	Тематика презентаций, докладов, сообщений
2.	Устный ответ, дискуссия	Устный ответ (дискуссия) должен представлять собой связное, логически последовательное сообщение на заданную тему, показывать его умение применять определения, правила в конкретных случаях.	Вопросы и задания по темам
3.	Кейс-задача, ситуационная задача	Проблемное задание, в котором обучающемуся предлагают осмыслить реальную профессионально-ориентированную ситуацию, необходимую для решения данной проблемы	Задания для решения кейс-задачи
4.	Тест	Система стандартизированных заданий, позволяющая автоматизировать процедуру измерения уровня знаний и умений обучающегося.	Фонд тестовых заданий
5.	Аналитическая исследовательская практическая работа	Частично-регламентированное задание имеющее целью сбор и анализ информации как в легко доступных источниках (учебная литература) так и в поисковых системах сети Интернет	Задание и форма аналитической таблицы
6.	Эссе	Рассуждение на заданную тему	Задание

В соответствии с Положением о проведении текущего контроля успеваемости и промежуточной аттестации обучающихся по образовательным программам высшего образования – программам бакалавриата и программам магистратуры, реализуемым в РМАТ, оценка обучающегося по каждой дисциплине независимо от ее общей трудоемкости, определяется по 100-балльной шкале в каждом семестре. Распределение баллов между контрольными мероприятиями устанавливается разработчиком рабочей программы дисциплины и доводится до сведения обучающихся.

Для допуска к промежуточной аттестации обучающийся должен выполнить все мероприятия текущего контроля успеваемости по дисциплине (не иметь задолженностей) и набрать в общей сложности не менее 51% от максимально возможной суммы баллов.

При проведении промежуточной аттестации по дисциплине применяется Тест и Устный ответ

№ п/п	Наименование разделов и тем дисциплины	Коды компетенций	Оценочное средство	Баллы
1.	Основы глобальной концепции устойчивого развития.	ОПК-2	Презентация, дискуссия Эссе	20
2.	Цели устойчивого развития.	ОПК-2	Аналитическая исследовательская практическая работа	40
3.	Управление устойчивым развитием.	ОПК-2	Кейс-задача	20
	Форма промежуточной аттестации – зачет	ОПК-2	Тест, Кейс-задача	20
	Итого по дисциплине (не более 100 баллов в семестр)			100

Критерии оценивания сформированности компетенций и перевод в 5-балльную шкалу

Общая сумма баллов по дисциплине	Показатели (оценка по дисциплине)	Критерии оценивания сформированности компетенций на этапе изучения дисциплины	Сформированность компетенций на этапе изучения дисциплины
90-100	5 (отлично)	глубокое и прочное усвоение программного материала; полные, последовательные, грамотные и логически излагаемые ответы при видоизменении задания; свободно справляющиеся с поставленными задачами, знания материала; правильно обоснованные принятые решения; владение разносторонними навыками и приемами выполнения практических работ	компетенции сформированы на достаточном уровне
71-89	4 (хорошо)	знание программного материала; грамотное изложение, без существенных неточностей в ответе на вопрос; правильное применение теоретических знаний; владение необходимыми навыками при выполнении практических задач.	
51-70*	3 (удовлетворительно)	усвоение основного материала; при ответе допускаются неточности;	

		при ответе недостаточно правильные формулировки; нарушение последовательности в изложении программного материала; затруднения в выполнении практических заданий;	
50 и менее	2 (неудовлетворительно), не зачтено	незнание программного материала; при ответе возникают ошибки; затруднения при выполнении практических работ.	компетенции не сформированы

Шкала оценивания используется для оценивания различных видов оценочных средств. В каждом из них формируются и контролируются различные критерии освоения компетенций.

Шкала оценки выполнения оценочного средства в форме теста

Критерии оценки	Баллы
% правильно выполненных заданий	
Выполнено до 50% заданий	4
Выполнено от 51 до 70 % заданий	6
Выполнено от 71 до 85 % заданий	8
Выполнено от 86 до 100 % заданий	10

Шкала оценивания презентации, доклада, сообщения

Критерии	Показатели	Баллы
Раскрытие проблемы	Проблема раскрыта полностью. Проведен анализ проблемы с привлечением дополнительной литературы. Выводы обоснованы	5
Представление	Представляемая информация систематизирована, последовательна и логически связана. Использовано более 5 профессиональных терминов.	2
Оформление	Широко использованы информационные технологии (Power Point). Отсутствуют ошибки в представляемой информации.	2
Ответы на вопросы	Ответы на вопросы полные с приведением примеров и/или пояснений.	1
Итого		10 б

Шкала оценки дискуссии

Предел длительности контроля	5 мин.
-------------------------------------	--------

Критерии оценки	полнота раскрытия содержания материала; грамотность и логичность изложения материала; точное использование терминологии; умение иллюстрировать теоретические положения конкретными примерами, применять их в новой ситуации; усвоение ранее изученных сопутствующих вопросов; способность творчески применять знание теории к решению профессиональных задач; знание современной учебной и научной литературы
Показатели оценки	Max 10 баллов
9-10 баллов	обучающийся показывает всесторонние и глубокие знания программного материала, знание основной и дополнительной литературы; последовательно и четко отвечает на вопросы билета и дополнительные вопросы; уверенно ориентируется в проблемных ситуациях; демонстрирует способность применять теоретические знания для анализа практических ситуаций, делать правильные выводы, проявляет творческие способности в понимании, изложении и использовании программного материала; подтверждает полное освоение компетенций, предусмотренных программой
6-8 баллов	обучающийся показывает полное знание программного материала, основной и дополнительной литературы; дает полные ответы на теоретические вопросы билета и дополнительные вопросы, допуская некоторые неточности; правильно применяет теоретические положения к оценке практических ситуаций; демонстрирует хороший уровень освоения материала и в целом подтверждает освоение компетенций, предусмотренных программой
4-5 баллов	обучающийся показывает знание основного материала в объеме, необходимом для предстоящей профессиональной деятельности; при ответе на вопросы билета и дополнительные вопросы не допускает грубых ошибок, но испытывает затруднения в последовательности их изложения; не в полной мере демонстрирует способность применять теоретические знания для анализа практических ситуаций; подтверждает освоение компетенций, предусмотренных программой на минимально допустимом уровне

Шкала оценки уровня знаний, умений и навыков при решении кейсов (ситуационных задач)

Предел длительности контроля	30 мин.
Критерии оценки	– было сформулировано и проанализировано большинство проблем, заложенных в кейсе (задаче); – были продемонстрированы адекватные аналитические методы при работе с информацией;

	<ul style="list-style-type: none"> – были использованы дополнительные источники информации для решения кейса (задачи); – были выполнены все необходимые расчеты; – подготовленные в ходе решения кейса документы соответствуют требованиям к ним по смыслу и содержанию; – выводы обоснованы, аргументы весомы; – сделаны собственные выводы, которые отличают данное решение кейса от других решений
Показатели оценки	маж 10 баллов
7-10 баллов	полный, обоснованный ответ с применением необходимых источников
5 – 6 баллов	неполный ответ в зависимости от правильности и полноты ответа: <ul style="list-style-type: none"> - не были выполнены все необходимые расчеты; - не было сформулировано и проанализировано большинство проблем, заложенных в кейсе;
4 балла	неполный ответ в зависимости от правильности и полноты ответа: <ul style="list-style-type: none"> - не были продемонстрированы адекватные аналитические методы при работе с информацией; - не были подготовленные в ходе решения кейса документы, которые соответствуют требованиям к ним по смыслу и содержанию; - не были сделаны собственные выводы, которые отличают данное решение кейса от других решений

Шкала оценки устного ответа

Предел длительности контроля	5 мин.
Критерии оценки	<p>полнота раскрытия содержания материала;</p> <p>грамотность и логичность изложения материала;</p> <p>точное использование терминологии;</p> <p>умение иллюстрировать теоретические положения конкретными примерами, применять их в новой ситуации;</p> <p>усвоение ранее изученных сопутствующих вопросов;</p> <p>способность творчески применять знание теории к решению профессиональных задач;</p> <p>знание современной учебной и научной литературы</p>
Показатели оценки	Мах 10 баллов
9-10 баллов	<p>обучающийся показывает всесторонние и глубокие знания программного материала,</p> <p>знание основной и дополнительной литературы;</p> <p>последовательно и четко отвечает на вопросы билета и дополнительные вопросы;</p> <p>уверенно ориентируется в проблемных ситуациях;</p> <p>демонстрирует способность применять теоретические знания для анализа практических ситуаций, делать правильные выводы, проявляет творческие способности в понимании, изложении и использовании программного материала;</p>

	подтверждает полное освоение компетенций, предусмотренных программой
6-8 баллов	<p>обучающийся показывает полное знание программного материала, основной и дополнительной литературы;</p> <p>дает полные ответы на теоретические вопросы билета и дополнительные вопросы, допуская некоторые неточности;</p> <p>правильно применяет теоретические положения к оценке практических ситуаций;</p> <p>демонстрирует хороший уровень освоения материала и в целом подтверждает освоение компетенций, предусмотренных программой</p>
4-5 баллов	<p>обучающийся показывает знание основного материала в объеме, необходимом для предстоящей профессиональной деятельности;</p> <p>при ответе на вопросы билета и дополнительные вопросы не допускает грубых ошибок, но испытывает затруднения в последовательности их изложения;</p> <p>не в полной мере демонстрирует способность применять теоретические знания для анализа практических ситуаций;</p> <p>подтверждает освоение компетенций, предусмотренных программой на минимально допустимом уровне</p>

3. Типовые контрольные задания или иные материалы, необходимые для оценки знаний, умений, навыков и (или) опыта деятельности, характеризующих этапы формирования компетенций в процессе освоения образовательной программы.

Задание – это педагогическая форма, нацеленная на достижение усвоения обучающимися запланированных результатов. Каждое задание создано для определенной цели, а потому, можно сказать иначе, имеет свою миссию и свои характеристики. Учебные задания используются не только для контроля, но и для приобретения новых знаний, умений, навыков развития способов умственных действий, так и для контроля.

Оценочные средства учебных заданий

Входной контроль уровня подготовленности обучающихся в начале изучения дисциплины

Оценочное средство: Тест

Учебное задание: Ответьте на вопросы входного контроля уровня подготовленности обучающихся в начале изучения дисциплины, выбрав один верный вариант ответа.

1. Наука - это...

- а) выработка и теоретическая систематизация объективных знаний
- б) учения о принципах построения научного познания
- в) учения о формах построения научного познания
- г) стратегия достижения цели

Правильные ответы: а

2. Научное исследование - это...

- а) целенаправленное познание
- б) выработка общей стратегии науки
- в) система методов, функционирующих в конкретной науке
- г) учение, позволяющее критически осмыслить методы познания

Правильные ответы: а

3. Методология науки - это...

- а) система методов, функционирующих в конкретной науке
- б) целенаправленное познание
- в) воспроизведение новых знаний
- г) учение о принципах построения научного познания

Правильные ответы: а

4. Теория - это...

- а) выработка общей стратегии науки
- б) логическое обобщение опыта в той или иной отрасли знаний
- в) целенаправленное познание
- г) система методов, функционирующих в конкретной науке

Правильные ответы: б

5. Основу методологии научного исследования составляет:

- а) диагностический метод
- б) общий метод
- в) обобщение общественной практики
- г) совокупность правил какого-либо искусства

Правильные ответы: а

6. Семиотика - это...

- а) наличие информации, которая должна использоваться при обучении конкретной дисциплине
- б) воспроизведение новых знаний

в) учение о формах построения научного познания

г) стратегия достижения цели

Правильные ответы: а

7. Основные закономерности спортивной тренировки - это...

а) целенаправленное познание

б) диалектический метод

в) конструктивные подходы в обеспечении единства тренировочной и соревновательной деятельности

г) совокупность правил какого-либо искусства

Правильные ответы: в

8. Программирование и контроль в подготовке спортсменов - это...

а) учения о принципах построения научного познания

б) целенаправленное познание

в) состояние оптимальной готовности спортсмена к достижению цели

г) совершенствование перспективного и текущего планирования спортивной подготовки

Правильные ответы: г

9. Искусственная управляющая среда

а) тренажеры

б) тренер

в) спортсмен

г) спортзал

Правильные ответы: а

10. Естественная управляющая среда

а) спортзал

б) тренер

в) тренажеры

г) аппаратные приспособления

Правильные ответы: б

Тема 1.1. Общие понятия и категории методологии исследований в государственном и муниципальном управлении

Цель: Оценить способность осуществлять научно-исследовательскую, экспертно-аналитическую и педагогическую деятельность в профессиональной сфере

Компетенции: ОПК-7

Оценочное средство: доклад с использованием презентации по одной из тем

Тематика презентаций:

1. Что понимается под термином «исследование»? Приведите примеры исследований в менеджменте.

2. Какие критерии могут быть положены в основу классификации научных исследований?

3. Какую роль в научном исследовании играет выбор подходов к исследованию? Какие подходы к исследованию вам известны?

4. Дайте определение термину «гипотеза». Охарактеризуйте значение гипотезы в научном исследовании.

5. Чем, на ваш взгляд, обусловлена необходимость проведения исследований?

6. Что вы понимаете под термином «методология исследования»? Какова роль методологии в научном исследовании объектов и процессов?

7. Установите связь между такими терминами как «методология», «методика», «техника исследования» и «процедура исследования».

8. Дайте характеристику понятию «актуальность исследования».

9. Что вы понимаете под программой исследования?

Тема 1.2. Принципы организации научных исследований

Цель: Оценить способность осуществлять научно-исследовательскую, экспертно-аналитическую и педагогическую деятельность в профессиональной сфере

Компетенции: ОПК-7

Оценочное средство: Аналитическая исследовательская практическая работа

Учебное задание:

Тематика презентаций:

1. Какая роль в научных исследованиях отводится логическим методам?
2. Являются ли логические методы научными?
3. Какие методы входят в группу логических методов?
4. Дайте краткую характеристику методам анализа и синтеза.
5. Какое практическое значение играют анализ и синтез в научных исследованиях?
6. Приведите пример исследований в менеджменте, использующий анализ и синтез для решения проблемы?
7. Назовите основные требования к проведению сравнительного анализа.
8. Дайте определение методам индукции и дедукции.
9. Приведите пример использования индукции и дедукции в научных исследованиях.
10. В чем вы видите различие между анализом и дедукцией?
11. Назовите основные этапы научного исследования.
12. Что вы понимаете под концепцией исследования.
13. Какие методы используются при разработке концепции?
14. Что вы понимаете под термином «программа исследования»?

Тема 2.1. Эмпирические методы исследований в государственном и муниципальном управлении

Цель: Оценить способность осуществлять научно-исследовательскую, экспертно-аналитическую и педагогическую деятельность в профессиональной сфере

Компетенции: ОПК-7

Оценочное средство: решение кейс-задачи

Учебное задание:

Что вы понимаете под термином «наблюдение»?

Какую роль играет наблюдение в научных исследованиях

В чем состоит принципиальное отличие в эмпирических методах «наблюдение» и «эксперимент»?

Назовите основные виды наблюдений.

Что вы понимает под термином «эксперимент»?

К какому виду исследований относят анкетирование и опрос?

Какие этапы включает в себя эксперимент в сфере менеджмента туристских дестинаций?

В чем состоит отличие вычислительного эксперимента от мыслительного? Приведите пример мыслительного эксперимента

Чем отличается «Метод Дельфи» от «Метода мозгового штурма»?

Тема 2.2. Теоретические методы исследований в государственном и муниципальном управлении

Цель: Оценить способность осуществлять научно-исследовательскую, экспертно-аналитическую и педагогическую деятельность в профессиональной сфере

Компетенции: ОПК-7

Тематика презентаций:

Назовите основные различия между теоретическим и эмпирическим подходами в научном исследовании.

Что понимается под термином «математическое моделирование»?

Что вы понимаете под термином «имитационное моделирование»?

Дайте определение термину «прогноз».

Какие виды прогнозов вам известны?

Дайте краткую характеристику методу статистического наблюдения. Каким основным требованиям должны отвечать статистические наблюдения?

В каких случаях наиболее целесообразно применение экспертных методов прогнозирования при проведении исследования проблем в сфере менеджмента туристских дестинаций?

Дайте определение методам критического анализа и синтеза.

Как применяются методы критического анализа и синтеза

Раздел 3. Практическое использование методов исследования в менеджменте. Требования к написанию научной работы (научного проекта)

Тема 3.1. Поиск научной информации, способы ее обработки и презентации.

Цель: Оценить способность осуществлять научно-исследовательскую, экспертно-аналитическую и педагогическую деятельность в профессиональной сфере.

Компетенции: ОПК-7

Тематика презентаций:

1. Дайте понятие информации и ее свойств.
2. Назовите основные источники научной информации (книги, периодические издания, кино-, аудио- и видеоматериалы, люди, электронные ресурсы).
3. Назовите методы поиска информации: работа с библиотечными каталогами, справочными материалами, книгами, периодическими изданиями и в Интернете.
4. Определите способы получения и переработки информации. Виды переработки текста (план, конспект, тезисы, выписки, аннотация, реферат).
5. Выявите и обоснуйте актуальные проблемы управления, полученные отечественными и зарубежными исследователями в области менеджмента туристских дестинаций.
6. Проанализируйте выявленные актуальные проблемы управления (1-2) по зарубежным и отечественным источникам, взятым в Интернете.

Тема 3.2. Алгоритм и логика написания научной работы, научного отчета, научного проекта

Цель: Оценить способность осуществлять научно-исследовательскую, экспертно-аналитическую и педагогическую деятельность в профессиональной сфере.

Компетенции: ОПК-7

Тематика презентаций:

1. Дайте понятие научного отчета.
2. Что такое научный проект?
3. Чем отличается научная работа от научного проекта?
4. Назовите особенности подготовки структурных частей научных работ.
5. Композиционное построение текста.
6. Актуальная проблематика научных исследований в сфере менеджмента туристских дестинаций.
7. Особенности научной работы и этика научного труда.
8. Назовите имеющиеся способы обобщения полученной в процессе поиска информации с использованием методов критического анализа и синтеза

Промежуточная аттестация

Цель: Оценить способность осуществлять научно-исследовательскую, экспертно-аналитическую и педагогическую деятельность в профессиональной сфере

Форма промежуточной аттестации – зачет

Оценочное средство: Тест, защита проекта

1. Процедура отбора подмножества элементов генеральной совокупности, позволяющая делать выводы обо всем множестве элементов называется:
техникой;
методикой;
выборкой;
верификацией.
2. Метод уточнения смысла основных (исходных) понятий:
операционализация;
интерпретация;
верификация;
квантификация.
3. Метод предварительного исследования, проводимый с целью проверки всех элементов основного исследования и внесения в него корректив:
сравнительный;
аналитический;
разведывательный (пилотажный);
описательный.
4. Тип вопроса, предлагающий респонденту выбор одного из представленного перечня ответов:
открытый;
закрытый;
фильтр;
контрольный.
5. Свойство выборки отражать характеристики изучаемой генеральной совокупности:
валидность;
верификация;
интерпретация;
репрезентативность.
6. Метод сбора первичной социологической информации путем непо-средственной регистрации событий и процессов, происходящих в определен-ных условиях, это:
опрос;
наблюдение;
эксперимент;
социометрия.
7. Соответствие методов социологического исследования различным объектам исследования:
анкетирование
изучение документов
интервью
наблюдение
социометрия
эксперимент

8. Соотнесите понятие и содержание определения:
система наиболее общих принципов, положений и методов, составляющих основу для науки;
совокупность операций, процедур, приемов установления социальных фактов, их анализа;
совокупность навыков, умений, приемов по организации и проведению социологического исследования;

9. Метод, при котором строго соблюдается принцип равенства шансов попадания в выборку для всех единиц изучаемой совокупности, называется выборкой:
серийной;
многоступенчатой;
пропорциональной;
случайной.

10. Шкала упорядочения проявлений изучаемого свойства в строгом порядке от наиболее значимого к наименее, и наоборот:
числовая;
ранговая;
графическая;
интервальная.

11. Основной характеристикой качества измерения в социологии является степень соответствия измеренного показателя тому, что подлежит измерению:
интерпретация;
верификация;
валидность;
квантификация.

12. Упорядочение видов социологических исследований в соответствии с параметрами масштаба и сложностью решаемых задач - это:
описательное исследование;
аналитическое исследование;
разведывательное исследование.

13. В случаях, когда необходимо обеспечить стабильность условий проведения исследования, используется такая форма наблюдения, как

1. лабораторная
2. полевая
3. структурированная
4. с непосредственным участием исследователя

14. Методика, когда сбор информации осуществляется по физическим признакам или свидетельствам прошедших событий, называется:

1. анализ следов
2. аудит
3. контент - анализ
4. панель

15. Недостатки личного опроса:

1. высокая стоимость
2. значительная степень влияния интервьюера
3. невысокая скорость сбора данных
4. невысокий уровень реакции респондентов

16. В процессе проведения эксперимента возможны следующие виды качественных измерений

1. с помощью показателей интенсивности появления событий
2. с помощью экспертных оценок
3. с помощью частоты появления событий
4. с помощью глубинного интервью

17. Присвоение чисел или других символов характеристикам объектов по заранее определенным правилам называется:

1. измерение
 - 2.шкалирование
 3. распределение
 4. размещение
18. Вам необходимо провести исследование рынка молока в регионе. Какая информация будет относиться к первичной?
- 1.отзывы потребителя о различных фирмах производителях молока
 - 2.отчеты о продажах предприятий - производителей
 - 3.исследование рынка молочных напитков
 - 4.данные статистики
19. На Ваш взгляд, какие из методов исследования наилучшим образом подходят для тестирования нового рекламного ролика:
1. эксперимент
 - 2.глубинное интервью
 - 3.анкетирование
 - 4.наблюдение
20. Предприятию необходимо оценить часть посетителей магазина, которые сделали покупки. Какой метод исследования целесообразно использовать?
- 1.наблюдение
 2. опрос
 - 3.эксперимент
 - 4.шкалирование
21. Управляющий по маркетингу и руководимый им маркетинговый отдел
1. рекомендует типы и виды продукции, которые следует производить
 - 2.рекомендует рыночные стратегии, включая выбор каналов товародвижения
 - 3.анализирует доходы предприятия
 4. планирует производство продукции
22. Проведение фокус-группы позволяет выявить:
1. чувства и мысли покупателей
 - 2.структуру потребительского рынка
 3. тенденции изменения спроса
 4. уровень первичного спроса
23. Вторичная информация позволяет:
- 1.идентифицировать маркетинговую проблему
 - 2.разработать подход к решению проблемы
 - 3.решить проблему маркетингового исследования
 4. анализировать собранные данные
- 24.Маркетинговая информация в зависимости от количества респондентов может быть:
- 1.вторичной
 2. первичной
 - 3.качественной
 4. количественной
25. К количественным исследованиям относятся:
1. анкетирование
 - 2.телефонные опросы
 - 3.фокус-группы
 4. глубинные интервью

1. Защита проекта

Разработайте в ходе самостоятельной работы при подготовке к промежуточной аттестации учебный индивидуальный проект «Методологический аппарат выпускной квалификационной работы» на примере региона для которого проведена аналитическая работа по теме 2.



Образовательное частное учреждение высшего образования
«Российская международная академия туризма»

Факультет менеджмента туризма
Кафедра менеджмента и экономики

Принято Ученым Советом

« 21 » февраля 2024 г.

Протокол № 02-06-01

УТВЕРЖДАЮ

Первый проректор

В.Ю. Питюков

« 20 » февраля 2024 г.



ФОНД ОЦЕНОЧНЫХ СРЕДСТВ

текущего контроля успеваемости и промежуточной аттестации обучающихся
по дисциплине

«Современный стратегический анализ и планирование»

по направлению подготовки

38.04.04 Государственное и муниципальное управление

Направленность (профиль): «Управление государственными и
муниципальными проектами и программами»

квалификация (степень) выпускника – магистр

Б1.О.09

Химки 2024

1. Перечень компетенций с указанием этапов их формирования в процессе освоения образовательной программы

Результатом обучения по дисциплине являются знания, умения, навыки и (или) опыт деятельности, характеризующие этапы формирования компетенций и обеспечивающие достижение планируемых результатов освоения образовательной программы.

Процесс изучения дисциплины «Современный стратегический анализ и планирование» направлен на формирование следующих компетенций:

Индекс компетенции	Название компетенции	Планируемые результаты обучения (в результате обучения обучающийся должен)		
		знать	уметь	владеть
ОПК-2 ОПК-6	-способность осуществлять стратегическое планирование деятельности органа власти; организовывать разработку и реализацию управленческих решений; обеспечивать осуществление контрольно-надзорной деятельности на основе риск-ориентированного подхода; -способность организовывать проектную деятельность; моделировать административные процессы и процедуры в органах власти	технологии и методы организации проектной деятельности, моделирования административных процессов и процедур в органах власти	применять технологии и методы организации проектной деятельности, моделирования административных процессов и процедур в органах власти	методами организации проектной деятельности, моделирования административных процессов и процедур в органах власти

Компетенция ОПК-2, ОПК-6 формируется рядом сопутствующих и последующих дисциплин в соответствии с учебным планом. Дисциплина «Современный стратегический анализ и планирование» реализуется во 2 семестре на очной и 2 курсе на заочной формах обучения.

2. Описание показателей и критериев оценивания компетенций на различных этапах их формирования, описание шкал оценивания

При оценивании сформированности компетенций у обучающихся учитываются результаты текущего контроля успеваемости и промежуточной аттестаций.

При проведении текущего контроля успеваемости и промежуточной аттестации могут быть использованы следующие виды оценочных средств:

Перечень оценочных средств текущего контроля успеваемости и промежуточной аттестации по дисциплине

№ п/п	Вид оценочного средства	Краткая характеристика оценочного средства	Представление оценочного средства
1	Тест	Система стандартизированных заданий, позволяющая автоматизировать процедуру измерения уровня знаний и умений обучающегося.	Фонд тестовых заданий
2	Презентация, доклад, сообщение	Продукт самостоятельной работы обучающегося, представляющий собой публичное выступление по представлению полученных результатов решения определенной учебно-практической, учебно-исследовательской темы	Тематика презентаций, докладов, сообщений
3	Устный ответ	Устный ответ должен представлять собой связное, логически последовательное сообщение на заданную тему, показывать его умение применять определения, правила в конкретных случаях.	Вопросы и задания по темам
4	Кейс-задача, ситуационная задача	Проблемное задание, в котором обучающемуся предлагают осмыслить реальную профессионально-ориентированную ситуацию, необходимую для решения данной проблемы	Задания для решения кейс-задачи

При проведении текущего контроля успеваемости по дисциплине «Современный стратегический анализ и планирование» используются виды оценочных средств – тестирование, кейс-задача, доклад, устный ответ, презентация.

В соответствии с Положением о проведении текущего контроля успеваемости и промежуточной аттестации обучающихся по образовательным программам высшего образования – программам бакалавриата и программам магистратуры, реализуемым в РМАТ, оценка обучающегося по каждой дисциплине независимо от ее общей трудоемкости, определяется по 100-балльной шкале в каждом семестре. Распределение

баллов между контрольными мероприятиями устанавливается разработчиком рабочей программы дисциплины и доводится до сведения обучающихся.

Для допуска к промежуточной обучающийся должен выполнить все мероприятия текущего контроля успеваемости по дисциплине (не иметь задолженностей) и набрать в общей сложности не менее 51% от максимально возможной суммы баллов.

При проведении промежуточной аттестации в виде зачета по дисциплине «Современный стратегический анализ и планирование» применяется тестирование обучающихся, устный опрос и кейс-задача.

№ п/п	Наименование разделов и тем дисциплины	Коды компетенций	Оценочное средство	Баллы
1.	Входной тест		Тест	5
1.	Тема 1. Содержание и структура стратегического управления органа власти. Анализ макроокружения организации	ОПК-2 ОПК-6	Доклад	5
2.	Тема 2. Анализ непосредственного окружения организации	ОПК-2 ОПК-6	Презентация	5
3.	Тема 3. Анализ внутренней среды организации	ОПК-2 ОПК-6	Устный ответ	10
4.	Тема 4. Разработка стратегии развития предпринимательской деятельности организации. Разработка и реализация управленческих решений. Организация проектной деятельности	ОПК-2 ОПК-6	Доклад	5
5.	Тема 5. Миссия и цели организации. Иерархия целей. Построение дерева целей	ОПК-2 ОПК-6	Презентация	10
6.	Тема 6. Выработка и реализация стратегии фирмы. Стратегический контроль в организации. Методология проведения стратегического контроля. Контрольно-надзорная деятельность	ОПК-2 ОПК-6	Кейс-задача	15
7.	Тема 7. Задачи и стадии выполнения стратегии. Организационная культура	ОПК-2 ОПК-6	Доклад	5

	как объект стратегических изменений			
8.	Тема 8. Конкурентоспособность органа власти. Карты стратегических групп	ОПК-2 ОПК-6	Кейс-задача	15
9.	Тема 9. Исследование конкурентоспособности органов власти. Проведение анализа портфеля бизнесов	ОПК-2 ОПК-6	Презентация	5
	Форма промежуточной аттестации – экзамен		Тест Кейс-задача Устный ответ	20
	Итого по дисциплине (не более 100 баллов)			100

Критерии оценивания сформированности компетенций и

перевод в 5-балльную шкалу

Общая сумма баллов по дисциплине	Показатели (оценка по дисциплине)	Критерии оценивания сформированности компетенций на этапе изучения дисциплины	Сформированность компетенций на этапе изучения дисциплины
90-100	5 (отлично)	глубокое и прочное усвоение программного материала; полные, последовательные, грамотные и логически излагаемые ответы при видоизменении задания; свободно справляющиеся с поставленными задачами, знания материала; правильно обоснованные принятые решения; владение разносторонними навыками и приемами выполнения практических работ	компетенции сформированы на достаточном уровне
71-89	4 (хорошо)	знание программного материала; грамотное изложение, без существенных неточностей в ответе на вопрос; правильное применение теоретических знаний; владение необходимыми навыками при выполнении практических задач.	

51-70*	3 (удовлетворительно)	усвоение основного материала; при ответе допускаются неточности; при ответе недостаточно правильные формулировки; нарушение последовательности в изложении программного материала; затруднения в выполнении практических заданий;	
50 и менее	2 (неудовлетворительно), не зачтено	незнание программного материала; при ответе возникают ошибки; затруднения при выполнении практических работ.	компетенции не сформированы

Шкала оценивания используется для оценивания различных видов оценочных средств. В каждом из них формируются и контролируются различные критерии освоения компетенций.

Шкала оценки выполнения оценочного средства в форме теста

Критерии оценки	Баллы
% правильно выполненных заданий	
Выполнено до 50% заданий	0
Выполнено от 51 до 70 % заданий	2
Выполнено от 71 до 85 % заданий	3
Выполнено от 86 до 100 % заданий	5

Шкала оценивания презентации

Критерии	Показатели	Баллы
Раскрытие проблемы	Проблема раскрыта полностью. Проведен анализ проблемы с привлечением дополнительной литературы. Выводы обоснованы	3
Представление	Представляемая информация систематизирована, последовательна и логически связана. Использовано более 5 профессиональных терминов.	2
Оформление	Широко использованы информационные технологии (Power Point). Отсутствуют ошибки в представляемой информации.	2

Ответы на вопросы	Ответы на вопросы полные с приведением примеров и/или пояснений.	3
Итого		10 б

Шкала оценки уровня знаний, умений и навыков при решении кейсов (ситуационных задач)

Предел длительности контроля	30 мин.
Критерии оценки	<ul style="list-style-type: none"> – было сформулировано и проанализировано большинство проблем, заложенных в кейсе (задаче); – были продемонстрированы адекватные аналитические методы при работе с информацией; – были использованы дополнительные источники информации для решения кейса (задачи); – были выполнены все необходимые расчеты; – подготовленные в ходе решения кейса документы соответствуют требованиям к ним по смыслу и содержанию; – выводы обоснованы, аргументы весомы; – сделаны собственные выводы, которые отличают данное решение кейса от других решений
Показатели оценки	маx 20 баллов
15-20 баллов	полный, обоснованный ответ с применением необходимых источников
9-14 баллов	неполный ответ в зависимости от правильности и полноты ответа: <ul style="list-style-type: none"> - не были выполнены все необходимые расчеты; - не было сформулировано и проанализировано большинство проблем, заложенных в кейсе;
3-8 баллов	неполный ответ в зависимости от правильности и полноты ответа: <ul style="list-style-type: none"> - не были продемонстрированы адекватные аналитические методы при работе с информацией; - не были подготовленные в ходе решения кейса документы, которые соответствуют требованиям к ним по смыслу и содержанию; - не были сделаны собственные выводы, которые отличают данное решение кейса от других решений

Шкала оценивания доклада

Критерии	Показатели	Баллы
Раскрытие проблемы	Проблема раскрыта полностью. Проведен анализ проблемы с привлечением дополнительной литературы. Выводы обоснованы	3
Представление	Представляемая информация систематизирована, последовательна и логически связана. Использовано более 5 профессиональных терминов.	2
Оформление	Широко использованы информационные технологии (Power Point). Отсутствуют ошибки в представляемой информации.	2
Ответы на вопросы	Ответы на вопросы полные с приведением примеров и/или пояснений.	3
Итого		10 б

Шкала оценки устного ответа

Предел длительности контроля	5 мин.
Критерии оценки	полнота раскрытия содержания материала; грамотность и логичность изложения материала; точное использование терминологии; умение иллюстрировать теоретические положения конкретными примерами, применять их в новой ситуации; усвоение ранее изученных сопутствующих вопросов; способность творчески применять знание теории к решению профессиональных задач; знание современной учебной и научной литературы
Показатели оценки	мах 5 баллов
5 баллов	обучающийся показывает всесторонние и глубокие знания программного материала, знание основной и дополнительной литературы; последовательно и четко отвечает на вопросы билета и дополнительные вопросы; уверенно ориентируется в проблемных ситуациях; демонстрирует способность применять теоретические знания для анализа практических ситуаций, делать правильные выводы, проявляет творческие способности в понимании, изложении и использовании программного материала; подтверждает полное освоение компетенций, предусмотренных программой

3-4 балла	обучающийся показывает полное знание программного материала, основной и дополнительной литературы; дает полные ответы на теоретические вопросы билета и дополнительные вопросы, допуская некоторые неточности; правильно применяет теоретические положения к оценке практических ситуаций; демонстрирует хороший уровень освоения материала и в целом подтверждает освоение компетенций, предусмотренных программой
1 – 2 балла	обучающийся показывает знание основного материала в объеме, необходимом для предстоящей профессиональной деятельности; при ответе на вопросы билета и дополнительные вопросы не допускает грубых ошибок, но испытывает затруднения в последовательности их изложения; не в полной мере демонстрирует способность применять теоретические знания для анализа практических ситуаций; подтверждает освоение компетенций, предусмотренных программой на минимально допустимом уровне

Шкала оценки выполнения оценочного средства в форме теста в ходе промежуточной аттестации

Критерии оценки	Баллы
% правильно выполненных заданий	
Выполнено до 50% заданий	0
Выполнено от 51 до 70 % заданий	2
Выполнено от 71 до 85 % заданий	3
Выполнено от 86 до 100 % заданий	5

Шкала оценки устного ответа в ходе промежуточной аттестации

Предел длительности контроля	5 мин.
Критерии оценки	полнота раскрытия содержания материала; грамотность и логичность изложения материала; точное использование терминологии; умение иллюстрировать теоретические положения конкретными примерами, применять их в новой ситуации; усвоение ранее изученных сопутствующих вопросов; способность творчески применять знание теории к решению профессиональных задач; знание современной учебной и научной литературы

Показатели оценки	мах 5 баллов
5 баллов	обучающийся показывает всесторонние и глубокие знания программного материала, знание основной и дополнительной литературы; последовательно и четко отвечает на вопросы билета и дополнительные вопросы; уверенно ориентируется в проблемных ситуациях; демонстрирует способность применять теоретические знания для анализа практических ситуаций, делать правильные выводы, проявляет творческие способности в понимании, изложении и использовании программного материала; подтверждает полное освоение компетенций, предусмотренных программой
3-4 балла	обучающийся показывает полное знание программного материала, основной и дополнительной литературы; дает полные ответы на теоретические вопросы билета и дополнительные вопросы, допуская некоторые неточности; правильно применяет теоретические положения к оценке практических ситуаций; демонстрирует хороший уровень освоения материала и в целом подтверждает освоение компетенций, предусмотренных программой
1 – 2 балла	обучающийся показывает знание основного материала в объеме, необходимом для предстоящей профессиональной деятельности; при ответе на вопросы билета и дополнительные вопросы не допускает грубых ошибок, но испытывает затруднения в последовательности их изложения; не в полной мере демонстрирует способность применять теоретические знания для анализа практических ситуаций; подтверждает освоение компетенций, предусмотренных программой на минимально допустимом уровне

Шкала оценки уровня знаний, умений и навыков при выполнении кейсов в ходе промежуточной аттестации

Предел длительности контроля	30 мин.
Критерии оценки	– были продемонстрированы адекватные аналитические методы при работе с информацией; – были выполнены все необходимые расчеты; – подготовленные в ходе выполнения задания документы соответствуют требованиям к ним по смыслу и содержанию; – выводы обоснованы, аргументы весомы; – сделаны собственные выводы, которые отличают выполнение данного задания от других решений
Показатели оценки	мах 10 баллов

8-10 баллов	полный, обоснованный ответ с применением необходимых источников
5 – 7 баллов	неполный ответ в зависимости от правильности и полноты ответа: - не были выполнены все необходимые расчеты; - не было сформулировано и проанализировано большинство проблем, заложенных в задании;
2 – 4 балла	неполный ответ в зависимости от правильности и полноты ответа: - не были продемонстрированы адекватные аналитические методы при работе с информацией; - не были подготовленные в ходе выполнения задания документы, которые соответствуют требованиям к ним по смыслу и содержанию; - не были сделаны собственные выводы, которые отличают данное решение от других решений

3. Типовые контрольные задания или иные материалы, необходимые для оценки знаний, умений, навыков и (или) опыта деятельности, характеризующих этапы формирования компетенций в процессе освоения образовательной программы

Задание – это педагогическая форма, нацеленная на достижение усвоения обучающимися запланированных результатов. Каждое задание создано для определенной цели, а потому, можно сказать иначе, имеет свою миссию и свои характеристики. Учебные задания используются не только для контроля, но и для приобретения новых знаний, умений, навыков развития способов умственных действий, так и для контроля.

Оценочные средства учебных заданий

Входной контроль уровня подготовленности обучающихся в начале изучения дисциплины «Современный стратегический анализ и планирование»

Оценочное средство: Тест

Учебное задание: ответьте на вопросы входного контроля уровня подготовленности обучающихся в начале изучения дисциплины «Современный стратегический анализ и планирование», выбрав верный(ые) вариант(ы) ответа.

Тест

1. Стратегическое планирование – это:
 - а. Комплекс мероприятий, направленных на решение первостепенных целей и задач фирмы
 - + б. Процесс разработки стратегии фирмы, при котором план развития конкретизируется на длительный период с подробным описанием решений и действий, необходимых для достижения целей плана
 - в. Процесс создания заданий для каждого члена трудового коллектива фирмы

2. Виды корпоративной стратегии диверсификации:
 - + а. Связанная и несвязанная
 - б. Общая и частная
 - в. Конкретная и абстрактная

3. Высший уровень стратегического менеджмента – это:
 - + а. Корпоративный
 - б. Деловой
 - в. Общественный

4. Назовите три элемента, составляющих процесс стратегического менеджмента:
 - а. Стратегическое планирование, анализ внешней среды, формирование целей и задач фирмы
 - б. Анализ внешней среды, формирование целей и задач фирмы, реализация стратегии
 - + в. Стратегическое планирование, реализация стратегии, контроль и Регулирование

5. Будущее фирмы, предсказанное методом экстраполяции исторически сложившихся тенденций развития – это:
 - а. Среднесрочное планирование
 - + б. Долгосрочное планирование

в. Прогнозирование

6. Какая ошибка наиболее часто встречается при реализации новой стратегии?

- а. Отсутствуют необходимые ресурсы
- б. Необходимо много времени для приспособления к новым условиям рынка

+ в. Новая стратегия автоматически налагается на старую управленческую Структуру

7. Что предполагает оценка стоимости стратегических программ элементарным методом?

- а. Выделение элементов затрат по каждой из работ, входящих в программу
- + б. Калькулирование затрат на каждую из работ, входящих в программу

в. Сравнительный анализ и укрупненные расчеты на основе аналогичных проектов, реализованных ранее

8. Процесс комплексного анализа внутренних ресурсов и возможностей предприятия, направленный на оценку текущего состояния бизнеса, его сильных и слабых сторон, выявление стратегических проблем – это:

- + а. SWOT- анализ
- б. STEP - анализ
- в. Управленческий анализ

9. Какая из стратегий наиболее подходящая для фирм - лидеров рынка определенной отрасли?

- а. Стратегия отличительного имиджа
- б. Стратегия специализации
- + в. Стратегия активной обороны

10. Что подразумевает PEST- анализ?

- + а. Анализ политических, экономических, социальных и технологических аспектов внешней среды, способных повлиять на деятельность фирмы
- б. Группировку всех факторов внутренней среды и изучение каждой из них в контексте влияния на развитие фирмы
- в. Изучение наиболее сильных конкурентов фирмы

11. Раздел стратегического плана, в котором рассматриваются вопросы концепции стратегического маркетинга, анализа рынка, жизненного цикла товара, сегментирования рынка товара, стратегии ценообразования, классификации и анализа конкурентов, планирования сбыта и товародвижения, планирования рекламной кампании – это:

- а. Стратегический план производства
- б. Стратегический план управления персоналом
- + в. Стратегический план маркетинга

12. Стратегия управления персоналом фирмы, производством, финансами и стратегии всех других сфер деятельности – это:

- + а. Корпоративная стратегия
- б. Функциональная стратегия
- в. Бизнес – стратегия

13. Для чего может использоваться модель Бостонской консультативной группы?
- а. Для формирования конкурентной стратегии фирмы
 - + б. Для формирования портфельной стратегии фирмы
 - в. Для формирования бизнес - стратегии фирмы
14. Какой из элементов не входит в состав стратегического плана?
- + а. Инвестиционный план
 - б. Финансовый план
 - в. Маркетинговый план
15. Что лежит в основе конгломератной интеграции?
- а. Отношения собственности
 - + б. Единое управление
 - в. Общность финансов
16. Если преобладает ценовая конкуренция, то наиболее эффективной стратегией является:
- + а. Стратегия лидерства по ценам
 - б. Стратегия инноваций
 - в. Стратегия дифференциации сервиса
17. Согласно концепции стратегического менеджмента, на что стоит указывать работнику при постановке задачи?
- а. Строго на круг его обязанностей
 - б. Строго на область приложения усилий
 - + в. На желаемый результат, а не на его обязанности и область приложения усилий
18. Кого принято считать предшественниками стратегического менеджмента и первыми стратегами?
- + а. Античных философов
 - б. Китайских философов
 - в. Немецких военных стратегов
19. Какая из стратегий наиболее эффективна как средство выхода из кризиса?
- + а. Принятие комплексных мер для резкого увеличения доходов
 - б. Придание товару ил и услуге тех свойств, за которые покупатель готов заплатить
 - в. Повышение цены товара до величины, способной покрыть издержки
20. Стратегия, которая предполагает отказ от долгосрочных взглядов на бизнес в пользу максимального получения доходов в краткосрочной перспективе –это стратегия:
- а. Сокращения расходов
 - б. Развития продукта
 - + в. «Сбора урожая»
21. Что такое функциональный бенчмаркинг?
- а. Процесс изучения товаров, услуг, процессов работы фирм, которые являются прямыми конкурентами
 - + б. Процесс изучения

товаров, услуг, процессов работы фирм, которые не являются прямыми конкурентами

в. Проведение независимой экспертной оценки работы фирмы

22. Что является основным недостатком системы научного управления Ф. Тейлора?

+ а. Она реализуема лишь с дисциплинированными работниками

б. Она оторвана от реальных условий принятия решений

в. Уровень оплаты труда работников не зависит от качества их труда

23. Кто является автором научного труда «Общее и промышленное управление»?

а. Г. Форд

б. Ф. Тейлор

+ в. А. Файоль

24. Какие критерии используются для дифференциации стратегических планов?

а. Цели и принципы

+ б. Цели и задачи

в. Задачи и методы

25. Стратегия представляет собой заранее спланированную реакцию фирмы на:

а. Изменение условий внутренней среды

+ б. Изменение условий внешней среды

в. Конкурентные преимущества

26. Что является основным недостатком стратегического планирования?

а. Невозможность создать потенциал для развития фирмы

б. Отсутствие альтернатив развития, кроме принятой

+ в. Невозможность дать точную и детальную картину будущего

27. Стратегия определяет:

+ а. Границы возможных действий фирмы и принимаемых управленческих решений

б. Сознательность управления фирмой

в. Эффективность использования внутреннего и внешнего потенциала

28. Японские компании, сосредоточившие свои усилия на сегменте дешевых автомобилей, которые лидеры американской автоиндустрии считали не заслуживающими внимания, применили стратегию:

а. Подражания

+ б. Фланговой атаки

в. Обходного маневра

29. Что является исходным этапом процесса стратегического планирования?

+ а. Анализ среды

б. Изучение конкурентов

в. Поиск ресурсов

30. Стратегическая зона хозяйствования – это:

а. Перспективный сегмент рынка

б. Свободная экономическая зона

+ в. Сегмент окружающей бизнес - среды, на который организация вышла или желает выйти

Тема 1. Содержание и структура стратегического управления органа власти. Анализ макроокружения организации

Оценочное средство: доклад.

Учебное задание формирование способности обобщать и критически оценивать результаты исследований актуальных проблем управления, полученные отечественными и зарубежными исследователями

Темы докладов:

1. Содержание понятия «стратегический менеджмент» в трудах отечественных и зарубежных исследователей
2. Значение макроокружения в развитии в бизнесе организации.
3. Экономическая компонента внешней среды.
4. Правовая компонента.
5. Политическая компонента.
6. Социальная компонента.
7. Технологическая компонента.
8. Система отслеживания внешней среды.

Тема 2. Анализ непосредственного окружения организации

Оценочное средство: доклад.

Учебное задание формирование готовности к проектированию и развитию среды, территории, объектов в профессиональной среде

Темы докладов:

1. Анализ покупателей.
2. Значение для организации её поставщиков.
3. Сущность и содержание анализа конкурентов фирмы.
4. Состояние рынка рабочей силы.
5. Воздействие на предпринимательство фирмы контактных аудиторий.
6. Проектирование и развитие среды в профессиональной среде

Тема 3. Анализ внутренней среды организации

Оценочное средство: кейс-задача на формирование готовности к проектированию и развитию среды, территории, объектов в профессиональной среде; . Разделите

представленный перечень факторов внешней и внутренней среды на 4 группы: сильные и слабые стороны, возможности и угрозы

Учебное задание формирование готовности к проектированию и развитию среды, территории, объектов в профессиональной среде

Темы для докладов:

Значение внутренней среды для развития предпринимательства фирмы.

2. Срезы внутренней среды организации.
3. Факторы, характеризующие срезы.
4. Сильные и слабые стороны организации.
5. Анализ организационной культуры.
6. Проектирование и развитие среды, территории, объектов в профессиональной среде.

Тема 4. Разработка стратегии развития предпринимательской деятельности организации. Разработка и реализация управленческих решений. Организация проектной деятельности
Оценочное средство: кейс-задача

Учебное задание формирование способности проводить самостоятельные исследования, обосновывать актуальность и практическую значимость избранной темы научного исследования

Кейс-задача на формирование способности проводить самостоятельные исследования, обосновывать актуальность и практическую значимость избранной темы научного исследования. Присутствующие студенты делятся на несколько групп. Каждая группа из предложенного списка выбирает организацию и проводит SWOT-анализ с целью овладения навыками стратегического анализа, разработки и осуществления стратегии организации, направленной на обеспечение конкурентоспособности.

Тема 5. Миссия и цели организации. Иерархия целей. Построение дерева целей

Оценочное средство: групповые дискуссии, кейс-задача

Учебное задание формирование способности проводить самостоятельные исследования, обосновывать актуальность и практическую значимость избранной темы научного исследования

Вопросы для обсуждения:

1. Значение целей организации для развития её бизнеса.
2. Сферы установления целей.
3. Требования к целям.
4. Иерархия целей.
5. Разработка иерархии целей.
6. Значение иерархии целей для бизнеса.
7. Разработка стратегий управления человеческими ресурсами организаций
8. Обоснование актуальности и практической значимости избранной темы научного исследования

2. Кейс-задача на формирование способности проводить самостоятельные исследования, обосновывать актуальность и практическую значимость избранной темы научного исследования. Присутствующие студенты получают сформулированную стратегическую цель, на основании которой строят дерево целей.

Промежуточная аттестация

Форма проведения: тест, устный опрос, кейс-задача

Тема 6. Выработка и реализация стратегии фирмы. Стратегический контроль в организации. Методология проведения стратегического контроля. Контрольно-надзорная деятельность

Оценочное средство: кейс-задача

Учебное задание на формирование готовности к проектированию и развитию среды, территории, объектов в профессиональной среде

Вопросы для обсуждения:

1. Значение стратегического контроля.
2. Выбор параметров контроля.
3. Методы реализации стратегического контроля.
4. Методы оценки и измерений в туризме.
5. Варианты экспертных оценок.
6. Проектирование и развитие среды в профессиональной среде
7. Проектирование и развитие территории в профессиональной среде
8. Проектирование и развитие объектов в профессиональной среде

Кейс-задача на формирование готовности к проектированию и развитию среды, территории, объектов в профессиональной среде;

Тема 7. Задачи и стадии выполнения стратегии. Организационная культура как объект стратегических изменений

Оценочное средство: презентация

Учебное задание на выявление сформированности способности проводить самостоятельные исследования, обосновывать актуальность и практическую значимость избранной темы научного исследования

Темы презентаций:

1. Основной смысл концепции.
2. Цели всеобщего управления качеством.
3. Элементы современной модели TQM.
4. Принципы концепции TQM.
5. Группы потребителей.
6. Принципы главенствующей роли руководства
7. Принцип вовлечения сотрудников.
8. Принцип процессного подхода.
9. Принцип системного подхода.
10. Преимущества внедрения TQM.
11. Проблемы внедрения TQM.

Презентация должна быть представлена перед аудиторией в учебной группе.

Тема 8. Конкурентоспособность органа власти.

Карты стратегических групп

Оценочное средство: кейс-задача

Учебное задание на формирование готовности к проектированию и развитию среды, территории, объектов в профессиональной среде

1. Вопросы для обсуждения:

1. Конкуренция движущих сил рыночных отношений.
2. Соперничество производителей аналогичной продукции.
3. Силы поставщиков.
4. Рыночная сила покупателей.
5. Силы потенциальных производителей.
6. Силы конкуренции товаров-заменителей.
7. Стратегическая группа бизнеса.
8. Методология построения карт стратегических групп бизнеса.
9. Выбор осей координат карт.
10. Выбор стратегии создания конкурентных преимуществ туристской продукции.
11. Проектирование и развитие среды, территории, объектов в профессиональной среде;

2. Кейс-задача на формирование готовности к проектированию и развитию среды, территории, объектов в профессиональной среде;

Тема 9. Исследование конкурентоспособности органов власти. Проведение анализа портфеля бизнесов

Оценочное средство: устный ответ

Учебное задание на формирование способности обобщать и критически оценивать результаты исследований актуальных проблем управления, полученные отечественными и зарубежными исследователями

1. Вопросы для обсуждения:

1. Значение состояния портфеля продукции для развития бизнеса.
2. Методология анализа портфеля продукции.
3. Матрица «Рост-доля рынка».
4. Матрица. «Привлекательность рынка – конкурентная позиция».
5. Оценка привлекательности рынка.
6. Оценка конкурентной позиции продукта в трудах отечественных и зарубежных исследователей.
7. Взвешенность портфеля продукции в трудах отечественных и зарубежных исследователей.

Промежуточная аттестация

Форма проведения: тест, устный ответ, кейс-задача

Промежуточная аттестация

При проведении промежуточной аттестации в форме зачета по дисциплине Современный стратегический анализ и планирование применяется тест, устный ответ и решение кейс-задачи с целью выявления сформированности компетенции (ОПК-2, ОПК-б): знаний, умений и навыков анализировать взаимосвязи между функциональными стратегиями компаний с целью подготовки сбалансированных управленческих решений

Оценочное средство: Тест

1. Научно обоснованная система выбора основных видов продукции и услуг предприятия, важнейших экономических и социальных целей его перспективного развития, наилучших технических средств и организационных способов решения выдвинутых перспективных целей и задач – это ... планирование:

- а) внутрифирменное +
- б) внешнее
- в) альтернативное

2. Процесс принятия решений о том, какими должны быть действия предприятия и как следует распределять и использовать ресурсы для достижения стратегических целей, – это планирование:

- а) долгосрочное
- б) тактическое +
- в) календарное

3. Вариант оборонительного плана, включающий в себя рекомендации по избавлению от ненужных организации элементов, называется:

- а) отсеивающим
- б) наступательным
- в) ликвидационным +

4. План создания и развития нового предприятия или стратегического хозяйственного подразделения, создаваемого для нового вида деятельности существующим предприятием – это:

- а) бизнес-план +
- б) инициирование
- в) самоуправление

5. Информация, дающая представление о фирме, а также все необходимые данные, характеризующие ее коммерческую деятельность:

- а) бизнес-план
- б) финансовая отчетность
- в) резюме фирмы +

6. ... политика – это набор специальных инструментов непосредственного воздействия на связи с зарубежными странами, стимулирование экспорта товаров, услуг, капитала, регулирование валютного курса и т.п.:

- а) внутренняя
- б) внешнеэкономическая +
- в) общественная

7. Совершенствование методологии ... – это процесс, заключающийся в повышении точности соизмерения затрат и результатов предстоящей производственной деятельности при наиболее полном учете взаимодействия системы рыночных факторов:

- а) исследования
- б) заключения
- в) планирования +

8. Стратегия обороны и укрепления направлена на увеличение своего рейтинга в отрасли, так или нет:

- а) нет +
- б) да
- в) отчасти

9. К элементам общей среды организации относят факторы:

- а) экологические
- б) организационные
- в) экономические +

10. К элементам общей среды организации относят факторы:

- а) экологические
- б) политические +
- в) дистанционные

11. К элементам общей среды организации относят факторы:

- а) технологические +
- б) организационные
- в) дистанционные

12. Совокупность методов, приемов разработки, обоснования и анализа прогнозов, стратегических программ и планов всех уровней, и временных горизонтов системы расчетов плановых показателей, их взаимной увязки – это ... стратегического планирования:

- а) практика
- б) методика +
- в) цели и задачи

13. Соотношение элементов производственного и социального процессов – это:

- а) норматив +
- б) показатель
- в) баланс

14. Действия стратегического характера, которые улучшают отношения компании с ее окружением:

- а) стратегическая организационная культура
- б) распределение ресурсов
- в) адаптация к внешней среде +

15. При разработке стратегического плана для поля ... будут предусматриваться направления по преодолению слабых сторон бизнеса:

- а) слабых возможностей +
- б) сильных возможностей
- в) слабых угроз

16. Задача по координации управления и обеспечения информацией для оптимального достижения целей развития фирмы:

- а) индикативное планирование
- б) контроллинг +
- в) государственный заказ

17. Социальные прогнозы характеризуют:

- а) миграционные процессы
- б) трудовой потенциал
- в) решение проблем свободного времени +

18. Социальные прогнозы характеризуют:

- а) трудовой потенциал
- б) уровень социального развития +
- в) миграционные процессы

19. Бюджетно-финансовая, кредитно-денежная, внешнеэкономическая и социальная политика, ускоренная амортизация, индикативное и стратегическое планирование – это ... государственного регулирования экономики:

- а) теория
- б) практика
- в) инструменты +

20. Планирование, в ... понимании, – это вид управленческой деятельности, способ оптимизации действий хозяйствующего субъекта:

- а) широко
- б) узко +
- в) образно

21. ... подход в прогнозировании предусматривает определение круга воздействующих на прогнозируемый показатель (индикатор), процесс факторов (регуляторов) и формы их взаимосвязи:

- а) факторный +
- б) реакторный
- в) основной

22. В государственном регулировании социально-экономического развития РФ наиболее важное место занимает(ют):

- а) разработка среднесрочных и краткосрочных комплексных прогнозов
- б) концепция социально-экономического развития РФ на долгосрочную перспективу +
- в) федеральные целевые программы для решения стратегически важных задач

23. Метод ... — процесс перенесения тенденций, существовавших сегодня и в прошлом, в будущее:

- а) экстраграции
- б) эрданарции
- в) экстраполяции +

24. При таком планировании за основу берутся результаты вчерашней хозяйственной деятельности:

- а) однозначном
- б) оперативном +
- в) объективном

25. Главная черта стратегического планирования состоит в:

- а) разработке стратегических решений (в форме прогнозов, проектов и планов)
- б) устремленности в среднесрочную и долгосрочную перспективу планируемого объекта
- в) адаптивном характере +

26. Из показателей к качественным можно отнести:

- а) производительность труда в рублях на 2 работников
- б) время оборота вагона +
- в) производительность труда в рублях на 1 работника

27. Метод мониторинга из перечисленных процессов используется в следующих:

- а) социальные +
- б) формирование темпов и структуры национальной экономики
- в) научно-технического развития

28. Метод мониторинга из перечисленных процессов используется в следующих:

- а) формирование темпов и структуры национальной экономики
- б) научно-технического развития
- в) природопользования +

29. Модели экономического роста, отражающие условия, необходимые для поддержания его равновесного состояния, принадлежат:

- а) Харроду-Домару +
- б) Мэдиссону
- в) Коббу-Дугласу

30. В условиях рыночного хозяйства особое значение приобретает такая функция управления, как регулирование:

- а) внешней торговли
- б) развития национальной экономики +
- в) доходов предпринимательской деятельности

Оценочное средство: Устный ответ (в ходе промежуточной аттестации)

Примерные вопросы к зачету

1. Понятие стратегии, уровни разработки стратегических решений
2. Сущность и содержание стратегического анализа
3. Краткая характеристика факторов макросреды бизнеса

4. Методы стратегического анализа макросреды
5. Основные экономические характеристики отрасли
6. Структурный анализ отрасли. Модель пяти сил М.Портера
7. Подходы к определению границ отраслевого анализа
8. Карта стратегических групп как инструмент анализа конкурентов
9. Анализ конкурентов по четырем диагностическим компонентам М.Портера.

Применение бенчмаркинга в анализе конкурентов

10. Стратегический анализ и сегментация потребителей
11. Ключевые факторы успеха: понятие и порядок выделения
12. Анализ текущего бизнес-портфеля компании
13. Анализ перспектив развития бизнес-портфеля
14. Анализ ценностной цепочки
15. Анализ ресурсов и способностей компании
16. Анализ результатов деятельности компании
17. Детерминанты стратегии: понятие и значение
18. Обобщение результатов анализа. Метод SWOT
19. Оценка стратегических альтернатив в различных условиях неопределенности среды
20. Оценка влияния стратегии на результаты деятельности и акционерную стоимость компании

Оценочное средство: Кейс - задача

Цель: выявление сформированности умений и навыков анализировать взаимосвязи между функциональными стратегиями компаний с целью подготовки сбалансированных управленческих решений

Пример кейс - задачи для зачета

Задание

1. Исходя из собственной практики, деятельности компании, в которой Вы работаете, или на примере других организаций, используя печатные и Интернет-источники, рассмотрите методы стратегического анализа планирования (для сетевого отеля или ресторана) и проанализируйте их эффективность.

ФОС разработал:

Ополченова Е.В... к.э.н., доцент кафедры менеджмента и экономики РМАТ



Образовательное частное учреждение высшего образования
Российская международная академия туризма

Факультет менеджмента туризма
Кафедра математики и информатики

Принято Ученым Советом

« 21 » февраля 2024 г.

Протокол № 02-06-01

УТВЕРЖДАЮ

Первый проректор

В.Ю. Питюков

« 20 » февраля 2024 г.



ФОНД ОЦЕНОЧНЫХ СРЕДСТВ

текущего контроля успеваемости и промежуточной аттестации
обучающихся по дисциплине

«Информационные технологии в проектной деятельности»

по направлению подготовки

38.04.04 Государственное и муниципальное управление

Направленность (профиль): «Управление государственными и
муниципальными проектами и программами»

квалификация (степень) выпускника – магистр

Б1.О.10

Химки 2024

1. Перечень компетенций с указанием этапов их формирования в процессе освоения образовательной программы

Результатом обучения студентов по дисциплине являются знания, умения, навыки и (или) опыт деятельности, характеризующие этапы формирования компетенций и обеспечивающие достижение планируемых результатов освоения образовательной программы.

Процесс изучения дисциплины «Информационные технологии в проектной деятельности» направлен на формирование следующих компетенций:

Перечень компетенций учебной дисциплины «Информационные технологии в проектной деятельности»

Категория компетенций	Код и наименование компетенции	Код и наименование индикатора достижения компетенции	Результаты обучения
Организационно-управленческий Консультационный и информационно-аналитический	ОПК-4. Способен организовывать внедрение современных информационно-коммуникационных технологий в соответствующей сфере профессиональной деятельности и обеспечивать информационную открытость деятельности органа власти	ОПК-4.1. Организовывает внедрение современных информационно-коммуникационных технологий в соответствующей сфере профессиональной деятельности ОПК-4.2. Обеспечивает информационную открытость деятельности органа власти ОПК-4.3. Оценивает уровень внедрения современных информационно-коммуникационных технологий и информационной открытости деятельности органа власти	Знает свойства современных информационно-коммуникационных технологий, методы их внедрения, обеспечения информационной открытости деятельности органа власти Умеет применять методы внедрения современных информационно-коммуникационных технологий, обеспечения информационной открытости деятельности органа власти Владет методами внедрения современных информационно-коммуникационных технологий, обеспечения информационной открытости деятельности органа власти

2. Описание показателей и критериев оценивания компетенций на различных этапах их формирования, описание шкал оценивания

При оценивании сформированности компетенций у обучающихся учитываются результаты текущего контроля успеваемости и промежуточной аттестаций.

При проведении текущего контроля успеваемости и промежуточной аттестации могут быть использованы следующие виды оценочных средств:

Перечень оценочных средств текущего контроля успеваемости и

промежуточной аттестации по дисциплине

№ п/п	Вид оценочного средства	Краткая характеристика оценочного средства	Представление оценочного средства
1	Групповой проект	Групповой проект предполагает совместное решение проблемы. Метод проектов как педагогическая технология предполагает совокупность исследовательских, поисковых, проблемных методов, творческих по самой своей сути.	Тема проекта
2	Презентация, доклад, сообщение	Продукт самостоятельной работы обучающегося, представляющий собой публичное выступление по представлению полученных результатов решения определенной учебно-практической, учебно-исследовательской темы	Тематика презентаций, докладов, сообщений
3	Устный ответ, дискуссия	Устный ответ (дискуссия) должен представлять собой связанное, логически последовательное сообщение на заданную тему, показывать его умение применять определения, правила в конкретных случаях.	Вопросы и задания по темам
4	Кейс-задача, ситуационная задача	Проблемное задание, в котором обучающемуся предлагают осмыслить реальную профессионально-ориентированную ситуацию, необходимую для решения данной проблемы	Задания для решения кейс-задачи
5	Тест	Система стандартизированных заданий, позволяющая автоматизировать процедуру измерения уровня знаний и умений обучающегося.	Фонд тестовых заданий

В соответствии с Положением о проведении текущего контроля успеваемости и промежуточной аттестации обучающихся по образовательным программам высшего образования – программам бакалавриата и программам магистратуры, реализуемым в РМАТ, оценка обучающегося по каждой дисциплине независимо от ее общей трудоемкости, определяется по 100-балльной шкале в каждом семестре. Распределение баллов между контрольными мероприятиями устанавливается разработчиком рабочей программы дисциплины и доводится до сведения обучающихся.

Для допуска к промежуточной аттестации обучающийся должен выполнить все мероприятия текущего контроля успеваемости по дисциплине (не иметь задолженностей) и набрать в общей сложности не менее 51% от максимально возможной суммы баллов.

При проведении промежуточной аттестации по дисциплине применяется Тест и Устный ответ

№ п/п	Наименование разделов и тем дисциплины	Коды компетенций	Оценочное средство	Баллы
1.	Предпосылки и история развития технологий проектного менеджмента	ОПК-4	Презентация, дискуссия	5
2.	Теоретические основы технологий управления проектами	ОПК-4	Презентация, дискуссия	5

3.	Информационные технологии для проектного менеджмента Организационное и программное обеспечение современных информационных технологий бизнес-процессов	ОПК-4	Кейс-задача	5
4.	ИТ-проекты и их особенности	ОПК-4	Кейс задача	5
5.	Современные информационные технологии и специализированные программные платформы	ОПК-4	Кейс-задача Групповой проект	20
6	Анализ программного обеспечения систем, программ, сервисов и инструментов для управления проектами. Таск-трекеры	ОПК-4	Кейс-задача Групповой проект	20
	Форма промежуточной аттестации – экзамен	ОПК-4	Тест, защита проекта	40
	Итого по дисциплине (не более 100 баллов в семестр)			100

Критерии оценивания сформированности компетенций и перевод в 5-балльную шкалу

Общая сумма баллов по дисциплине	Показатели (оценка по дисциплине)	Критерии оценивания сформированности компетенций на этапе изучения дисциплины	Сформированность компетенций на этапе изучения дисциплины
90-100	5 (отлично)	глубокое и прочное усвоение программного материала; полные, последовательные, грамотные и логически излагаемые ответы при видоизменении задания; свободно справляющиеся с поставленными задачами, знания материала; правильно обоснованные принятые решения; владение разносторонними навыками и приемами выполнения практических работ	компетенции сформированы на достаточном уровне
71-89	4 (хорошо)	знание программного материала;	

		грамотное изложение, без существенных неточностей в ответе на вопрос; правильное применение теоретических знаний; владение необходимыми навыками при выполнении практических задач.	
51-70*	3 (удовлетворительно)	усвоение основного материала; при ответе допускаются неточности; при ответе недостаточно правильные формулировки; нарушение последовательности в изложении программного материала; затруднения в выполнении практических заданий;	
50 и менее	2 (неудовлетворительно), не зачтено	незнание программного материала; при ответе возникают ошибки; затруднения при выполнении практических работ.	компетенции не сформированы

Шкала оценивания используется для оценивания различных видов оценочных средств. В каждом из них формируются и контролируются различные критерии освоения компетенций.

Шкала оценки выполнения оценочного средства в форме теста

Критерии оценки	Баллы
% правильно выполненных заданий	
Выполнено до 50% заданий	4
Выполнено от 51 до 70 % заданий	6
Выполнено от 71 до 85 % заданий	8
Выполнено от 86 до 100 % заданий	10

Шкала оценивания презентации, доклада, сообщения

Критерии	Показатели	Баллы
Раскрытие проблемы	Проблема раскрыта полностью. Проведен анализ проблемы с привлечением дополнительной литературы. Выводы обоснованы	5

Представление	Представляемая информация систематизирована, последовательна и логически связана. Использовано более 5 профессиональных терминов.	2
Оформление	Широко использованы информационные технологии (Power Point). Отсутствуют ошибки в представляемой информации.	2
Ответы на вопросы	Ответы на вопросы полные с приведением примеров и/или пояснений.	1
Итого		10 б

Шкала оценки дискуссии

Предел длительности контроля	5 мин.
Критерии оценки	полнота раскрытия содержания материала; грамотность и логичность изложения материала; точное использование терминологии; умение иллюстрировать теоретические положения конкретными примерами, применять их в новой ситуации; усвоение ранее изученных сопутствующих вопросов; способность творчески применять знание теории к решению профессиональных задач; знание современной учебной и научной литературы
Показатели оценки	Мах 10 баллов
9-10 баллов	обучающийся показывает всесторонние и глубокие знания программного материала, знание основной и дополнительной литературы; последовательно и четко отвечает на вопросы билета и дополнительные вопросы; уверенно ориентируется в проблемных ситуациях; демонстрирует способность применять теоретические знания для анализа практических ситуаций, делать правильные выводы, проявляет творческие способности в понимании, изложении и использовании программного материала; подтверждает полное освоение компетенций, предусмотренных программой
6-8 баллов	обучающийся показывает полное знание программного материала, основной и дополнительной литературы; дает полные ответы на теоретические вопросы билета и дополнительные вопросы, допуская некоторые неточности; правильно применяет теоретические положения к оценке практических ситуаций; демонстрирует хороший уровень освоения материала и в целом подтверждает освоение компетенций, предусмотренных программой

4-5 баллов	<p>обучающийся показывает знание основного материала в объеме, необходимом для предстоящей профессиональной деятельности; при ответе на вопросы билета и дополнительные вопросы не допускает грубых ошибок, но испытывает затруднения в последовательности их изложения;</p> <p>не в полной мере демонстрирует способность применять теоретические знания для анализа практических ситуаций; подтверждает освоение компетенций, предусмотренных программой на минимально допустимом уровне</p>
-------------------	--

Шкала оценки уровня знаний, умений и навыков при решении кейсов (ситуационных задач)

Предел длительности контроля	30 мин.
Критерии оценки	<ul style="list-style-type: none"> – было сформулировано и проанализировано большинство проблем, заложенных в кейсе (задаче); – были продемонстрированы адекватные аналитические методы при работе с информацией; – были использованы дополнительные источники информации для решения кейса (задачи); – были выполнены все необходимые расчеты; – подготовленные в ходе решения кейса документы соответствуют требованиям к ним по смыслу и содержанию; – выводы обоснованы, аргументы весомы; – сделаны собственные выводы, которые отличают данное решение кейса от других решений
Показатели оценки	макс 10 баллов
7-10 баллов	полный, обоснованный ответ с применением необходимых источников
5 – 6 баллов	<p>неполный ответ в зависимости от правильности и полноты ответа:</p> <ul style="list-style-type: none"> - не были выполнены все необходимые расчеты; - не было сформулировано и проанализировано большинство проблем, заложенных в кейсе;
4 балла	<p>неполный ответ в зависимости от правильности и полноты ответа:</p> <ul style="list-style-type: none"> - не были продемонстрированы адекватные аналитические методы при работе с информацией; - не были подготовлены в ходе решения кейса документы, которые соответствуют требованиям к ним по смыслу и содержанию; - не были сделаны собственные выводы, которые отличают данное решение кейса от других решений

Шкала оценки устного ответа

Предел длительности контроля	5 мин.
Критерии оценки	полнота раскрытия содержания материала; грамотность и логичность изложения материала; точное использование терминологии; умение иллюстрировать теоретические положения конкретными примерами, применять их в новой ситуации; усвоение ранее изученных сопутствующих вопросов; способность творчески применять знание теории к решению профессиональных задач; знание современной учебной и научной литературы
Показатели оценки	Мах 10 баллов
9-10 баллов	обучающийся показывает всесторонние и глубокие знания программного материала, знание основной и дополнительной литературы; последовательно и четко отвечает на вопросы билета и дополнительные вопросы; уверенно ориентируется в проблемных ситуациях; демонстрирует способность применять теоретические знания для анализа практических ситуаций, делать правильные выводы, проявляет творческие способности в понимании, изложении и использовании программного материала; подтверждает полное освоение компетенций, предусмотренных программой
6-8 баллов	обучающийся показывает полное знание программного материала, основной и дополнительной литературы; дает полные ответы на теоретические вопросы билета и дополнительные вопросы, допуская некоторые неточности; правильно применяет теоретические положения к оценке практических ситуаций; демонстрирует хороший уровень освоения материала и в целом подтверждает освоение компетенций, предусмотренных программой
4-5 баллов	обучающийся показывает знание основного материала в объеме, необходимом для предстоящей профессиональной деятельности; при ответе на вопросы билета и дополнительные вопросы не допускает грубых ошибок, но испытывает затруднения в последовательности их изложения; не в полной мере демонстрирует способность применять теоретические знания для анализа практических ситуаций; подтверждает освоение компетенций, предусмотренных программой на минимально допустимом уровне

3. Типовые контрольные задания или иные материалы, необходимые для оценки знаний, умений, навыков и (или) опыта деятельности, характеризующих этапы формирования компетенций в процессе освоения образовательной программы.

Задание – это педагогическая форма, нацеленная на достижение усвоения обучающимися запланированных результатов. Каждое задание создано для определенной цели, а потому, можно сказать иначе, имеет свою миссию и свои характеристики. Учебные задания используются не только для контроля, но и для приобретения новых знаний, умений, навыков развития способов умственных действий, так и для контроля.

Оценочные средства учебных заданий

Входной контроль уровня подготовленности обучающихся в начале изучения дисциплины

Оценочное средство: Тест

Учебное задание: Ответьте на вопросы входного контроля уровня подготовленности обучающихся в начале изучения дисциплины, выбрав один верный вариант ответа.

1. Какие риски проекта идентифицируются и подлежат управлению:

- а) известные риски +
- б) неизвестные риски
- в) все риски подлежат управлению

2. Выберите верное утверждение:

- а) ресурсы операций, не имеющих резерв времени, при необходимости могут быть использованы для выполнения обхода
- б) ресурсы операций, имеющих резерв времени, при необходимости могут быть использованы для выполнения обхода +
- в) операции с нулевым временным резервом требуют менее жесткого контроля, чем операции с ненулевым временным резервом

3. Выберите верное утверждение:

- а) операции с нулевым временным резервом требуют менее жесткого контроля, чем операции с ненулевым временным резервом
- б) критический путь — это последовательность операций, имеющих нулевой постоянный резерв
- в) критический путь — это последовательность операций, имеющих нулевой временной резерв +

4. Какой из представленных ниже аспектов оценки реализуемости проекта позволяет определить, будут ли и каким образом будут реализованы предполагаемые выгоды, указанные в технико-экономическом обосновании проекта:

- а) анализ достижимости запланированных бизнес-выгод +
- б) оценка доступности и загрузки человеческих ресурсов
- в) оценка реализуемости проектного расписания

5. Какой элемент дерева решений обозначает точку случайного события:

- а) (3)

б) (5) +

в) (6)

6. Для таких рисков выполняется количественный анализ:

а) со средним рангом

б) с низким рангом

в) с умеренным рангом +

7. Это действие не относится к созданию инфраструктуры проекта:

а) организация установки оборудования

б) обеспечение сервисного обслуживания оборудования

в) разработка программного прототипа проекта +

8. Какие из перечисленных навыков исполнителей проекта относятся Навыки межличностного общения:

а) принятие стратегических решений

б) мотивация членов команды +

в) умение делегировать полномочия

9. Организационная структура проекта-это:

а) выделение ролей исполнителей, которые необходимы для реализации проекта, определение взаимоотношений между ними и распределение ответственности за выполнение задач +

б) деятельность, связанная с использованием или созданием некоторой информационной технологии

в) последовательность фаз проекта, через которые он должен пройти для гарантированного достижения целей проекта

10. Что такое плановая стоимость всего проекта в контексте применения метода освоенного объема:

а) количество задач на текущую дату согласно плану

б) количество фактически выполненных задач на текущую дату

в) совокупное количество задач в проекте согласно плану +

11. Какое тестирование выполняется в целях проверки реализуемости функциональных требований, то есть способности системы в определённых условиях решать задачи, нужные пользователям:

а) интеграционное

б) функциональное +

в) регрессионное

12. Главной задачей на этапе обеспечения качества проекта является:

а) анализ всех запросов на изменения, их утверждения и управления изменениями результатов, процедур и политик и проектных документов

б) сбор данных проекта и формирование отчетов по расходам, выполнению расписания, техническому и качественному прогрессу

в) уточнение стратегий, стандартов и процедур таким образом, чтобы они соответствовали задачам наступающего этапа +

13. Метод иерархического расписания имеет это преимущество:

- а) подходит для использования на проектах с низкой степенью неопределенности
- б) подходит для использования на проектах с высокой степенью неопределенности +
- в) не требует участия членов команды, которые несут ответственность за детализируемый пакет работ

14. Для чего выполняется оценка реализуемости проектного расписания:

- а) для определения способности компании обеспечить все необходимые ресурсы
- б) для определения, являются ли предложенные временные рамки проекта реальными и достижимыми +
- в) для составления графика потребности в ресурсах

15. Для подготовки планов проекта используется:

- а) Microsoft Visio
- б) Microsoft Project +
- в) Microsoft Word

Тема № 1. Предпосылки и история развития технологий проектного менеджмента.

Цель: оценить способность организовывать внедрение современных информационно-коммуникационных технологий в соответствующей сфере профессиональной деятельности и обеспечивать информационную открытость деятельности органа власти (ОПК-4)

Оценочное средство: доклад с использованием презентации по одной из тем

Учебное задание: Изучите литературу и подготовьте презентацию отражающую следующие вопросы. Подготовьтесь к дискуссии и докладу по следующим темам:

1. История возникновения направления «Информационные технологии в управлении проектами».
2. История становления управления проектами.
3. Основные этапы развития направления информационных технологии управления проектами.
4. Сильные и слабые стороны внедрения проектного менеджмента и применения информационных технологий управления проектами.
5. Возможности применения современных техник и методик сбора данных, продвинутой методы их обработки и анализа, используя интеллектуальные информационно-аналитические системы, при решении управленческих и исследовательских задач.

Тема № 2. Теоретические основы технологий управления проектами.

Цель: оценить способность организовывать внедрение современных информационно-коммуникационных технологий в соответствующей сфере профессиональной деятельности и обеспечивать информационную открытость деятельности органа власти (ОПК-4)

Оценочное средство: доклад с использованием презентации по одной из тем

Учебное задание: Изучите литературу и подготовьте презентацию отражающую следующие вопросы. Подготовьтесь к дискуссии и докладу по следующим темам:

1. Основные понятия и определения: понятие проекта, цикл проекта, работы и ресурсы, документы, составляемые и используемые в процессе управления проектом.
2. Содержание управления проектами.
3. Метод и технология PERT.
4. Описание модели проекта на ПК.
5. Сетевой план для управления проектом.
6. Мониторинг проекта.
7. Первичные сведения о коллективном управлении проектами.
8. Возможности применения современных техник и методик сбора данных, продвинутой методике их обработки и анализа, используя интеллектуальные информационно-аналитические системы, при решении управленческих и исследовательских задач

Тема № 3. Информационные технологии для проектного менеджмента. Организационное и программное обеспечение современных информационных технологий бизнес-процессов.

Цель: оценить способность организовывать внедрение современных информационно-коммуникационных технологий в соответствующей сфере профессиональной деятельности и обеспечивать информационную открытость деятельности органа власти (ОПК-4)

Оценочное средство: решение кейс-задачи

Учебное задание: изучите литературу и предложите ваше решение практикоориентированной задачи «Проведение инвестиционного анализа реального проекта государственно-частного партнерства» с использованием современной методологии инвестиционного анализа.

План решения кейс-задачи:

1. Подберите на специализированном региональном сайте инвестиционное предложение одного из субъектов Российской Федерации
2. Проведите анализ инвестиционного предложения с использованием методов
 - анализ дисконтных потоков средств;
 - анализ показателя соотношения объемов частных и бюджетных инвестиций (ПСИ);
 - анализ показателя сокращения уровня безработицы;
 - анализ заменяемой стоимости.
 - анализ показателя увеличения налоговых поступлений в бюджеты всех уровней
 - анализ доли инновационной продукции, создаваемой в рамках проектов ГЧП
3. Сделайте вывод о эффективности рассматриваемого инвестиционного проекта для всех участников проекта ГЧП.

Тема № 4. ИТ-проекты и их особенности.

Цель: оценить способность организовывать внедрение современных информационно-коммуникационных технологий в соответствующей сфере профессиональной деятельности и обеспечивать информационную открытость деятельности органа власти (ОПК-4)

Оценочное средство: решение кейс-задачи

Учебное задание: изучите литературу и предложите ваше решение практикоориентированной задачи «Проведение инвестиционного анализа реального проекта государственно-частного партнерства» с использованием современной методологии

инвестиционного анализа.

План решения кейс-задачи:

3. Подберите на специализированном региональном сайте инвестиционное предложение одного из субъектов Российской Федерации
4. Проведите анализ инвестиционного предложения с использованием методов
 - анализ дисконтных потоков средств;
 - анализ показателя соотношения объемов частных и бюджетных инвестиций (ПСИ);
 - анализ показателя сокращения уровня безработицы;
 - анализ заменяемой стоимости.
 - анализ показателя увеличения налоговых поступлений в бюджеты всех уровней
 - анализ доли инновационной продукции, создаваемой в рамках проектов ГЧП
3. Сделайте вывод о эффективности рассматриваемого инвестиционного проекта для всех участников проекта ГЧП.

Тема № 5. Современные информационные технологии и специализированные программные платформы.

Цель: оценить способность организовывать внедрение современных информационно-коммуникационных технологий в соответствующей сфере профессиональной деятельности и обеспечивать информационную открытость деятельности органа власти (ОПК-4)

Оценочное средство: решение кейс-задачи

Учебное задание: изучите литературу и предложите ваше решение практикоориентированной задачи «Отбор частного партнера и подготовка организационной, юридической, экономической и технической документации проекта государственно-частного партнерства в соответствии Методическими рекомендациями Министерства экономического развития.

План решения кейс-задачи:

1. Ознакомьтесь с Методическими рекомендациями Министерства экономического развития по вопросам реализации проектов и программ.
2. Разработайте пакет документов сопровождения проекта (на примере конкретного проекта).
3. Сделайте вывод о проблемных областях разработки пакета документов.

Оценочное средство: групповой проект

Учебное задание:

По итогам мастер-класса специалиста органа государственного или муниципального управления по работе с проектами, претендующими на грант/субсидию/иную инвестицию примите участие в подготовке группового проекта. Проанализируйте предложенные примеры документации проектов представленных на получение финансирования в рамках государственно-частного партнерства и проведите их оценку по критериям Положения о конкурсе на выделение гранта/субсидии или инвестирования.

Тема № 6. Анализ программного обеспечения систем, программ, сервисов и инструментов для управления проектами. Таск-трекеры

Цель: оценить способность организовывать внедрение современных информационно-коммуникационных технологий в соответствующей сфере профессиональной деятельности и обеспечивать информационную открытость деятельности органа власти (ОПК-4)

Оценочное средство: дискуссия и решение кейс-задачи

Учебное задание: изучите литературу и предложите ваше решение практикоориентированной задачи «Оценка рисков инвестиционного проекта для государственного участника концессии».

План решения кейс-задачи:

1. Проведите анализ эффективности реализованных инвестиционных проектов государственно-частного партнёрства на примере Московской области.
2. Проанализируйте расхождение плановых и итоговых показателей по одному из них.
3. Сделайте выводы о всех видах рисков возникших в этом проекте.
4. Изложите ваши аналитические материалы и выводы в форме презентации.

Оценочное средство: групповой проект

Учебное задание:

По итогам мастер-класса специалиста органа государственного или муниципального управления по работе с проектами, претендующими на грант/субсидию/иную инвестицию примите участие в подготовке группового проекта. Проанализируйте предложенные примеры документации проектов представленных на получение финансирования в рамках государственно-частного партнерства и проведите их оценку по критериям Положения о конкурсе на выделение гранта/субсидии или инвестирования.

Промежуточная аттестация

Цель: оценить способность обеспечивать подготовку проекта государственно-частного партнерства, отбора частного партнера для реализации проекта (ПК-1)

Форма промежуточной аттестации – экзамен

Оценочное средство: Тест, защита проекта

1. Какие риски проекта идентифицируются и подлежат управлению:
 - а) известные риски +
 - б) неизвестные риски
 - в) все риски подлежат управлению
2. Выберите верное утверждение:
 - а) ресурсы операций, не имеющих резерв времени, при необходимости могут быть использованы для выполнения обхода
 - б) ресурсы операций, имеющих резерв времени, при необходимости могут быть использованы для выполнения обхода +
 - в) операции с нулевым временным резервом требуют менее жесткого контроля, чем операции с ненулевым временным резервом
3. Выберите верное утверждение:
 - а) операции с нулевым временным резервом требуют менее жесткого контроля, чем операции с ненулевым временным резервом
 - б) критический путь — это последовательность операций, имеющих нулевой постоянный резерв
 - в) критический путь — это последовательность операций, имеющих нулевой временной резерв +
4. Какой из представленных ниже аспектов оценки реализуемости проекта позволяет определить, будут ли и каким образом будут реализованы предполагаемые выгоды, указанные в технико-экономическом обосновании проекта:
 - а) анализ достижимости запланированных бизнес-выгод +
 - б) оценка доступности и загрузки человеческих ресурсов
 - в) оценка реализуемости проектного расписания

5. Вероятность возникновения риска-это:
- а) потенциально возможное событие, которое может нанести ущерб или принести выгоды проекту
 - б) показатель, объединяющий вероятность возникновения риска и его последствия
 - в) вероятность того, что событие риска наступит +
6. Какой элемент дерева решений обозначает точку случайного события:
- а) (3)
 - б) (5) +
 - в) (6)
7. Для таких рисков выполняется количественный анализ:
- а) со средним рангом
 - б) с низким рангом
 - в) с умеренным рангом +
8. Для таких рисков выполняется количественный анализ:
- а) с высоким рангом +
 - б) с низким рангом
 - в) со свободным рангом
9. Это действие не относится к созданию инфраструктуры проекта:
- а) организация установки оборудования
 - б) обеспечение сервисного обслуживания оборудования
 - в) разработка программного прототипа проекта +
10. Какие из перечисленных навыков исполнителей проекта относятся Навыки межличностного общения:
- а) принятие стратегических решений
 - б) мотивация членов команды +
 - в) умение делегировать полномочия
11. Это программное средство используется для графического описания бизнес процессов:
- а) Microsoft Visio +
 - б) Microsoft Word
 - в) Microsoft Project
12. При использовании какого метода идентификации рисков используются накопленные знания и планы по управлению рисками других подобных проектов:
- а) мозговой штурм
 - б) метод аналогии +
 - в) метод Дельфи
13. Организационная структура проекта-это:
- а) выделение ролей исполнителей, которые необходимы для реализации проекта, определение взаимоотношений между ними и распределение ответственности за выполнение задач +
 - б) деятельность, связанная с использованием или созданием некоторой информационной технологии
 - в) последовательность фаз проекта, через которые он должен пройти для гарантированного достижения целей проекта
14. Что такое плановая стоимость всего проекта в контексте применения метода освоенного объема:
- а) количество задач на текущую дату согласно плану
 - б) количество фактически выполненных задач на текущую дату
 - в) совокупное количество задач в проекте согласно плану +
15. Эта задача не входит в планирование обучения сотрудников:
- а) разработка правил реализации плана коммуникаций +
 - б) соотнесение обучающих курсов и ролей
 - в) определение курсов
16. Какое тестирование выполняется в целях проверки реализуемости функциональных требований, то есть способности системы в определённых условиях решать задачи,

нужные пользователям:

- а) интеграционное
- б) функциональное +
- в) регрессионное

17. Главной задачей на этапе обеспечения качества проекта является:

- а) анализ всех запросов на изменения, их утверждения и управления изменениями результатов, процедур и политик и проектных документов
- б) сбор данных проекта и формирование отчетов по расходам, выполнению расписания, техническому и качественному прогрессу
- в) уточнение стратегий, стандартов и процедур таким образом, чтобы они соответствовали задачам наступающего этапа +

18. Количественный анализ рисков-это:

- а) оценка рисков в терминах их возможных последствий, используя установленные критерии
- б) оценка вероятности возникновения рисков и размеры ущерба/выгоды +
- в) оценка объема работ, которые нужно будет выполнить в случае возникновения риска

19. Выберите неправильное утверждение:

- а) близкие риски должны иметь более высокий приоритет, чем риски, которые могут случиться в отдаленном будущем
- б) расположение рисков по степени их важности для дальнейшего анализа или планирования реагирования на риски выполняется путем оценки вероятности их возникновения и воздействия на проект
- в) качественный анализ является медленным и дорогим способом установки приоритетов рисков +

20. Метод иерархического расписания имеет это преимущество:

- а) подходит для использования на проектах с низкой степенью неопределенности
- б) подходит для использования на проектах с высокой степенью неопределенности +
- в) не требует участия членов команды, которые несут ответственность за детализируемый пакет работ

21. Раньше других при использовании матрицы координации изменений выполняется это действие:

- а) формирование запроса на внесение изменения +
- б) рассмотрение запроса на внесение изменения в проект
- в) мониторинг реализации изменений

22. Для чего выполняется оценка реализуемости проектного расписания:

- а) для определения способности компании обеспечить все необходимые ресурсы
- б) для определения, являются ли предложенные временные рамки проекта реальными и достижимыми +
- в) для составления графика потребности в ресурсах

23. Базовая линия конфигурации проекта-это:

- а) результат проекта или компонент результата, контролируемый в рамках процесса управления конфигурацией
- б) резерв для непредвиденных обстоятельств
- в) набор элементов конфигурации, формально определенный и зафиксированный по времени в процессе жизненного цикла ИС +

24. Для подготовки планов проекта используется:

- а) Microsoft Visio
- б) Microsoft Project +
- в) Microsoft Word

25. Какая информация содержится в разделе описания методов идентификации в плане управления конфигурацией:

- а) рабочая среда и программное обеспечение, которое будет использовано при выполнении функций конфигурационного управления в ходе жизненного цикла проекта или программного продукта

- б) базовые версии предоставляют официальный стандарт, на котором основывается последующая работа и для которого проводятся только авторизованные изменения
- в) правила именования, маркировки и нумерации артефактов проекта или программного продукта +

26. Конфигурация-это:

- а) резерв для непредвиденных обстоятельств
- б) поименованный набор элементов, являющихся результатами проекта +
- в) результат проекта или компонент результата, контролируемый в рамках процесса управления конфигурацией

27. На принятие системы какой целевой аудиторией в первую очередь направлено информирование в проекте:

- а) конечными пользователями +
- б) ответственными за преобразования
- в) бизнес-экспертами

28. Этот навык исполнителей проекта относятся к административным навыкам:

- а) умение делегировать полномочия
- б) мотивация членов команды
- в) умение делегировать полномочия +

29. Менеджер проекта со стороны заказчика:

- а) предоставляет ресурсы заказчику +
- б) управляет сроками, стоимостью и качеством проекта
- в) представляет исполнителя в его договорных отношениях с заказчиком

30. Функция качества-это:

- а) инструмент для оценки качества проведенного тестирования
- б) инструмент для работы с заказчиком, который позволяет встроить его требования в проект +
- в) инструмент для оценки квалификации участников проекта

31. В каком законе отображается объективность процесса информатизации общества

1.Закон убывающей доходности.

2.Закон циклического развития общества.

3. Закон “необходимого разнообразия +

4. Закон единства и борьбы противоположностей.

32. Данные об объектах, событиях и процессах, это

1. 1 содержимое баз знаний;

2. 2 необработанные сообщения, отражающие отдельные факты, процессы, события;+

3. 3 предварительно обработанная информация;

4. 4 сообщения, находящиеся в хранилищах данных.

33. Какие знания человека моделируются и обрабатываются с помощью компьютера

+1 декларативные;

+2 процедурные;

3 неосознанные;

4 интуитивные;

5 ассоциативные

+нечеткие.

34. Какое определение информационной системы приведено в Федеральном законе «Об информации, информатизации и защите информации»

Информационная система – это замкнутый информационный контур, состоящий из прямой и обратной связи, в котором, согласно информационным технологиям, циркулируют управленческие документы и другие сообщения в бумажном, электронном и другом виде.

+ Информационная система – это организационно упорядоченная совокупность документов (массив документов) и информационных технологий, в том числе с использованием средств вычислительной техники и связи, реализующих информационные

процессы (процесс сбора, обработки, накопления, хранения, поиска и распространения информации).

Информационная система – организационно-техническая система, предназначенная для выполнения информационно-вычислительных работ или предоставления информационно-вычислительных услуг;

Информационная система – это совокупность внешних и внутренних прямых и обратных информационных потоков, аппарата управления организации с его методами и средствами обработки информации.

35. Укажите правильное определение информационного бизнеса

Информационный бизнес – это производство и торговля компьютерами.

+ Информационный бизнес – это предоставление инфокоммуникационных услуг.

Информационный бизнес - это производство, торговля и предоставление информационных продуктов и услуг.

Информационный бизнес – это торговля программными продуктами.

36. Укажите принцип, согласно которому может создаваться функционально-позадачная информационная система

1 оперативности;

2 блочный;

3 интегрированный;

+ 4 позадачный;

5 процессный.

37. Укажите принцип, согласно которому создается интегрированная информационная система

1 оперативности;

2 блочный;

3 интегрированный;

4 позадачный;

+ 5 процессный.

38. Укажите функции управления предприятием, которые поддерживают современные информационные системы

+1 планирование;

2 премирование;

+ 3 учет;

+ 4 анализ;

5 распределение;

+ 6 регулирование.

39. Укажите возможности, обеспечиваемые открытыми информационными системами

+ Мобильность данных, заключающаяся в способности информационных систем к взаимодействию.

+ Мобильность программ, заключающаяся в возможности переноса прикладных программ и замене технических средств.

+ Мобильность пользователя, заключающаяся в предоставлении дружественного интерфейса пользователю.

+ Расширяемость - возможность добавления (наращивания) новых функций, которыми ранее информационная система не обладала.

Оперативность ввода исходных данных.

Интеллектуальная обработка данных.

1. Защита проекта

Разработайте в ходе самостоятельной работы при подготовке к промежуточной аттестации учебный индивидуальный проект «Инвестиционный анализ, оценка эффективности и оценка рисков инвестиционного проекта ГЧП для государственного участника концессии» на примере реального реализуемого инвестиционного проекта (подбор проекта на ваш выбор).



Образовательное частное учреждение высшего образования
«Российская международная академия туризма»

Факультет менеджмента туризма

Кафедра иностранных языков и зарубежного страноведения

Принято Ученым Советом

УТВЕРЖДАЮ

« 21 » февраля 2024 г.

Первый проректор

Протокол № 02-06-01

В.Ю. Питюков

« 20 » февраля 2024 г.



ФОНД ОЦЕНОЧНЫХ СРЕДСТВ

текущего контроля успеваемости и промежуточной аттестации обучающихся
по дисциплине

**«Коммуникации в государственном и муниципальном
управлении»**

по направлению подготовки

38.04.04 Государственное и муниципальное управление

Направленность (профиль): «Управление государственными и
муниципальными проектами и программами»
квалификация (степень) выпускника – магистр

Б1.О.11

Химки 2024

1. Перечень компетенций с указанием этапов их формирования в процессе освоения образовательной программы

Результатом обучения студентов по дисциплине являются знания, умения, навыки и (или) опыт деятельности, характеризующие этапы формирования компетенций и обеспечивающие достижение планируемых результатов освоения образовательной программы.

Процесс изучения дисциплины «Коммуникации в государственном и муниципальном управлении» направлен на формирование следующих компетенций:

Перечень компетенций учебной дисциплины «Коммуникации в государственном и муниципальном управлении»

Категория компетенций	Код и наименование компетенции	Код и наименование индикатора достижения компетенции	Результаты обучения
Организационно-управленческий Консультационный и информационно-аналитический	ОПК-8. Способен организовывать внутренние и межведомственные коммуникации, взаимодействие органов государственной власти и местного самоуправления с гражданами, коммерческими организациями, институтами гражданского общества, средствами массовой информации	ОПК-8.1. Организовывает внутренние и межведомственные коммуникации ОПК-8.2. Осуществляет взаимодействие органов государственной власти и местного самоуправления с гражданами, коммерческими организациями, институтами гражданского общества ОПК-8.3. Осуществляет взаимодействие органов государственной власти и местного самоуправления со средствами массовой информации	Знает технологии и методы организации и осуществления внутренних и межведомственных коммуникаций, взаимодействия органов государственной власти и местного самоуправления с гражданами, коммерческими организациями, институтами гражданского общества, средствами массовой информации в том числе на иностранном языке Умеет применять методы организации и осуществления внутренних и межведомственных коммуникаций, взаимодействия органов государственной власти и местного самоуправления с гражданами, коммерческими

			<p>организациями, институтами гражданского общества, средствами массовой информации, в том числе на иностранном языке в межкультурной среде</p> <p>Владеет методами организации и осуществления внутренних и межведомственных коммуникаций, взаимодействия органов государственной власти и местного самоуправления с гражданами, коммерческими организациями, институтами гражданского общества, средствами массовой информации, в том числе на иностранном языке в межкультурной среде</p>
--	--	--	---

2. Описание показателей и критериев оценивания компетенций на различных этапах их формирования, описание шкал оценивания

При оценивании сформированности компетенций у обучающихся учитываются результаты текущего контроля успеваемости и промежуточной аттестаций.

При проведении текущего контроля успеваемости и промежуточной аттестации могут быть использованы следующие виды оценочных средств:

Перечень оценочных средств текущего контроля успеваемости и промежуточной аттестации по дисциплине

№ п/п	Вид оценочного средства	Краткая характеристика оценочного средства	Представление оценочного средства
1	Групповой проект	Групповой проект предполагает совместное решение проблемы. Метод проектов как педагогическая технология предполагает совокупность исследовательских, поисковых, проблемных методов, творческих по своей сути.	Тема проекта

2	Презентация, доклад, сообщение	Продукт самостоятельной работы обучающегося, представляющий собой публичное выступление по представлению полученных результатов решения определенной учебно-практической, учебно-исследовательской темы	Тематика презентаций, докладов, сообщений
3	Устный ответ, дискуссия	Устный ответ (дискуссия) должен представлять собой связанное, логически последовательное сообщение на заданную тему, показывать его умение применять определения, правила в конкретных случаях.	Вопросы и задания по темам
4	Кейс-задача, ситуационная задача	Проблемное задание, в котором обучающемуся предлагают осмыслить реальную профессионально-ориентированную ситуацию, необходимую для решения данной проблемы	Задания для решения кейс-задачи
5	Тест	Система стандартизированных заданий, позволяющая автоматизировать процедуру измерения уровня знаний и умений обучающегося.	Фонд тестовых заданий

В соответствии с Положением о проведении текущего контроля успеваемости и промежуточной аттестации обучающихся по образовательным программам высшего образования – программам бакалавриата и программам магистратуры, реализуемым в РМАТ, оценка обучающегося по каждой дисциплине независимо от ее общей трудоемкости, определяется по 100-балльной шкале в каждом семестре. Распределение баллов между контрольными мероприятиями устанавливается разработчиком рабочей программы дисциплины и доводится до сведения обучающихся.

Для допуска к промежуточной аттестации обучающийся должен выполнить все мероприятия текущего контроля успеваемости по дисциплине (не иметь задолженностей) и набрать в общей сложности не менее 51% от максимально возможной суммы баллов.

При проведении промежуточной аттестации по дисциплине применяется Тест и Устный ответ

№ п/п	Наименование разделов и тем дисциплины	Коды компетенций	Оценочное средство	Баллы
1.	Культура и картины мира	ОПК-8	Презентация, дискуссия	20
2.	Межкультурная коммуникация	ОПК-8	Презентация, дискуссия	20
3.	Бизнес-модели межкультурной коммуникации.	ОПК-8	Презентация, case study	20
4.	Культурно-языковая личность и национальный характер.	ОПК-8	Презентация, групповой проект	20
	Форма промежуточной аттестации – экзамен	ОПК-8	Тест, Устный ответ	20
	Итого по дисциплине (не более 100 баллов в семестр)			100

**Критерии оценивания сформированности компетенций и
перевод в 5-балльную шкалу**

Общая сумма баллов по дисциплине	Показатели (оценка по дисциплине)	Критерии оценивания сформированности компетенций на этапе изучения дисциплины	Сформированность компетенций на этапе изучения дисциплины
90-100	5 (отлично)	глубокое и прочное усвоение программного материала; полные, последовательные, грамотные и логически излагаемые ответы при видоизменении задания; свободно справляющиеся с поставленными задачами, знания материала; правильно обоснованные принятые решения; владение разносторонними навыками и приемами выполнения практических работ	компетенции сформированы на достаточном уровне
71-89	4 (хорошо)	знание программного материала; грамотное изложение, без существенных неточностей в ответе на вопрос; правильное применение теоретических знаний; владение необходимыми навыками при выполнении практических задач.	
51-70*	3 (удовлетворительно)	усвоение основного материала; при ответе допускаются неточности; при ответе недостаточно правильные формулировки; нарушение последовательности в изложении программного материала; затруднения в выполнении практических заданий;	
50 и менее	2 (неудовлетворительно), не зачтено	незнание программного материала; при ответе возникают ошибки; затруднения при выполнении практических работ.	компетенции не сформированы

Шкала оценивания используется для оценивания различных видов оценочных средств. В каждом из них формируются и контролируются различные критерии освоения компетенций.

Шкала оценки выполнения оценочного средства в форме теста

Критерии оценки	Баллы
% правильно выполненных заданий	
Выполнено до 50% заданий	4
Выполнено от 51 до 70 % заданий	6
Выполнено от 71 до 85 % заданий	8
Выполнено от 86 до 100 % заданий	10

Шкала оценивания презентации, доклада, сообщения

Критерии	Показатели	Баллы
Раскрытие проблемы	Проблема раскрыта полностью. Проведен анализ проблемы с привлечением дополнительной литературы. Выводы обоснованы	5
Представление	Представляемая информация систематизирована, последовательна и логически связана. Использовано более 5 профессиональных терминов.	2
Оформление	Широко использованы информационные технологии (Power Point). Отсутствуют ошибки в представляемой информации.	2
Ответы на вопросы	Ответы на вопросы полные с приведением примеров и/или пояснений.	1
Итого		10 б

Шкала оценки дискуссии

Предел длительности контроля	5 мин.
Критерии оценки	полнота раскрытия содержания материала; грамотность и логичность изложения материала; точное использование терминологии; умение иллюстрировать теоретические положения конкретными примерами, применять их в новой ситуации; усвоение ранее изученных сопутствующих вопросов; способность творчески применять знание теории к решению профессиональных задач; знание современной учебной и научной литературы
Показатели оценки	Max 10 баллов
9-10 баллов	обучающийся показывает всесторонние и глубокие знания программного материала, знание основной и дополнительной литературы; последовательно и четко отвечает на вопросы билета и дополнительные вопросы; уверенно ориентируется в проблемных ситуациях; демонстрирует способность применять теоретические знания для анализа практических ситуаций, делать правильные выводы,

	проявляет творческие способности в понимании, изложении и использовании программного материала; подтверждает полное освоение компетенций, предусмотренных программой
6-8 баллов	обучающийся показывает полное знание программного материала, основной и дополнительной литературы; дает полные ответы на теоретические вопросы билета и дополнительные вопросы, допуская некоторые неточности; правильно применяет теоретические положения к оценке практических ситуаций; демонстрирует хороший уровень освоения материала и в целом подтверждает освоение компетенций, предусмотренных программой
4-5 баллов	обучающийся показывает знание основного материала в объеме, необходимом для предстоящей профессиональной деятельности; при ответе на вопросы билета и дополнительные вопросы не допускает грубых ошибок, но испытывает затруднения в последовательности их изложения; не в полной мере демонстрирует способность применять теоретические знания для анализа практических ситуаций; подтверждает освоение компетенций, предусмотренных программой на минимально допустимом уровне

Шкала оценки уровня знаний, умений и навыков при решении кейсов (ситуационных задач)

Предел длительности контроля	30 мин.
Критерии оценки	<ul style="list-style-type: none"> – было сформулировано и проанализировано большинство проблем, заложенных в кейсе (задаче); – были продемонстрированы адекватные аналитические методы при работе с информацией; – были использованы дополнительные источники информации для решения кейса (задачи); – были выполнены все необходимые расчеты; – подготовленные в ходе решения кейса документы соответствуют требованиям к ним по смыслу и содержанию; – выводы обоснованы, аргументы весомы; – сделаны собственные выводы, которые отличают данное решение кейса от других решений
Показатели оценки	максимум 10 баллов
7-10 баллов	полный, обоснованный ответ с применением необходимых источников
5 – 6 баллов	неполный ответ в зависимости от правильности и полноты ответа: <ul style="list-style-type: none"> - не были выполнены все необходимые расчеты; - не было сформулировано и проанализировано большинство проблем, заложенных в кейсе;
4 балла	неполный ответ в зависимости от правильности и полноты ответа:

	<ul style="list-style-type: none"> - не были продемонстрированы адекватные аналитические методы при работе с информацией; - не были подготовленные в ходе решения кейса документы, которые соответствуют требованиям к ним по смыслу и содержанию; - не были сделаны собственные выводы, которые отличают данное решение кейса от других решений
--	---

Шкала оценки устного ответа

Предел длительности контроля	5 мин.
Критерии оценки	<p>полнота раскрытия содержания материала;</p> <p>грамотность и логичность изложения материала;</p> <p>точное использование терминологии;</p> <p>умение иллюстрировать теоретические положения конкретными примерами, применять их в новой ситуации;</p> <p>усвоение ранее изученных сопутствующих вопросов;</p> <p>способность творчески применять знание теории к решению профессиональных задач;</p> <p>знание современной учебной и научной литературы</p>
Показатели оценки	Мах 10 баллов
9-10 баллов	<p>обучающийся показывает всесторонние и глубокие знания программного материала,</p> <p>знание основной и дополнительной литературы;</p> <p>последовательно и четко отвечает на вопросы билета и дополнительные вопросы;</p> <p>уверенно ориентируется в проблемных ситуациях;</p> <p>демонстрирует способность применять теоретические знания для анализа практических ситуаций, делать правильные выводы, проявляет творческие способности в понимании, изложении и использовании программного материала;</p> <p>подтверждает полное освоение компетенций, предусмотренных программой</p>
6-8 баллов	<p>обучающийся показывает полное знание программного материала, основной и дополнительной литературы;</p> <p>дает полные ответы на теоретические вопросы билета и дополнительные вопросы, допуская некоторые неточности;</p> <p>правильно применяет теоретические положения к оценке практических ситуаций;</p> <p>демонстрирует хороший уровень освоения материала и в целом подтверждает освоение компетенций, предусмотренных программой</p>
4-5 баллов	<p>обучающийся показывает знание основного материала в объеме, необходимом для предстоящей профессиональной деятельности;</p> <p>при ответе на вопросы билета и дополнительные вопросы не допускает грубых ошибок, но испытывает затруднения в последовательности их изложения;</p> <p>не в полной мере демонстрирует способность применять теоретические знания для анализа практических ситуаций;</p>

	подтверждает освоение компетенций, предусмотренных программой на минимально допустимом уровне
--	---

3. Типовые контрольные задания или иные материалы, необходимые для оценки знаний, умений, навыков и (или) опыта деятельности, характеризующих этапы формирования компетенций в процессе освоения образовательной программы.

Задание – это педагогическая форма, нацеленная на достижение усвоения обучающимися запланированных результатов. Каждое задание создано для определенной цели, а потому, можно сказать иначе, имеет свою миссию и свои характеристики. Учебные задания используются не только для контроля, но и для приобретения новых знаний, умений, навыков развития способов умственных действий, так и для контроля.

Оценочные средства учебных заданий

Тема № 1. Культура и картины мира.

Оценочное средство: презентация, дискуссия

Задание на выявление навыков владения современными коммуникативными технологиями на иностранном языке для академического и профессионального взаимодействия; способности анализировать разнообразие культур в процессе межкультурного взаимодействия.

Найти информацию о картинах мира (понятийной, языковой, культурной). Подготовить **презентацию** о различных типах культур и способах современной коммуникации. Подготовиться к ведению **дискуссии** на тему: «Культурные барьеры на пути коммуникации в академическом и профессиональном взаимодействии». Подготовить ответы на вопросы:

1. Определение культуры.
2. Компоненты культуры.
3. Типология культур.
4. Проблема культурных различий между народами.
5. Понятие «культурного шока».
6. Барьеры межкультурной коммуникации.

Тема № 2. Межкультурная коммуникация

Оценочное средство: презентация, дискуссия

Задание на выявление навыков владения современными коммуникативными технологиями на иностранном языке для академического и профессионального взаимодействия; способности анализировать разнообразие культур в процессе межкультурного взаимодействия.

Найти информацию о роли языка в межкультурном общении и подготовиться к **дискуссии** на тему: «Теория межкультурной коммуникации: вчера, сегодня и завтра». Составить схематическую таблицу современных коммуникативных технологий, используемых для академического и профессионального взаимодействия в сфере менеджмента. Найти научные статьи на английском языке по тематике. Найти информацию и подготовить **презентацию** на тему: «Современные профессиональные сообщества и способы установления межкультурного взаимодействия».

Подготовить ответы на вопросы:

1. Понятие коммуникации. Структура коммуникации. Субъекты коммуникации.
2. Основы коммуникации.
3. Вербальная и невербальная коммуникация. Уровни, формы и каналы коммуникации.
4. Функции коммуникации.
5. Социокультурный и исторические аспекты межкультурной коммуникации.
6. Понятие межкультурной коммуникации.
7. Универсальные и культурно - специфические аспекты коммуникации.
8. Межкультурная коммуникация: ее структура и виды.

Тема № 3. Бизнес-модели межкультурной коммуникации

Оценочное средство: презентация, case study

Задание на выявление навыков владения современными коммуникативными технологиями на иностранном языке в сфере государственного и муниципального управления; способности анализировать разнообразие культур в процессе межкультурного взаимодействия.

Найти информацию о культурных концепциях. Подготовить **презентацию** о категоризация культур по Г. Хофстеде. Найти информацию о межкультурной коммуникации в сфере делового общения и менеджмента. а также в академическом и профессиональном взаимодействии. **Case study** “Межкультурная компетентность: мифы и реальность”

Case study tasks: Part A.

1. What are the central norms of negotiations according to the traditional approach? To what extent do you think these norms have been adhered to in key diplomatic processes? Use historical examples to support your arguments.
2. What are the major functions of diplomats? In what ways have they changed in the last half century? What are the major factors that account for the shift from the old to the new diplomacy?
3. What are the arguments for and against impartiality in international mediation? Illustrate your arguments with historical examples
4. What are the arguments for and against secret diplomacy? Illustrate your arguments with historical examples.

Part B: Concepts—6 points per concept

Define and state the significance of five of the following concepts. No more than half a page per concept.

1. Summit diplomacy
2. Prenegotiation
3. Nash equilibrium
4. Mixed motive games
5. SNT
6. Cognitive complexity
7. Hurting stalemate
8. Reservation Price

Тема №4. Культурно-языковая личность и национальный характер

Оценочное средство: дискуссия, презентация

Задание на выявление навыков владения современными коммуникативными технологиями на иностранном языке для академического и профессионального взаимодействия; способности анализировать разнообразие культур в процессе межкультурного взаимодействия.

Подготовить сравнительный анализ культурных профилей России и 2-х стран по выбору студента. Составить схематическую таблицу точек пересечения и параметров расхождения выбранных культур. Подготовить презентацию о личном культурном профиле и анализе сильных и слабых сторон в бизнес коммуникации. Подготовить **групповой проект** по теме: «Современные коммуникативные стратегии для успеха в сфере государственного и муниципального управления»

Форма промежуточной аттестации – зачет с оценкой

Оценочное средство: Тест. Устный ответ

Тест (Part 1)

MULTIPLE CHOICE

1. International negotiation

- a. Is the process of making business deals across national and cultural boundaries.
- b. Is less complex than domestic negotiation.
- c. Can be successful regardless of ease of communication.
- d. All of the above ANS: A AACSB Communication, Leadership principles PTS:

1 2. All of the following are true about international negotiation EXCEPT

- a. International negotiations are more complex than domestic negotiations.
- b. Differences in national cultures and differences in political, legal, and economic systems often separate potential business partners.
- c. Most successful international negotiators use their home country negotiation styles.
- d. All of the above are true. ANS: C AACSB Communication, Leadership principles PTS:

1 3. The Whorf hypothesis

- a. Suggests that language determines the nature of culture.
- b. Suggests that nonverbal communication determines cultural patterns.
- c. Culture comes first and requires the development of certain concepts and thus certain words.
- d. None of the above ANS: A AACSB Communication, Leadership principles PTS:

1 4. High context languages

- a. Are languages in which people state things directly and explicitly.
- b. Include most northern European languages including German, English, and the Scandinavian languages.
- c. Are languages in which people state things indirectly and implicitly.
- d. Are languages where the words provide most of the meaning. ANS: C AACSB Communication, Leadership principles PTS:

1 5. Languages in which people state things directly and explicitly where the words provide most of the meaning are

- a. Moral languages.
- b. High context languages.
- c. Low context languages.
- d. None of the above ANS: C AACSB Communication, Leadership principles PTS:

1. 6. Which of the following statements is true regarding high context languages?

- a. Most Northern European languages, including German, English, and the Scandinavian languages are high context languages.
- b. Words provide most of the meaning in high context languages.
- c. In high context languages, what is left unsaid is often as important as what is said.

d. All of the above are true. ANS: C AACSB Communication, Leadership principles PTS:

1 7. The degree of formal communication refers to

- a. Whether people speak directly or indirectly.
- b. Communication without words.
- c. Communication through formal body movements.

d. None of the above ANS: D AACSB Communication, Leadership principles PTS:

1 8. Nonverbal communication

- a. Is part of face-to-face communication.
- b. Occurs through such things as body posture, facial expression, hand gestures, and the use of personal space.

(Part 1)

1. Термин «Межкультурная коммуникация» был введён:

- a) З.Фрейдом б) Э.Холлом в) Л.С. Выготским г) А. Адлером

2. Преувеличенно позитивное отношение к инокультуре, на первом этапе знакомства с ней, определяется как:

- a) нулевой этап б) адаптация или бегство в) медовый месяц г) культурный шок

3. Межкультурная коммуникация - это:

- a) совокупность разнообразных форм отношений при проведении спортивных мероприятий
- б) совокупность методов и способов ведения бизнеса и воздействия на партнёров с целью получения прибыли
- в) отношение людей к событиям и фактам социальной действительности и их оценка
- г) совокупность разнообразных форм отношений и общения между индивидами и группами, принадлежащими к разным культурам

4. Для осуществления процесса коммуникации необходимо участие:

- a) по крайней мере, двух сторон б) хотя бы одной стороны
- в) более чем двух сторон г) нет правильного ответа

5. К компонентам культуры относятся:

- a) знания, влияние, ответственность, экономность
- б) влияние, выбор методов, личный опыт, ответственность
- в) ценности, шалость, непослушание, ответственность
- г) знания, ценности, нормы, обряд, обычай, ритуал, традиции.

6. На основе, каких наук сформировалась дисциплина «Межкультурная коммуникация»?

- a) политология, экономика, политология, история, физика
- б) политология, коммуникативистика, математика, физика, лингвистика
- в) культурология, экономика, физика, математика, сопромат
- г) коммуникативистика, культурология, социальная психология, лингвистика

7. _____ - это реакция на столкновение с иной культурной реальностью, на конфликт между привычными ценностями, нормами, языком и новой их средой:

- a) медовый месяц б) культурный шок в) адаптация или бегство г) нулевой этап

8. Социокультурная идентичность это:

- a) осознание человеком своей принадлежности к определённой социальной общности как носительнице конкретной культуры
- б) формирование эстетических понятий, оценок, суждений, идеалов, потребностей
- в) это черты, присущие всем без исключения культурам
- г) форма существования общества, состоящего из различных взаимосвязанных этнических общностей

9. Механизм культурного шока описан
а) Э. Холлом; б) В.Г. Костомаровым; в) К. Обергом г) Р. Льюисом
10. К высококонтекстуальным культурам относятся культуры:
а) Италии; б) Германии; в) США; г) Англии
11. Понятие толерантность означает:
а) уважение; б) терпение; в) снисхождение; г) понимание
12. Форма аккультурации, при которой, с одной стороны, теряется идентичность с собственной культурой, а с другой – отсутствует идентичность с культурой большинства – это:
а) маргинализация; б) ассимиляция; в) сепарация; г) адаптация.
13. Целью межкультурного обучения является
а) культурная ассимиляция; б) отказ от собственной культуры;
в) формирование межкультурной компетентности; г) интеграция в чужую культуру.
14. Страны с преобладанием мужественной культуры характеризуются следующим:
а) приверженность общества таким ценностям, как рекорды, достижения, героизм, упорство в достижении цели, материальный успех;
б) приверженность таким ценностям как выстраивание ровных отношений, склонность к компромиссам, скромность, забота о ближнем, уют, качество жизни;
в) все ответы верны; г) нет правильного ответа.
15. Первоначально межкультурная коммуникация как дисциплина зародилась
а) во Франции; б) в США; в) в России; г) в Англии.
16. Характерной чертой индивидуалистских культур является:
а) самосознание на уровне «мы»; б) личная ответственность;
в) стремление к сохранению солидарности; г) забота коллектива о человеке.
17. Одна из наук, занимающаяся невербальной коммуникацией, изучающая поведение в пространстве, значение дистанции между собеседниками - это:
а) кинетика; б) хронемика; в) такесика; г) проксемика.
18. Основателем теории МКК считается:
а) С.Г. Тер-Минасова; б) Р. Льюис; в) Э. Холл; г) Г. Хофстеде.
19. Полихронными называются культуры, в которых:
а) в один отрезок времени производится несколько видов действий;
б) в один отрезок времени производится одно действие;
в) время рассматривается как линейное; г) ничего из вышеперечисленного.
20. К невербальной коммуникации не относится:
а) фразеологические обороты; б) мимика; в) жесты; г) манера держать себя.

Устный ответ по теме:

“My personal cultural profile and readiness to interact with other cultures”



Образовательное частное учреждение высшего образования
«Российская международная академия туризма»

Факультет менеджмента туризма
Кафедра педагогики и психологии

Принято Ученым Советом

« 21 » февраля 2024 г.

Протокол № 02-06-01

УТВЕРЖДАЮ

Первый проректор

В.Ю. Питюков

« 20 » февраля 2024 г.

ФОНД ОЦЕНОЧНЫХ СРЕДСТВ

текущего контроля успеваемости и промежуточной аттестации обучающихся
по дисциплине

«Психология управления»

по направлению подготовки

38.04.04 Государственное и муниципальное управление

Направленность (профиль): «Управление государственными и
муниципальными проектами и программами»
квалификация (степень) выпускника – магистр

Б1.В.01

Химки 2024

1. Перечень компетенций с указанием этапов их формирования в процессе освоения образовательной программы

Результатом обучения студентов по дисциплине являются знания, умения, навыки и (или) опыт деятельности, характеризующие этапы формирования компетенций и обеспечивающие достижение планируемых результатов освоения образовательной программы.

Процесс изучения дисциплины «Психология управления» направлен на формирование следующих компетенций:

Перечень компетенций учебной дисциплины «Коммуникации в государственном и муниципальном управлении»

Категория компетенций	Код и наименование компетенции	Код и наименование индикатора достижения компетенции	Результаты обучения
Самоорганизация и саморазвитие (в том числе здоровьесбережение)	УК-6. Способен определять и реализовывать приоритеты собственной деятельности и способы ее совершенствования на основе самооценки	УК-6.1. Управляет своим временем, определяя приоритеты собственной деятельности на основе технологий тайм менеджмента УК-6.2. Выстраивает и реализует эффективную траекторию собственной деятельности. УК-6.3. Определяет способы совершенствования собственной деятельности на основе самооценки.	Знает основные принципы самоорганизации, самообразования, саморазвития. Умеет управлять своим временем, определять и реализовывать приоритеты собственной деятельности на основе принципов самоорганизации и саморазвития. Владеет способами совершенствования своей деятельности на основе самооценки, в том числе с использованием технологий здоровьесбережения.

2. Описание показателей и критериев оценивания компетенций на различных этапах их формирования, описание шкал оценивания

При оценивании сформированности компетенций у обучающихся учитываются результаты текущего контроля успеваемости и промежуточной аттестаций.

При проведении текущего контроля успеваемости и промежуточной аттестации могут быть использованы следующие виды оценочных средств:

Перечень оценочных средств текущего контроля успеваемости и промежуточной аттестации по дисциплине

№ п/п	Вид оценочного средства	Краткая характеристика оценочного средства	Представление оценочного средства
1	Групповой проект	Групповой проект предполагает совместное решение проблемы. Метод проектов как педагогическая технология предполагает совокупность исследовательских, поисковых, проблемных методов, творческих по самой своей сути.	Тема проекта
2	Презентация, доклад, сообщение	Продукт самостоятельной работы обучающегося, представляющий собой публичное выступление по представлению полученных результатов решения определенной учебно-практической, учебно-исследовательской темы	Тематика презентаций, докладов, сообщений
3	Устный ответ, дискуссия	Устный ответ (дискуссия) должен представлять собой связное, логически последовательное сообщение на заданную тему, показывать его умение применять определения, правила в конкретных случаях.	Вопросы и задания по темам
4	Кейс-задача, ситуационная задача	Проблемное задание, в котором обучающемуся предлагают осмыслить реальную профессионально-ориентированную ситуацию, необходимую для решения данной проблемы	Задания для решения кейс-задачи
5	Тест	Система стандартизированных заданий, позволяющая автоматизировать процедуру измерения уровня знаний и умений обучающегося.	Фонд тестовых заданий

В соответствии с Положением о проведении текущего контроля успеваемости и промежуточной аттестации обучающихся по образовательным программам высшего образования – программам бакалавриата и программам магистратуры, реализуемым в РМАТ, оценка обучающегося по каждой дисциплине независимо от ее общей трудоемкости, определяется по 100-балльной шкале в каждом семестре. Распределение баллов между контрольными мероприятиями устанавливается разработчиком рабочей программы дисциплины и доводится до сведения обучающихся.

Для допуска к промежуточной аттестации обучающийся должен выполнить все мероприятия текущего контроля успеваемости по дисциплине (не иметь задолженностей) и набрать в общей сложности не менее 51% от максимально возможной суммы баллов.

При проведении промежуточной аттестации по дисциплине применяется Тест и Устный ответ

№ п/п	Наименование разделов и тем дисциплины	Коды компетенций	Оценочное средство	Баллы
1.	Слагаемые современной культуры	УК-6	Презентация, дискуссия	20

2.	Общение в кросс-культурной среде	УК-6	Презентация, дискуссия	20
3.	Воздействие как начальный этап межличностного взаимодействия	УК-6	Презентация, тренинг	20
4.	Технология построения информативного речевого воздействия	УК-6	Презентация, групповой проект	20
	Форма промежуточной аттестации – зачет с оценкой	УК-6	Тест, Устный ответ	20
	Итого по дисциплине (не более 100 баллов в семестр)			100

**Критерии оценивания сформированности компетенций и
перевод в 5-балльную шкалу**

Общая сумма баллов по дисциплине	Показатели (оценка по дисциплине)	Критерии оценивания сформированности компетенций на этапе изучения дисциплины	Сформированность компетенций на этапе изучения дисциплины
90-100	5 (отлично)	глубокое и прочное усвоение программного материала; полные, последовательные, грамотные и логически излагаемые ответы при видоизменении задания; свободно справляющиеся с поставленными задачами, знания материала; правильно обоснованные принятые решения; владение разносторонними навыками и приемами выполнения практических работ	компетенции сформированы на достаточном уровне
71-89	4 (хорошо)	знание программного материала; грамотное изложение, без существенных неточностей в ответе на вопрос; правильное применение теоретических знаний; владение необходимыми навыками при выполнении практических задач.	
51-70*	3 (удовлетворительно)	усвоение основного материала; при ответе допускаются неточности; при ответе недостаточно правильные формулировки; нарушение последовательности в изложении программного материала;	

		затруднения в выполнении практических заданий;	
50 и менее	2 (неудовлетворительно), не зачтено	незнание программного материала; при ответе возникают ошибки; затруднения при выполнении практических работ.	компетенции не сформированы

Шкала оценивания используются для оценивания различных видов оценочных средств. В каждом из них формируются и контролируются различные критерии освоения компетенций.

Шкала оценки выполнения оценочного средства в форме теста

Критерии оценки	Баллы
% правильно выполненных заданий	
Выполнено до 50% заданий	4
Выполнено от 51 до 70 % заданий	6
Выполнено от 71 до 85 % заданий	8
Выполнено от 86 до 100 % заданий	10

Шкала оценивания презентации, доклада, сообщения

Критерии	Показатели	Баллы
Раскрытие проблемы	Проблема раскрыта полностью. Проведен анализ проблемы с привлечением дополнительной литературы. Выводы обоснованы	5
Представление	Представляемая информация систематизирована, последовательна и логически связана. Использовано более 5 профессиональных терминов.	2
Оформление	Широко использованы информационные технологии (Power Point). Отсутствуют ошибки в представляемой информации.	2
Ответы на вопросы	Ответы на вопросы полные с приведением примеров и/или пояснений.	1
Итого		10 б

Шкала оценки дискуссии

Предел длительности контроля	5 мин.
Критерии оценки	полнота раскрытия содержания материала; грамотность и логичность изложения материала; точное использование терминологии; умение иллюстрировать теоретические положения конкретными примерами, применять их в новой ситуации; усвоение ранее изученных сопутствующих вопросов;

	<p>способность творчески применять знание теории к решению профессиональных задач; знание современной учебной и научной литературы</p>
Показатели оценки	<p>Мах 10 баллов</p>
9-10 баллов	<p>обучающийся показывает всесторонние и глубокие знания программного материала, знание основной и дополнительной литературы; последовательно и четко отвечает на вопросы билета и дополнительные вопросы; уверенно ориентируется в проблемных ситуациях; демонстрирует способность применять теоретические знания для анализа практических ситуаций, делать правильные выводы, проявляет творческие способности в понимании, изложении и использовании программного материала; подтверждает полное освоение компетенций, предусмотренных программой</p>
6-8 баллов	<p>обучающийся показывает полное знание программного материала, основной и дополнительной литературы; дает полные ответы на теоретические вопросы билета и дополнительные вопросы, допуская некоторые неточности; правильно применяет теоретические положения к оценке практических ситуаций; демонстрирует хороший уровень освоения материала и в целом подтверждает освоение компетенций, предусмотренных программой</p>
4-5 баллов	<p>обучающийся показывает знание основного материала в объеме, необходимом для предстоящей профессиональной деятельности; при ответе на вопросы билета и дополнительные вопросы не допускает грубых ошибок, но испытывает затруднения в последовательности их изложения; не в полной мере демонстрирует способность применять теоретические знания для анализа практических ситуаций; подтверждает освоение компетенций, предусмотренных программой на минимально допустимом уровне</p>

Шкала оценки уровня знаний, умений и навыков при решении кейсов (ситуационных задач)

Предел длительности контроля	<p>30 мин.</p>
Критерии оценки	<ul style="list-style-type: none"> – было сформулировано и проанализировано большинство проблем, заложенных в кейсе (задаче); – были продемонстрированы адекватные аналитические методы при работе с информацией; – были использованы дополнительные источники информации для решения кейса (задачи); – были выполнены все необходимые расчеты; – подготовленные в ходе решения кейса документы соответствуют требованиям к ним по смыслу и содержанию; – выводы обоснованы, аргументы весомы;

	– сделаны собственные выводы, которые отличают данное решение кейса от других решений
Показатели оценки	маж 10 баллов
7-10 баллов	полный, обоснованный ответ с применением необходимых источников
5 – 6 баллов	неполный ответ в зависимости от правильности и полноты ответа: - не были выполнены все необходимые расчеты; - не было сформулировано и проанализировано большинство проблем, заложенных в кейсе;
4 балла	неполный ответ в зависимости от правильности и полноты ответа: - не были продемонстрированы адекватные аналитические методы при работе с информацией; - не были подготовлены в ходе решения кейса документы, которые соответствуют требованиям к ним по смыслу и содержанию; - не были сделаны собственные выводы, которые отличают данное решение кейса от других решений

Шкала оценки устного ответа

Предел длительности контроля	5 мин.
Критерии оценки	полнота раскрытия содержания материала; грамотность и логичность изложения материала; точное использование терминологии; умение иллюстрировать теоретические положения конкретными примерами, применять их в новой ситуации; усвоение ранее изученных сопутствующих вопросов; способность творчески применять знание теории к решению профессиональных задач; знание современной учебной и научной литературы
Показатели оценки	Мах 10 баллов
9-10 баллов	обучающийся показывает всесторонние и глубокие знания программного материала, знание основной и дополнительной литературы; последовательно и четко отвечает на вопросы билета и дополнительные вопросы; уверенно ориентируется в проблемных ситуациях; демонстрирует способность применять теоретические знания для анализа практических ситуаций, делать правильные выводы, проявляет творческие способности в понимании, изложении и использовании программного материала; подтверждает полное освоение компетенций, предусмотренных программой
6-8 баллов	обучающийся показывает полное знание программного материала, основной и дополнительной литературы; дает полные ответы на теоретические вопросы билета и дополнительные вопросы, допуская некоторые неточности;

	правильно применяет теоретические положения к оценке практических ситуаций; демонстрирует хороший уровень освоения материала и в целом подтверждает освоение компетенций, предусмотренных программой
4-5 баллов	обучающийся показывает знание основного материала в объеме, необходимом для предстоящей профессиональной деятельности; при ответе на вопросы билета и дополнительные вопросы не допускает грубых ошибок, но испытывает затруднения в последовательности их изложения; не в полной мере демонстрирует способность применять теоретические знания для анализа практических ситуаций; подтверждает освоение компетенций, предусмотренных программой на минимально допустимом уровне

3. Типовые контрольные задания или иные материалы, необходимые для оценки знаний, умений, навыков и (или) опыта деятельности, характеризующих этапы формирования компетенций в процессе освоения образовательной программы.

Задание – это педагогическая форма, нацеленная на достижение усвоения обучающимися запланированных результатов. Каждое задание создано для определенной цели, а потому, можно сказать иначе, имеет свою миссию и свои характеристики. Учебные задания используются не только для контроля, но и для приобретения новых знаний, умений, навыков развития способов умственных действий, так и для контроля.

Оценочные средства учебных заданий

Тема № 1. Предмет и история психологических аспектов деятельности

Оценочное средство: презентация, дискуссия

Формы контроля: Опрос, Заслушивание и обсуждение сообщений, Оценка участия в лекции-диспуте

Психологические проблемы в коллективе (конфликты, психологическая совместимость, срабатываемость).

Опробование методов диагностики и профотбора на членах студенческой группы.

Психограмма психолога, педагога, школьного учителя и еще одна любая на усмотрение студента.

Профессиограмма тех же специальностей и две на выбор студента.

Подготовить ответы на вопросы:

1. Влияние социальных и социально- психологических факторов на выбор профессии.
2. Проблема принятия решения.
3. Принятие решений в условиях неопределенности.
4. Психологическое профессиоведение.
5. Профессиональные деформации личности.
6. Психологические проблемы формирования кадров.

Тема № 2. Изучение деятельности как специфической формы активности

Оценочное средство: Опрос, Заслушивание и обсуждение сообщений, Проверка тестов

Задание на выявление навыков владения современными коммуникативными технологиями на иностранном языке для академического и профессионального взаимодействия;

способности анализировать разнообразие культур в процессе межкультурного взаимодействия.

Найти информацию о роли языка в межкультурном общении и подготовиться к **дискуссии** на тему: «Теория межкультурной коммуникации: вчера, сегодня и завтра». Составить схематическую таблицу современных коммуникативных технологий, используемых для академического и профессионального взаимодействия в сфере менеджмента. Найти научные статьи на английском языке по тематике.

Подготовить ответы на вопросы:

История психологии деятельности как реконструкция знания о труде.

Модели репрезентации знаний о деятельности - религия, мифы, сказки, пословицы и поговорки, фольклор, искусство, наука, психология.

Деятельность и идеи о деятельности, закрепленные в разнообразных формах общественного сознания россиян.

Отношение к труду, закрепленное в пословицах и поговорках, как форма фиксации полезного опыта и фактор регуляции деятельности и поведения людей. М.В. Ломоносов и его психологическое знание “горных людей”.

Место и роль психологии деятельности в системе психологического знания.

Взаимосвязь психологии деятельности и общей психологии (восприятие, концентрация внимания, скорость психических процессов), психологии личности (характер, темперамент), социальной психологии (психологическая совместимость, конфликты, общественное сознание, убеждения, ценности, нормы, социальные стереотипы).

Деятельность как активная форма выражения отношения субъекта к миру.

Слагаемые деятельности субъекта (цель, мотив, средства, операции (действия), результат, оценка).

Тема № 3. Основные модели психологического анализа деятельности

Оценочное средство: презентация, case study

Задание на выявление навыков владения современными коммуникативными технологиями на иностранном языке в сфере государственного и муниципального управления; способности анализировать разнообразие культур в процессе межкультурного взаимодействия.

Найти информацию о культурных концепциях. Подготовить **презентацию** по одному из вопросов темы:

- Психофизиология и антропология.
- Философия и экономика, социология труда, медицина труда и профессиональная деятельность.
- Педагогика и возрастная психология – специфика труда менеджера.
- Создание условий для совершенствования человека будущего, задачи развития личности и личность менеджера.
- Нравственный смысл деятельности.

Тема №4. Психологические аспекты деятельности менеджера

Оценочное средство: дискуссия, презентация

Задание на выявление навыков владения современными коммуникативными технологиями на иностранном языке для академического и профессионального взаимодействия; способности анализировать разнообразие культур в процессе межкультурного взаимодействия.

Подготовить сравнительный анализ культурных профилей России и 2-х стран по выбору студента. Составить схематическую таблицу точек пересечения и параметров расхождения выбранных культур. Подготовить презентацию о личном культурном профиле и анализе сильных и слабых сторон в бизнес коммуникации. Подготовить **групповой проект** по теме:

«Профессиональная подготовка профессиональных кадров к эксплуатации и целесообразному использованию технических средств»

Форма промежуточной аттестации – зачет с оценкой

Оценочное средство: Тест. Устный ответ

1. Ситуационная теория лидерства основана на:
определении ведущих потребностей работника
взаимодействии стиля лидерства и благоприятности ситуации
выявлении ведущих личностных характеристик
выявлении взаимоотношений между лидером и группой
2. Конфликт- это:
неотъемлемая часть жизнедеятельности организации
особый вид взаимодействия субъектов организации
взаимодействие людей, имеющих разные цели или способы их достижения
3. Есть строго ограниченный набор психологических качеств, необходимых для эффективной работы менеджера
верно
неверно
4. Познавательная функция
в общении вырабатываются правила поведения, усваиваются его нормы
многообразие межличностного общения, процесс обучения
контакты людей
5. Заменители лидерства – это:
наличие обратной связи между подчиненными и руководителем
подчиненные, задачи и особенности организации
объективные обстоятельства, сложившиеся в организации
высокая профессиональная подготовка персонала
6. Виды эмоциональных состояний:
все ответы верны
стресс
страсть
аффект
7. Лидерство – это:
любое поведение одного индивида изменяющее поведение, отношение, ощущение другого
процесс использования формальной власти
процесс привлечения сторонников, одобряющих взгляды лидера
процесс, посредством которого определенные члены группы мотивируют и ведут за собой группу
8. Группа это:
определенное число людей, имеющих общие интересы
определённое число людей, существующих в рамках официально признанных организаций
определённое число людей, объединённых между собой по каким-либо признакам
9. Меланхолик-это:
легко ранимый, склонен переживать глубоко даже незначительные события
речь медлительная, лишена живости, но уверенная
настроения устойчивы
10. Коллектив это:
группа людей, объединённых по определённым признакам
определённое число людей, имеющих общие нормы и ценности
часть общества, имеющая общие цели, подчинённые этому обществу
11. Из перечисленных подструктур, организационная структура коллектива состоит из:
социальная

производственная

все ответы верны

психологическая

12. Определите основные элементы теории ожидания:

валентность

деятельность

ожидание

13. Социально-психологический климат в коллективе это:

оптимальное сочетание качества людей в процессе общения

взаимоотношения людей в группе

продукт взаимодействия руководителя и подчинённых

14. Формы власти

эталонная

основанная на вознаграждении

все ответы верны

экспертная

основанная на принуждении

законная

15. Характер это:

динамика протекания психических процессов

совокупность психических свойств, которые проявляются у человека к действительности

индивидуальные психические особенности человека

16. Психика выражается через такие психические явления как:

все ответы верны

психические процессы

психические состояния

психические свойства

17. Управленческая психология это:

наука о закономерностях проявления и развития психики

отрасль, изучающая психологические аспекты управления

отрасль, изучающая закономерности поведения людей в группах

18. Поведенческие теории лидерства основаны на:

выявлении основных стилей лидерства

определении производительности рабочей группы

статистическом анализе связи особенностей поведения лидера и эффективности его работы

способах делегирования полномочий

19. Что относится к вербальным средствам общения?

направленность взгляда

тембр голоса

расстояние до собеседника

рукопожатие

20. Холерику свойственны черты:

горяч, продуктивен в работе, к которой относится с интересом

пассивен, вял, если работа его не удовлетворяет

способность преодолевать большие трудности

21. Визуальные средства общения:

рукопожатие

жесты, мимика

тембр голоса

22. Темперамент это:

психологические особенности человека, определяющие динамику протекания психических процессов и поведения

свойства, которые проявляются в отношении человека к действительности

23. Теория ожидания предусматривает:

люди смогут достичь запланированной работы

у людей появляется возможность контролировать свои ошибки

люди считают, что им недоплачивают

24. Авторитарный стиль руководства:

апелляция к первичным потребностям

апелляция к личности работника

представление полной свободы действий

25. Флегматик характеризуется:

чувства внешне проявляются слабо, но устойчивы

В действиях нерешителен

болезненно относится к внешним обстоятельствам

26. Харизматическое лидерство – это

способность влиять на подчиненных, независимо от их поведения и ситуации

сила влияния личностных качеств лидера, приводящая к изменению поведения группы

изменение ценностей и потребностей подчиненных под влиянием лидера

взаимодействие между лидерами и группой на основе обмена информацией

27. Сангвиник характеризуется

горяч, страстен, резкость смен настроения

искренний, жизнерадостный, общительный

быстрая возбудимость чувств, их большая сила, захватывающая человека целиком

28. Индивидуальность это:

неповторимое сочетание психических особенностей

разумная сознательность

умение находиться в определённых отношениях с другими людьми

29. Типы поведения людей в группах:

внутригрупповая внушаемость, конформность, руководство

пренебрежение, лидерство, коллективизм

негативизм, конформность, внутригрупповая внушаемость

30. Теория справедливости утверждает:

больше всего люди хотят защищённости

люди субъективно определяют отношение полученного вознаграждения к затраченным усилиям

назначенные вознаграждения положительно влияют на служащих



Образовательное частное учреждение высшего образования
«Российская международная академия туризма»

Факультет менеджмента туризма
Кафедра менеджмента и экономики

Принято Ученым Советом

УТВЕРЖДАЮ

« 21 » _ февраля _ 2024 г.

Первый проректор

Протокол № 02-06-01

В.Ю. Питюков
« 20 » _ февраля _ 2024 г.

ФОНД ОЦЕНОЧНЫХ СРЕДСТВ

текущего контроля успеваемости и промежуточной аттестации обучающихся
по дисциплине

«Инвестиционный анализ финансовых проектов и программ»

по направлению подготовки

38.04.04 Государственное и муниципальное управление

Направленность (профиль): «Управление государственными и
муниципальными проектами и программами»
квалификация (степень) выпускника – магистр

Б1.В.02

Химки 2024

1. Перечень компетенций с указанием этапов их формирования в процессе освоения образовательной программы

Результатом обучения по дисциплине являются знания, умения, навыки и (или) опыт деятельности, характеризующие этапы формирования компетенций и обеспечивающие достижение планируемых результатов освоения образовательной программы.

Процесс изучения дисциплины «Инвестиционный анализ финансовых проектов и программ» и направлен на формирование следующих компетенций:

Индекс компетенции	Название компетенции	Планируемые результаты обучения (в результате обучения обучающийся должен)		
		знать	уметь	владеть
ПК-1	Способен обеспечивать подготовку проекта государственно-частного партнерства, отбора частного партнера для реализации проекта	Содержание и методы организационной, юридической, экономической и технической подготовки проекта государственно-частного партнерства, отбора частного партнера	Применять методы организационной, юридической, экономической и технической подготовки проекта государственно-частного партнерства, отбора частного партнера	Методами организационной, юридической, экономической и технической подготовки проекта государственно-частного партнерства, отбора частного партнера

Компетенция ПК-1 формируется рядом сопутствующих и последующих дисциплин в соответствии с учебным планом. Дисциплина «Инвестиционный анализ финансовых проектов и программ» реализуется в 3 семестре на очной и 2 курсе на заочных формах обучения.

2. Описание показателей и критериев оценивания компетенций на различных этапах их формирования, описание шкал оценивания

При оценивании сформированности компетенций у обучающихся учитываются результаты текущего контроля успеваемости и промежуточной аттестаций.

При проведении текущего контроля успеваемости и промежуточной аттестации могут быть использованы следующие виды оценочных средств:

Перечень оценочных средств текущего контроля успеваемости и промежуточной аттестации по дисциплине

№ п/п	Вид оценочного средства	Краткая характеристика оценочного средства	Представление оценочного средства
1	Тест	Система стандартизированных заданий, позволяющая автоматизировать процедуру измерения уровня знаний и умений обучающегося.	Фонд тестовых заданий
2	Презентация, доклад, сообщение	Продукт самостоятельной работы обучающегося, представляющий собой публичное выступление по представлению полученных результатов решения определенной учебно-практической, учебно-исследовательской темы	Тематика презентаций, докладов, сообщений
3	Устный ответ	Устный ответ должен представлять собой связное, логически последовательное сообщение на заданную тему, показывать его умение применять определения, правила в конкретных случаях.	Вопросы и задания по темам
4	Кейс-задача, ситуационная задача	Проблемное задание, в котором обучающемуся предлагают осмыслить реальную профессионально-ориентированную ситуацию, необходимую для решения данной проблемы	Задания для решения кейс-задачи

При проведении текущего контроля успеваемости по дисциплине «Инвестиционный анализ финансовых проектов и программ» используются виды оценочных средств – тестирование, кейс-задача, доклад, устный ответ, презентация.

В соответствии с Положением о проведении текущего контроля успеваемости и промежуточной аттестации обучающихся по образовательным программам высшего образования – программам бакалавриата и программам магистратуры, реализуемым в РМАТ, оценка обучающегося по каждой дисциплине независимо от ее общей трудоемкости, определяется по 100-балльной шкале в каждом семестре. Распределение

баллов между контрольными мероприятиями устанавливается разработчиком рабочей программы дисциплины и доводится до сведения обучающихся.

Для допуска к промежуточной обучающийся должен выполнить все мероприятия текущего контроля успеваемости по дисциплине (не иметь задолженностей) и набрать в общей сложности не менее 51% от максимально возможной суммы баллов.

При проведении промежуточной аттестации в виде зачета по дисциплине Управление качеством на международных рынках применяется тестирование обучающихся, устный опрос и кейс-задача.

№ п/п	Наименование разделов и тем дисциплины	Коды компетенций	Оценочное средство	Баллы
1.	Входной тест		Тест	5
1.	Теоретические основы инвестирования	ПК-1	Доклад	5
2.	Теоретические основы инвестиционного проектирования	ПК-1	Презентация	5
3.	Сущность управления инвестициями	ПК-1	Устный ответ	10
4.	Основные положения инвестиционного анализа	ПК-1	Доклад	5
5.	Анализ инвестиционной деятельности	ПК-1	Презентация	15
6.	Анализ инвестиционной привлекательности организаций	ПК-1	Кейс-задача	15
7.	Анализ финансовых инвестиций	ПК-1	Доклад	5
8.	Оценка рисков инвестиционных проектов	ПК-1	Кейс-задача	15
	Форма промежуточной аттестации – зачет с оценкой	ПК-1	Тест Кейс-задача Устный ответ	20
	Итого по дисциплине (не более 100 баллов)			100

Критерии оценивания сформированности компетенций и

перевод в 5-балльную шкалу

Общая сумма баллов по дисциплине	Показатели (оценка по дисциплине)	Критерии оценивания сформированности компетенций на этапе изучения дисциплины	Сформированность компетенций на этапе изучения дисциплины
----------------------------------	-----------------------------------	---	---

90-100	5 (отлично)	глубокое и прочное усвоение программного материала; полные, последовательные, грамотные и логически излагаемые ответы при видоизменении задания; свободно справляющиеся с поставленными задачами, знания материала; правильно обоснованные принятые решения; владение разносторонними навыками и приемами выполнения практических работ	компетенции сформированы на достаточном уровне
71-89	4 (хорошо)	знание программного материала; грамотное изложение, без существенных неточностей в ответе на вопрос; правильное применение теоретических знаний; владение необходимыми навыками при выполнении практических задач.	
51-70*	3 (удовлетворительно)	усвоение основного материала; при ответе допускаются неточности; при ответе недостаточно правильные формулировки; нарушение последовательности в изложении программного материала; затруднения в выполнении практических заданий;	
50 и менее	2 (неудовлетворительно), не зачтено	незнание программного материала; при ответе возникают ошибки; затруднения при выполнении практических работ.	компетенции не сформированы

Шкала оценивания используется для оценивания различных видов оценочных средств. В каждом из них формируются и контролируются различные критерии освоения компетенций.

Шкала оценки выполнения оценочного средства в форме теста

Критерии оценки	Баллы
% правильно выполненных заданий	

Выполнено до 50% заданий	0
Выполнено от 51 до 70 % заданий	2
Выполнено от 71 до 85 % заданий	3
Выполнено от 86 до 100 % заданий	5

Шкала оценивания презентации

Критерии	Показатели	Баллы
Раскрытие проблемы	Проблема раскрыта полностью. Проведен анализ проблемы с привлечением дополнительной литературы. Выводы обоснованы	3
Представление	Представляемая информация систематизирована, последовательна и логически связана. Использовано более 5 профессиональных терминов.	2
Оформление	Широко использованы информационные технологии (Power Point). Отсутствуют ошибки в представляемой информации.	2
Ответы на вопросы	Ответы на вопросы полные с приведением примеров и/или пояснений.	3
Итого		10 б

Шкала оценки уровня знаний, умений и навыков при решении кейсов (ситуационных задач)

Предел длительности контроля	30 мин.
Критерии оценки	<ul style="list-style-type: none"> – было сформулировано и проанализировано большинство проблем, заложенных в кейсе (задаче); – были продемонстрированы адекватные аналитические методы при работе с информацией; – были использованы дополнительные источники информации для решения кейса (задачи); – были выполнены все необходимые расчеты; – подготовленные в ходе решения кейса документы соответствуют требованиям к ним по смыслу и содержанию; – выводы обоснованы, аргументы весомы; – сделаны собственные выводы, которые отличают данное решение кейса от других решений

Показатели оценки	маж 20 баллов
15-20 баллов	полный, обоснованный ответ с применением необходимых источников
9-14 баллов	неполный ответ в зависимости от правильности и полноты ответа: - не были выполнены все необходимые расчеты; - не было сформулировано и проанализировано большинство проблем, заложенных в кейсе;
3-8 баллов	неполный ответ в зависимости от правильности и полноты ответа: - не были продемонстрированы адекватные аналитические методы при работе с информацией; - не были подготовленные в ходе решения кейса документы, которые соответствуют требованиям к ним по смыслу и содержанию; - не были сделаны собственные выводы, которые отличают данное решение кейса от других решений

Шкала оценивания доклада

Критерии	Показатели	Баллы
Раскрытие проблемы	Проблема раскрыта полностью. Проведен анализ проблемы с привлечением дополнительной литературы. Выводы обоснованы	3
Представление	Представляемая информация систематизирована, последовательна и логически связана. Использовано более 5 профессиональных терминов.	2
Оформление	Широко использованы информационные технологии (Power Point). Отсутствуют ошибки в представляемой информации.	2
Ответы на вопросы	Ответы на вопросы полные с приведением примеров и/или пояснений.	3
Итого		10 б

Шкала оценки устного ответа

Предел длительности контроля	5 мин.
Критерии оценки	полнота раскрытия содержания материала; грамотность и логичность изложения материала;

	<p>точное использование терминологии; умение иллюстрировать теоретические положения конкретными примерами, применять их в новой ситуации; усвоение ранее изученных сопутствующих вопросов; способность творчески применять знание теории к решению профессиональных задач; знание современной учебной и научной литературы</p>
Показатели оценки	мах 5 баллов
5 баллов	<p>обучающийся показывает всесторонние и глубокие знания программного материала, знание основной и дополнительной литературы; последовательно и четко отвечает на вопросы билета и дополнительные вопросы; уверенно ориентируется в проблемных ситуациях; демонстрирует способность применять теоретические знания для анализа практических ситуаций, делать правильные выводы, проявляет творческие способности в понимании, изложении и использовании программного материала; подтверждает полное освоение компетенций, предусмотренных программой</p>
3-4 балла	<p>обучающийся показывает полное знание программного материала, основной и дополнительной литературы; дает полные ответы на теоретические вопросы билета и дополнительные вопросы, допуская некоторые неточности; правильно применяет теоретические положения к оценке практических ситуаций; демонстрирует хороший уровень освоения материала и в целом подтверждает освоение компетенций, предусмотренных программой</p>
1 – 2 балла	<p>обучающийся показывает знание основного материала в объеме, необходимом для предстоящей профессиональной деятельности; при ответе на вопросы билета и дополнительные вопросы не допускает грубых ошибок, но испытывает затруднения в последовательности их изложения; не в полной мере демонстрирует способность применять теоретические знания для анализа практических ситуаций; подтверждает освоение компетенций, предусмотренных программой на минимально допустимом уровне</p>

Шкала оценки выполнения оценочного средства в форме теста в ходе промежуточной аттестации

Критерии оценки	Баллы
% правильно выполненных заданий	

Выполнено до 50% заданий	0
Выполнено от 51 до 70 % заданий	2
Выполнено от 71 до 85 % заданий	3
Выполнено от 86 до 100 % заданий	5

Шкала оценки устного ответа в ходе промежуточной аттестации

Предел длительности контроля	5 мин.
Критерии оценки	полнота раскрытия содержания материала; грамотность и логичность изложения материала; точное использование терминологии; умение иллюстрировать теоретические положения конкретными примерами, применять их в новой ситуации; усвоение ранее изученных сопутствующих вопросов; способность творчески применять знание теории к решению профессиональных задач; знание современной учебной и научной литературы
Показатели оценки	мах 5 баллов
5 баллов	обучающийся показывает всесторонние и глубокие знания программного материала, знание основной и дополнительной литературы; последовательно и четко отвечает на вопросы билета и дополнительные вопросы; уверенно ориентируется в проблемных ситуациях; демонстрирует способность применять теоретические знания для анализа практических ситуаций, делать правильные выводы, проявляет творческие способности в понимании, изложении и использовании программного материала; подтверждает полное освоение компетенций, предусмотренных программой
3-4 балла	обучающийся показывает полное знание программного материала, основной и дополнительной литературы; дает полные ответы на теоретические вопросы билета и дополнительные вопросы, допуская некоторые неточности; правильно применяет теоретические положения к оценке практических ситуаций; демонстрирует хороший уровень освоения материала и в целом подтверждает освоение компетенций, предусмотренных программой
1 – 2 балла	обучающийся показывает знание основного материала в объеме, необходимом для предстоящей профессиональной деятельности; при ответе на вопросы билета и дополнительные вопросы не допускает грубых ошибок, но испытывает затруднения в последовательности их изложения;

	не в полной мере демонстрирует способность применять теоретические знания для анализа практических ситуаций; подтверждает освоение компетенций, предусмотренных программой на минимально допустимом уровне
--	---

**Шкала оценки уровня знаний, умений и навыков при выполнении кейсов в
ходе промежуточной аттестации**

Предел длительности контроля	30 мин.
Критерии оценки	<ul style="list-style-type: none"> – были продемонстрированы адекватные аналитические методы при работе с информацией; – были выполнены все необходимые расчеты; – подготовленные в ходе выполнения задания документы соответствуют требованиям к ним по смыслу и содержанию; – выводы обоснованы, аргументы весомы; – сделаны собственные выводы, которые отличают выполнение данного задания от других решений
Показатели оценки	макс 10 баллов
8-10 баллов	полный, обоснованный ответ с применением необходимых источников
5 – 7 баллов	<p>неполный ответ в зависимости от правильности и полноты ответа:</p> <ul style="list-style-type: none"> - не были выполнены все необходимые расчеты; - не было сформулировано и проанализировано большинство проблем, заложенных в задании;
2 – 4 балла	<p>неполный ответ в зависимости от правильности и полноты ответа:</p> <ul style="list-style-type: none"> - не были продемонстрированы адекватные аналитические методы при работе с информацией; - не были подготовленные в ходе выполнения задания документы, которые соответствуют требованиям к ним по смыслу и содержанию; - не были сделаны собственные выводы, которые отличают данное решение от других решений

3. Типовые контрольные задания или иные материалы, необходимые для оценки знаний, умений, навыков и (или) опыта деятельности, характеризующих этапы формирования компетенций в процессе освоения образовательной программы

Задание – это педагогическая форма, нацеленная на достижение усвоения обучающимися запланированных результатов. Каждое задание создано для определенной цели, а потому, можно сказать иначе, имеет свою миссию и свои характеристики. Учебные задания используются не только для контроля, но и для приобретения новых знаний, умений, навыков развития способов умственных действий, так и для контроля.

Оценочные средства учебных заданий

Входной контроль уровня подготовленности обучающихся в начале изучения дисциплины «Инвестиционный анализ финансовых проектов и программ»

Оценочное средство: Тест

Учебное задание: ответьте на вопросы входного контроля уровня подготовленности обучающихся в начале изучения дисциплины «Инвестиционный анализ финансовых проектов и программ», выбрав верный(ые) вариант(ы) ответа.

Тест

1. Величину приращения чистых активов предприятия за весь период его функционирования показывают суммы по статье баланса:
 - а) нераспределенная прибыль прошлых лет
 - б) целевые: финансирование и поступления
 - в) фонды накопления
 - г) добавочный капитал
2. Исходной величиной для расчета налогооблагаемой прибыли является прибыль...
 - а) балансовая
 - б) валовая
 - в) от реализации
 - г) чистая
3. Возвратный лизинг представляет собой вид лизинга:
 - а) многосторонние лизинговые сделки, при которых имущество в лизинг сдает не поставщик, а финансовый посредник
 - б) при котором поставщик предмета лизинга и лизингодатель выступают в одном лице
 - в) при котором поставщик предмета лизинга одновременно выступает и как лизингополучатель
 - г) при котором часть платежа поступает в денежной форме, а другая в виде товаров или услуг
4. Структура капитала – это соотношение...
 - а) величин основных и оборотных средств
 - б) величин собственных и заемных средств
 - в) величин долгосрочных и краткосрочных обязательств
 - г) общей величины оборотных средств и величины собственных оборотных средств
5. Бизнес-план проекта разрабатывается на стадии...
 - а) прединвестиционной
 - б) оценки результатов
 - в) формулировки

- г)осуществления
6. К собственным финансовым средствам хозяйствующего субъекта относятся...
- амортизационные отчисления
 - облигации, выпущенные данным хозяйствующим субъектом
 - коммерческие кредиты
 - долгосрочные кредиты
7. Фундаментальная ценность модели как метода анализа состоит в ее способности...
- заменять реальный процесс
 - показывать воздействие факторов на величину результативного показателя
 - демонстрировать взаимосвязь факторов
 - быть эффективным инструментом в анализе причинно-следственных связей
8. Из числа предметов лизинга в РФ исключаются...
- земельные участки и другие природные объекты, а также имущество, которое федеральными законами запрещено для свободного обращения
 - имущество, которое федеральными законами запрещено для свободного обращения
 - движимое и недвижимое имущество, которое может использоваться для предпринимательской деятельности
 - любые непотребляемые вещи, в том числе предприятия и другие имущественные комплексы, здания, сооружения, оборудование, транспортные средства и другое
9. Для характеристики источников формирования запасов и затрат используются показатели...
- кредиторской задолженности
 - краткосрочных заемных средств
 - стоимости собственных оборотных средств
 - нематериальных активов
10. Подрядчики выполняют работы по...
- договору подряда и/или государственному контракту
 - договору на строительство
 - государственному контракту
 - договору подряда

Тема 1. Теоретические основы инвестирования

Оценочное средство: доклад.

Учебное задание формирование способности обобщать и критически оценивать результаты исследований актуальных проблем управления, полученные отечественными и зарубежными исследователями

Темы докладов:

1. Сущность инвестиций, их роль в современной экономике.
2. Особенности инвестирования в различные активы рынка.
3. Инвестиционный портфель акций и его оптимизация.
4. Управление портфелем облигаций.
5. Оценка доходности и риска инвестиций.

6. Инвестиционные возможности с использованием производных ценных бумаг.
7. Новые и альтернативные формы инвестирования.

Тема 2. Теоретические основы инвестиционного проектирования

Оценочное средство: доклад.

Учебное задание формирование готовности к проектированию и развитию среды, территории, объектов в профессиональной среде

Темы докладов:

1. Экономическая сущность и классификация инвестиций.
2. Сущность и классификация источников финансирования инвестиционной деятельности предприятий.
3. Теоретико-методические подходы к выбору источников финансирования инвестиций.
4. Экономическая оценка инвестиционных проектов как метод обоснования возможных источников финансирования.

Тема 3. Сущность управления инвестициями

Оценочное средство: кейс-задача на формирование готовности к проектированию и развитию среды, территории, объектов в профессиональной среде;. Разделите представленный перечень факторов внешней и внутренней среды на 4 группы: сильные и слабые стороны, возможности и угрозы

Учебное задание формирование готовности к проектированию и развитию среды, территории, объектов в профессиональной среде

Темы для докладов:

1. Сущность инвестиционного менеджмента.
2. Управление инвестиционным портфелем.
3. Задачи инвестиционного менеджмента.
4. Понятие и сущность инвестиционной политики.

Кейс-задача на формирование готовности к проектированию и развитию среды, территории, объектов в профессиональной среде;. Раскройте термин «управление инвестициями» и его сущность.

Тема 4. Основные положения инвестиционного анализа

Оценочное средство: кейс-задача

Учебное задание формирование способности проводить самостоятельные исследования, обосновывать актуальность и практическую значимость избранной темы научного исследования

Кейс-задача на формирование способности проводить самостоятельные исследования, обосновывать актуальность и практическую значимость избранной темы научного исследования. Присутствующие студенты делятся на несколько групп. Каждая группа из предложенного списка выбирает этап инвестиционного анализа и проводит его с целью овладения навыками анализа.

Тема 5. Анализ инвестиционной деятельности

Оценочное средство: групповые дискуссии, кейс-задача

Учебное задание формирование способности проводить самостоятельные исследования, обосновывать актуальность и практическую значимость избранной темы научного исследования

Темы презентаций:

1. Цель инвестиционного анализа.
2. Задачи инвестиционного анализа.
3. Методы инвестиционного анализа.
4. Формы инвестиционного анализа.
5. Принципы инвестиционного анализа.

Презентация должна быть представлена перед аудиторией в учебной группе.

Кейс-задача

Задание: на формирование способности проводить самостоятельные исследования, обосновывать актуальность и практическую значимость избранной темы научного исследования. Присутствующие студенты получают сформулированную цель, на основании которой выявляют принципы инвестиционного анализа.

Тема 6. Анализ инвестиционной привлекательности организаций

Оценочное средство: кейс-задача

Учебное задание на формирование готовности к проектированию и развитию среды, территории, объектов в профессиональной среде

Вопросы для обсуждения:

1. Оценка инвестиционной привлекательности.
2. Показатели оценки инвестиционной привлекательности.
3. Факторы, влияющие на инвестиционную привлекательность организации.
4. PEST-анализ.
5. Методы оценки инвестиционной привлекательности компании.

Кейс-задача на формирование готовности к познанию и определению инвестиционной привлекательности организации в конкретной среде, территории, объектах в профессиональной сфере

Тема 7. Анализ финансовых инвестиций

Оценочное средство: презентация

Учебное задание на выявление сформированности способности проводить самостоятельные исследования, обосновывать актуальность и практическую значимость избранной темы научного исследования

Темы презентаций:

1. Макроэкономический анализ.
2. Конъюнктурный анализ.
3. Микроэкономический анализ.
4. Технический анализ.

Презентация должна быть представлена перед аудиторией в учебной группе.

Тема 8. Оценка рисков инвестиционных проектов

Оценочное средство: кейс-задача

Учебное задание на формирование готовности к проектированию и развитию среды, территории, объектов в профессиональной среде

Вопросы для обсуждения:

1. Основные типы проектных рисков.
2. Анализ проектных рисков.
3. Методы оценки инвестиционных рисков.
4. Оценка рисков на различных этапах проекта.
5. Построение карты рисков.

Кейс-задача на формирование готовности к оценке рисков инвестиционных проектов компании в профессиональной среде

Промежуточная аттестация

При проведении промежуточной аттестации в форме зачета по дисциплине Управление качеством на международных рынках применяется тест, устный ответ и решение кейс-задачи с целью выявления сформированности компетенции (ПК-1): знаний, умений и навыков анализировать взаимосвязи между функциональными стратегиями компаний с целью подготовки сбалансированных управленческих решений

Оценочное средство: Тест

1. Инвестиции – любое вложение денежных средств и их эквивалентов с целью:
А. получения прибыли (дохода)
Б. сохранения
В. достижения положительного социального эффекта
Г. А и Б
Д. Б и В.
Е. А и В.

2. При каких условиях финансирование оборотных средств не рассматривается как инвестиционная деятельность?
А. в условиях рыночной экономики
Б. при командно административной системе
В. А и Б

3. Инвестор это:
А. лицо, принимающее все решения по реализации проекта
Б. исполнитель работ, обусловленных инвестиционным проектом
В. Лицо, для которого создается объект инвестиционной деятельности

4. Кто является стратегическим инвестором?
А. кто осуществляет прямое финансирование
Б. кто инвестирует в ценные бумаги
В. кто осуществляет свою деятельность на уровне региона

5. Могут ли заказчик и инвестор, как субъекты инвестиционной деятельности, быть представлены в одном лице?
А. Да
Б. Нет
В. Да, если инвестором является государство

6. Капиталообразующими являются:
А. реальные инвестиции
Б. финансовые инвестиции
В. венчурные инвестиции
Г. А и Б
Д. А и В

7. Прирост национального богатства вызывают:
А. реальные инвестиции
Б. финансовые инвестиции
В. А и Б

8. Кто осуществляет прямые инвестиции?
А. субъекты с финансовыми возможностями через посредников
Б. субъекты с финансовыми возможностями непосредственно в контакте с субъектами, обладающими финансовой потребностью
В. А и Б
9. Финансовой базой инвестиций в рыночной экономике являются:
А. доходы
Б. сбережения
В. валовой внутренний продукт государства
10. Что достаточно для определения предпочтительности инвестиций?
А. норма прибыли
Б. уровень риска
В. А и Б
11. Цена ссудного капитала оказывает влияние на:
А. инвестиционный спрос
Б. инвестиционное предложение
В. А и Б
12. Если курсовая стоимость активов корпорации выше, чем восстановительная стоимость ее основного капитала, то:
А. предпочтительнее реальные инвестиции
Б. предпочтительнее финансовые инвестиции
В. предпочтительнее венчурные инвестиции
13. Что не относится к собственным средствам инвестора?
А. нераспределенная прибыль
Б. амортизация
В. поступления от продажи акций
Г. суммы страховых возмещений
14. Каким соотношением характеризуется воспроизводственная структура инвестиций?
А. соотношением финансовых и реальных инвестиций
Б. соотношением собственных и заемных средств
В. соотношением амортизационных отчислений и нераспределенной прибыли
15. К какому разряду относятся благотворительные взносы в процессе реализации инвестиционного проекта?
А. собственных средств инвестора
Б. привлеченных средств
В. Заемных средств
16. Внутренние источники финансирования инвестиционной деятельности это:
А. собственные средства инвестора
Б. собственные и привлеченные средства инвестора

В. собственные средства инвестора и средства, полученные от государства на безвозмездной основе

17. Что используется при интенсивном типе воспроизводства для возмещения выбытия элементов основного капитала?

- А. нераспределенная прибыль
- Б. амортизационные отчисления**
- В. А и Б

18. Кто заинтересован в реализации бюджетного финансирования инвестиционного проекта?

- А. государство
- Б. предприятие, на базе которого реализуется инвестиционный проект
- В. население
- Г. А и Б
- Д. А, Б и В**

19. Как соотносятся стоимость бюджетных средств, предоставляемых на инвестиционные нужды и стоимость коммерческих источников финансирования?

- А. они равны
- Б. стоимость бюджетных средств ниже стоимости коммерческих источников финансирования**
- В. стоимость бюджетных средств выше стоимости коммерческих источников финансирования

20. Что относится к формам бюджетного финансирования?

- А. предоставление бюджетных кредитов
- Б. предоставление налоговых кредитов
- В. снижение арендной платы за пользование государственным имуществом
- Г. А и Б Д. А и В
- Е. А, Б и В**

21. Каким образом предоставляются бюджетные средства на инвестиционные нужды?

- А. на возмездной основе
- Б. на безвозмездной основе
- В. А и Б**

22. Что включают условия предоставления бюджетных инвестиционных ресурсов?

- А. ограничение на размер бюджетной поддержки проекта
- Б. размер самофинансирования компании, осуществляющей проект
- В. ограничение срока окупаемости проекта
- Г. ограничение на количество участников реализации проекта
- Д. А и Б
- Е. А, Б и В**
- Ж. А, Б, В и Г

23. Что относят к наиболее предпочтительным методам финансирования инвестиционной деятельности корпорации?

- А. самофинансирование**
- Б. самофинансирование и акционирование
- В. самофинансирование и инвестиционный налоговый кредит

24. Кто может выступать поручителем при кредитовании?

А. государство

Б. другие предприятия

В. юридические лица

Г. А, Б и В

Д. Б и В

25. Срок лизинга всегда:

А. не выше срока эксплуатации объекта

Б. не выше установленного амортизационного срока объекта

В. не ограничен

26. Что учитывается при расчете лизингового платежа?

А. амортизационные отчисления, комиссионное вознаграждение лизингодателю и дополнительные услуги, предоставляемые лизингодателем

Б. А и НДС

В. А и плата за кредит

Г. А, НДС и плата за кредит

27. На каком основании определяется цена кредитных ресурсов?

А. на основании ставки рефинансирования

Б. на основании ставки дисконтирования

В. А и Б

28. Кем принимается решение о предоставлении инвестиционного налогового кредита?

А. налоговыми органами

Б. органами государственной власти

В. самим предприятием при выполнении условий, установленных законом и касающихся численности работающих на предприятии

29. Какими правительственными учреждениями и организациями осуществляется формирование перечня инвестиционных программ, финансируемых за счет средств федерального бюджета?

А. Российской инвестиционно-тендерной корпорацией

Б. Министерством экономического развития и торговли РФ

В. Центральным банком РФ

30. Какое правительственное учреждение или организация формирует инвестиционный климат в стране?

А. Государственная инвестиционная корпорация

Б. Министерство экономического развития и торговли РФ

В. Центральный банк РФ

31. Какой инвестиционный институт является структурным подразделением Всемирного банка?

А. Международная ассоциация развития

Б. Европейский банк реконструкции и развития

В. Международный банк реконструкции и развития

Г. А и Б

Д. А и В Е. А, Б и В

32. Какого инвестиционного института является основной целью содействие развитию частного сектора экономики?

А. Международной ассоциации развития

Б. Европейского банка реконструкции и развития

В. Международного банка реконструкции и развития

Г. Б и В

33. Чем характеризуются институциональные инвесторы?

А. выполняют функции финансовых посредников

Б. делят риски, связанные с инвестированием, с лицами, предоставляющими средства

В. предоставляют полную информацию о направлениях инвестирования, лицам, предоставляющим средства

Г. заранее устанавливают размер выплат лицам, предоставляющим средства

Д. А и Б

Е. А, Б и В

Ж. А, В и Г

З. А, Б, В и Г

34. Какие цели могут преследовать институциональные инвесторы?

А. спекулятивные

Б. долгосрочное инвестирование путем формирования портфеля и диверсификации риска

В. А и Б

35. Кредитный союз это:

А. имущественный комплекс, объединяющий капиталы участников

Б. объединение юридических и физических лиц

В. аффилированная группа лиц

36. Какой показатель используется для оценки инвестиционного климата?

А. показатель инвестиционной доходности

Б. показатель инвестиционного риска

В. ставка дисконтирования

37. Как учитываются поступления в бюджет от реализации инвестиционного проекта для расчета бюджетного эффекта?

А. как положительные потоки

Б. как отрицательные потоки

38. С ростом превышения ставки рефинансирования над темпом инфляции ставка дисконтирования:

А. увеличится

Б. уменьшится

В. не изменится

39. По каким показателям можно оценить бюджетную эффективность инвестиционного проекта?

- А. чистый дисконтированный доход государства (региона) с учетом рисков
- Б. чистый дисконтированный доход государства (региона) без учета рисков
- В. срок окупаемости
- Г. А и В
- Д. Б и В
- Е. А, Б и В**

40. Какую зависимость имеет чистая текущая стоимость проекта (NPV) от ставки дисконтирования?

- А. прямо-пропорциональную
- Б. обратно-пропорциональную**
- В. не имеет зависимость

41. Проект можно принять, если внутренняя норма рентабельности:

- А. равна ставке дисконтирования
- Б. ниже ставки дисконтирования
- В. выше ставки дисконтирования**

42. Проект можно принять, если внутренняя норма доходности:

- А. равна средневзвешенной цене капитала
- Б. ниже средневзвешенной цены капитала
- В. выше средневзвешенной цены капитала**

43. Ставка дисконтирования, при которой чистый приведенный доход равен нулю, является:

- А. индексом дохода
- Б. внутренней нормой рентабельности**
- В. сроком окупаемости
- Г. средней нормой рентабельности

44. Каким образом влияет инфляция на результаты анализа эффективности долгосрочных инвестиций, если денежные потоки растут с тем же темпом, как и инфляция?

- А. не оказывает влияние
- Б. улучшает результаты
- В. ухудшает результаты**

45. Из двух проектов лучше тот, у которого срок окупаемости:

- А. выше
- Б. ниже**

46. Чему равна ставка дисконтирования в бухгалтерских методиках расчета эффективности?

- А. нулю**
- Б. ставке рефинансирования ЦБ РФ
- В. индексу цен (темпу инфляции)
- Г. средневзвешенной цене капитала

47. Что включает в себя базовая коммерческая ставка дисконтирования?

- А. ставку рефинансирования ЦБ РФ
- Б. средневзвешенную цену инвестиционных ресурсов
- В. процент риска снижения эффективности проекта
- Г. А и Б
- Д. Б и В**
- Е. А, Б и В

48. Анализ чувствительности проекта позволяет:

- А. выбрать показатели эффективности для оценки проекта
- Б. выбрать факторы, оказывающие наибольшее влияние на показатели эффективности проекта**
- В. А и Б

49. На что оказывает влияние ковариация активов в инвестиционном портфеле?

- А. на доходность портфеля
- Б. на риск портфеля**
- В. А и Б

50. Каким образом связаны доходность и риск портфеля?

- А. прямо-пропорционально**
- Б. обратно-пропорционально
- В. А и Б - зависит от типов активов в портфеле

Оценочное средство: Устный ответ (в ходе промежуточной аттестации)

Примерные вопросы к зачету

1. Как можно классифицировать инвестиции по различным признакам. Чем вызвана необходимость этой классификации.

2. Основные источники финансирования инвестиций предприятий АПК.

3. Основные критерии оценки эффективности инвестиций.

4. Какие показатели характеризуют срок окупаемости инвестиций.

5. С помощью каких показателей можно оценить отдачу инвестиций.

6. Какие показатели используются при анализе рентабельности (доходности) инвестиций.

7. Какое значение имеет анализ инвестиционных проектов.

8. Какие этапы можно выделить в оценке инвестиционных проектов.

9. Какие типы задач лежат в основе инвестиционных проектов.

10. Дайте определения понятий: дисконтирование, ставка дисконтирования, коэффициент дисконтирования, аннуитет.

11. Чем отличаются методы анализа, основанные на учетных оценках и основанные на дисконтированных оценках.

12. Как определить срок окупаемости на основе учетных и дисконтированных оценок поступлений от инвестиций.

13. Как определить внутреннюю норму окупаемости.

14. Какое значение имеет расчет чистой дисконтированной стоимости и индекса рентабельности инвестиций.

15. Перечислите основные условия, необходимые для оценки эффективности инвестиционных решений.

16. Опишите значение и последовательность проведения анализа инновационной деятельности.

17. Основные понятия инвестиционной и инновационной деятельности предприятия.
18. Основные понятия и принципы инвестиционных проектов.
19. Методы оценки эффективности инвестиционных проектов.
20. Информационное обеспечение анализа инвестиционно-инновационной деятельности предприятия.
21. Инвестиционно-инновационная деятельность в рамках стратегического развития предприятия.
22. Метод оценки эффективности инвестиций исходя из сроков их окупаемости.
23. Метод оценки инвестиций по норме прибыли на капитал.
24. Метод сравнительной эффективности инвестиций (капитальных вложений).
25. Метод чистой приведенной стоимости.
26. Методы оценки эффективности по индексу доходности и дисконтированному сроку окупаемости инвестиций.
27. Внутренняя норма прибыли.
28. Метод аннуитета.
29. Методика расчета показателей эффективности инвестиционного проекта.
30. Показатели эффективности финансовой деятельности предприятия.
31. Сравнительно-аналитические показатели эффективности инвестиционной деятельности предприятия АПК.
32. Методы оценки бюджетной эффективности.
33. Оценка эффективности инвестиционного проекта, реализуемого структурами более высокого порядка.
34. Методологические и методические вопросы учета фактора времени при оценке эффективности инвестиционного проекта.
35. Оценка эффективности инвестиционного проекта в условиях инфляции.
36. Влияние инфляции и вида валюты на эффективность инвестиционного проекта.
37. Общие положения и укрупненная оценка устойчивости инвестиционного проекта.
38. Учет влияния фактора риска на эффективность инвестиционных проектов путем расчета точки безубыточности.
39. Определение требуемой нормы прибыли.
40. Оценка риска инвестиций (метод вариации параметров инвестиционного проекта).
41. Вероятностный анализ инвестиционных проектов.
42. Оценка эффективности инновации в АПК
43. Оценка показателей эффективности инновации.
44. Оценочные показатели производственной (операционной) финансовой и инвестиционной эффективности инноваций.
45. Методика расчета показателей инвестиционной эффективности нововведений.
46. Расчет показателей бюджетной эффективности нововведений.
47. Сравнительный анализ эффективности инноваций на основе оценочных показателей.
48. Анализ эффективности лизинга.
49. Методика расчета лизинговых платежей.
50. Оценка эффективности лизинга в отраслях растениеводства (животноводства)
51. Формы финансовых инвестиций.
52. Особенности управления финансовыми инвестициями.
53. Оценка эффективности финансовых инвестиций.
54. Оценка качества финансовых инструментов.
55. Формирование портфеля финансовых инвестиций.
56. Методика расчета нормативной себестоимости продукции.

Оценочное средство: Кейс - задача

Цель: выявление сформированности умений и навыков анализировать взаимосвязи между составляющими инвестиционного анализа с целью подготовки сбалансированных управленческих решений

Пример кейс - задачи для зачета**Задание**

1. Исходя из собственной практики, деятельности компании, в которой Вы работаете, или на примере других организаций, используя печатные и Интернет-источники, рассмотрите конкретный случай обеспечения качества закупок (для сетевого отеля или ресторана) и проанализируйте их эффективность.

ФОС разработал:

Рассохина Т.В., д.э.н., доцент



Образовательное частное учреждение высшего образования
Российская международная академия туризма

Факультет менеджмента туризма
Кафедра государственного и муниципального управления
и управления персоналом

Принято Ученым Советом

УТВЕРЖДАЮ

« 21 » _ февраля _ 2024 г.

Первый проректор

Протокол № 02-06-01

В.Ю. Питюков

« 20 » _ февраля _ 2024 г.

ФОНД ОЦЕНОЧНЫХ СРЕДСТВ

текущего контроля успеваемости и промежуточной аттестации
обучающихся по дисциплине

«Управление государственными и муниципальными закупками»

по направлению подготовки
38.04.04 Государственное и муниципальное управление
Направленность (профиль): «Управление государственными и
муниципальными проектами и программами»
квалификация (степень) выпускника – магистр

Б1.В.03

Химки 2024

1. Перечень компетенций, формируемых в процессе освоения образовательной программы

Результатом обучения по дисциплине являются знания, умения, навыки и (или) опыт деятельности, характеризующие этапы формирования компетенций и обеспечивающие достижение планируемых результатов освоения образовательной программы.

Процесс изучения дисциплины «Управление государственными и муниципальными закупками» направлен на формирование следующих компетенций:

Категория компетенций	Код и наименование компетенции	Код и наименование индикатора достижения компетенции	Результаты обучения
Организационно-управленческий Проектный	ПК-1.Способен обеспечивать подготовку проекта государственно-частного партнерства, отбора частного партнера для реализации проекта	ПК-1.1.Осуществляет организационную, юридическую, экономическую и техническую подготовку проекта государственно-частного партнерства ПК-1.2. Проводит отбор частного партнера для реализации проекта государственно-частного партнерства ПК-1.3.Обеспечивает подготовку и проведение публичных процедур и информационной поддержки проекта государственно-частного партнерства	Знает содержание и методы организационной, юридической, экономической и технической подготовки проекта государственно-частного партнерства, отбора частного партнера Умеет применять методы организационной, юридической, экономической и технической подготовки проекта государственно-частного партнерства, отбора частного партнера Владеет методами организационной, юридической, экономической и технической подготовки проекта государственно-частного партнерства, отбора частного партнера

Компетенция ПК-1, формируемая дисциплиной «Управление государственными и муниципальными закупками», также формируются и на других этапах обучения другими дисциплинами в соответствии с учебным планом.

2. Описание показателей и критериев оценивания компетенции на различных этапах их формирования, описание шкал оценивания

При оценивании сформированности компетенции у обучающихся учитываются результаты текущего контроля успеваемости и промежуточной аттестации.

При проведении текущего контроля успеваемости и промежуточной аттестации могут быть использованы следующие виды оценочных средств:

Перечень оценочных средств текущего контроля успеваемости и промежуточной аттестации по дисциплине

№ п/п	Вид оценочного средства	Краткая характеристика оценочного средства	Представление оценочного средства
1.	Тест	Система стандартизированных заданий, позволяющая автоматизировать процедуру измерения уровня знаний и умений обучающегося.	Фонд тестовых заданий
2.	Устный ответ	Устный ответ должен представлять собой связное, логически последовательное сообщение на заданную тему, показывать его умение применять определения, правила в конкретных случаях.	Вопросы и задания по темам
3.	Кейс-задача, ситуационная задача	Проблемное задание, в котором обучающемуся предлагают осмыслить реальную профессионально-ориентированную ситуацию, необходимую для решения данной проблемы	Задания для решения кейс-задачи
4.	Аналитическая исследовательская практическая работа	Частично-регламентированное задание имеющее целью сбор и анализ информации как в легко доступных источниках (учебная литература) так и в поисковых системах сети Интернет	Задание и форма представления

При проведении текущего контроля успеваемости по данной дисциплине используются виды оценочных средств – тестирование, устный ответ, кейс-задача (ситуационная задача), аналитическая исследовательская работа.

В соответствии с Положением о проведении текущего контроля успеваемости и промежуточной аттестации обучающихся по образовательным программам высшего образования – программам бакалавриата и программам магистратуры, реализуемым в РМАТ, оценка обучающегося по каждой дисциплине независимо от ее общей трудоемкости, определяется по 100-балльной шкале в каждом семестре. Распределение баллов между контрольными мероприятиями устанавливается разработчиком рабочей программы дисциплины и доводится до сведения обучающихся.

Для допуска к промежуточной аттестации обучающийся должен выполнить все мероприятия текущего контроля успеваемости по дисциплине (не иметь задолженностей) и набрать в общей сложности не менее 51% от максимально возможной суммы баллов.

При проведении промежуточной аттестации по дисциплине применяется тестирование обучающихся.

№ п/п	Наименование разделов и тем дисциплины	Коды компетенций	Оценочное средство	Баллы
1.	Основы контрактной системы государственных и муниципальных закупок	ПК-1	Устный ответ (в форме дискуссии)	2
			Кейс-задача, ситуационная задача	10
2.	Законодательство Российской Федерации о контрактной системе в сфере государственных и муниципальных закупок	ПК-1	Устный ответ (в форме дискуссии)	2
			Аналитическая исследовательская практическая работа	10

3.	Планирование и обоснование государственных и муниципальных закупок	ПК-1	Устный ответ (в форме дискуссии)	2
			Кейс-задача, ситуационная задача	10
4.	Осуществление государственных и муниципальных закупок	ПК-1	Устный ответ (в форме дискуссии)	2
			Кейс-задача, ситуационная задача	10
5.	Заключение и реализация контрактов в сфере государственных и муниципальных закупок	ПК-1	Устный ответ (в форме дискуссии)	2
			Аналитическая исследовательская практическая работа	10
	Форма промежуточной аттестации – экзамен	ПК-1	Тест, Устный ответ Кейс-задача	30
	Итого по дисциплине (не более 100 баллов)			100

**Критерии оценивания сформированности компетенций
и перевод в 5-балльную шкалу оценивания**

Общая сумма баллов по дисциплине	Показатели (оценка по дисциплине)	Критерии оценивания сформированности компетенций на этапе изучения дисциплины	Сформированность компетенций на этапе изучения дисциплины
90-100	5 (отлично)	глубокое и прочное усвоение программного материала; полные, последовательные, грамотные и логически излагаемые ответы при видоизменении задания; свободно справляющиеся с поставленными задачами, знания материала; правильно обоснованные принятые решения; владение разносторонними навыками и приемами выполнения практических работ	компетенции сформированы на достаточном уровне
71-89	4 (хорошо)	знание программного материала; грамотное изложение, без существенных неточностей в ответе на вопрос; правильное применение теоретических знаний; владение необходимыми навыками при выполнении практических задач.	
51-70*	3 (удовлетворительно)	усвоение основного материала; при ответе допускаются неточности; при ответе недостаточно правильные формулировки; нарушение последовательности в изложении программного материала;	

		затруднения в выполнении практических заданий;	
50 и менее	2 (неудовлетворительно), не зачтено	незнание программного материала; при ответе возникают ошибки; затруднения при выполнении практических работ.	компетенции не сформированы

* при условии выполнения всех заданий текущего контроля успеваемости

Шкала оценивания используется для оценивания различных видов оценочных средств. В каждом из них формируются и контролируются различные критерии освоения компетенций.

Шкала оценки выполнения оценочного средства «Тест»

Критерии оценки	Баллы
% правильно выполненных заданий	
Выполнено до 50% заданий	0
Выполнено от 51 до 70 % заданий	5(10)
Выполнено от 71 до 85 % заданий	8(15)
Выполнено от 86 до 100 % заданий	10(20)

Шкала оценки устного ответа

Предел длительности контроля	5 мин.
Критерии оценки	полнота раскрытия содержания материала; грамотность и логичность изложения материала; точное использование терминологии; умение иллюстрировать теоретические положения конкретными примерами, применять их в новой ситуации; усвоение ранее изученных сопутствующих вопросов; способность творчески применять знание теории к решению профессиональных задач; знание современной учебной и научной литературы
Показатели оценки	маж 5 баллов
5 баллов	обучающийся показывает всесторонние и глубокие знания программного материала, знание основной и дополнительной литературы; последовательно и четко отвечает на вопросы билета и дополнительные вопросы; уверенно ориентируется в проблемных ситуациях; демонстрирует способность применять теоретические знания для анализа практических ситуаций, делать правильные выводы, проявляет творческие способности в понимании, изложении и использовании программного материала; подтверждает полное освоение компетенций, предусмотренных программой
3-4 балла	обучающийся показывает полное знание программного материала, основной и дополнительной литературы;

	<p>дает полные ответы на теоретические вопросы билета и дополнительные вопросы, допуская некоторые неточности;</p> <p>правильно применяет теоретические положения к оценке практических ситуаций;</p> <p>демонстрирует хороший уровень освоения материала и в целом подтверждает освоение компетенций, предусмотренных программой</p>
1 – 2 балла	<p>обучающийся показывает знание основного материала в объеме, необходимом для предстоящей профессиональной деятельности;</p> <p>при ответе на вопросы билета и дополнительные вопросы не допускает грубых ошибок, но испытывает затруднения в последовательности их изложения;</p> <p>не в полной мере демонстрирует способность применять теоретические знания для анализа практических ситуаций;</p> <p>подтверждает освоение компетенций, предусмотренных программой на минимально допустимом уровне</p>

**Шкала оценки уровня знаний, умений и навыков при решении кейсов
(ситуационных задач)**

Предел длительности контроля	30 мин.
Критерии оценки	<ul style="list-style-type: none"> – было сформулировано и проанализировано большинство проблем, заложенных в кейсе (задаче); – были продемонстрированы адекватные аналитические методы при работе с информацией; – были использованы дополнительные источники информации для решения кейса (задачи); – были выполнены все необходимые расчеты; – подготовленные в ходе решения кейса документы соответствуют требованиям к ним по смыслу и содержанию; – выводы обоснованы, аргументы весомы; – сделаны собственные выводы, которые отличают данное решение кейса от других решений
Показатели оценки	макс 10 баллов
10 баллов	полный, обоснованный ответ с применением необходимых источников
7-8 баллов	<p>неполный ответ в зависимости от правильности и полноты ответа:</p> <ul style="list-style-type: none"> - не были выполнены все необходимые расчеты; - не было сформулировано и проанализировано большинство проблем, заложенных в кейсе;
5-6 баллов	<p>неполный ответ в зависимости от правильности и полноты ответа:</p> <ul style="list-style-type: none"> - не были продемонстрированы адекватные аналитические методы при работе с информацией; - не были подготовленные в ходе решения кейса документы, которые соответствуют требованиям к ним по смыслу и содержанию; - не были сделаны собственные выводы, которые отличают данное решение кейса от других решений

**Шкала оценки
защиты аналитической исследовательской работы**

Наименование критерия	Выявленные недостатки и замечания (комментарии)	Оценка уровня
I. Качество исследовательской работы (реферата, проекта)		
1. Соответствие содержания работы заданию		1
2. Грамотность изложения и качество оформления работы		1
3. Самостоятельность выполнения работы, глубина проработки материала, использование рекомендованной и справочной литературы		1
4. Обоснованность и доказательность выводов		1
Общая оценка за выполнение ИР		4
II. Качество доклада		
1. Соответствие содержания доклада содержанию работы		1)
2. Выделение основной мысли работы		1
3. Качество изложения материала		2
Общая оценка за доклад		4
III. Ответы на дополнительные вопросы по содержанию работы		
Вопрос 1		
Вопрос 2		
Вопрос 3		
Общая оценка за ответы на вопросы		2
Итоговая оценка за защиту		10

Шкала оценки устного ответа в ходе промежуточной аттестации

Предел длительности контроля	5 мин.
Критерии оценки	полнота раскрытия содержания материала; грамотность и логичность изложения материала; точное использование терминологии; умение иллюстрировать теоретические положения конкретными примерами, применять их в новой ситуации; усвоение ранее изученных сопутствующих вопросов; способность творчески применять знание теории к решению профессиональных задач; знание современной учебной и научной литературы
Показатели оценки	макс 30 баллов
30 баллов	обучающийся показывает всесторонние и глубокие знания программного материала, знание основной и дополнительной литературы; последовательно и четко отвечает на вопросы билета и дополнительные вопросы; уверенно ориентируется в проблемных ситуациях;

	демонстрирует способность применять теоретические знания для анализа практических ситуаций, делать правильные выводы, проявляет творческие способности в понимании, изложении и использовании программного материала; подтверждает полное освоение компетенций, предусмотренных программой
20 баллов	обучающийся показывает полное знание программного материала, основной и дополнительной литературы; дает полные ответы на теоретические вопросы билета и дополнительные вопросы, допуская некоторые неточности; правильно применяет теоретические положения к оценке практических ситуаций; демонстрирует хороший уровень освоения материала и в целом подтверждает освоение компетенций, предусмотренных программой
15 баллов	обучающийся показывает знание основного материала в объеме, необходимом для предстоящей профессиональной деятельности; при ответе на вопросы билета и дополнительные вопросы не допускает грубых ошибок, но испытывает затруднения в последовательности их изложения; не в полной мере демонстрирует способность применять теоретические знания для анализа практических ситуаций; подтверждает освоение компетенций, предусмотренных программой на минимально допустимом уровне

3. Типовые контрольные задания или иные материалы, необходимые для оценки знаний, умений, навыков и (или) опыта деятельности, характеризующих этапы формирования компетенции в процессе освоения образовательной программы

Задание – это педагогическая форма, нацеленная на достижение усвоения обучающимися запланированных результатов. Каждое задание создано для определенной цели, а потому, можно сказать иначе, имеет свою миссию и свои характеристики. Учебные задания используются не только для контроля, но и для приобретения новых знаний, умений, навыков развития способов умственных действий, общеучебных умений, так и для контроля.

Тема 1. Основы контрактной системы государственных и муниципальных закупок

Оценочное средство №1: устный ответ (в форме дискуссии)

Учебное задание: для оценки сформированности знаний сущности контрактной системы государственных и муниципальных закупок при формировании готовности обеспечивать подготовку проекта государственно-частного партнерства, отбора частного партнера для реализации проекта, опираясь на изученный материал, а также на информацию из дополнительных источников, примите участие в дискуссии, выразите свою позицию и ответьте на вопросы для обсуждения.

Вопросы для обсуждения:

1. Цели, задачи и принципы контрактной системы.
2. Государственный (муниципальный) заказ, порядок обеспечения исполнения на основе системы конкурентных закупок.
3. Участники контрактной системы, их права и обязанности.
4. Контрактная служба. Контрактные управляющие.
5. Комиссия по осуществлению закупок.

6. Информационное обеспечение контрактной системы в сфере закупок.
7. Порядок организации электронного документооборота.
8. Электронные торговые площадки. Операторы электронных площадок.
9. Электронные закупки. Электронный документооборот.
10. Единый реестр участников закупок.

Оценочное средство №2: кейс-задачи (ситуационные задачи).

Учебное задание: для оценки сформированности умений определять необходимое документационное обеспечение контрактной системы государственных и муниципальных закупок при формировании готовности обеспечивать подготовку проекта государственно-частного партнерства, отбора частного партнера для реализации проекта, на основе официальных источников и ситуаций, определенных преподавателем по дисциплине выполнить практическую работу по ситуациям:

Ситуация 1. Построить структурную схему «Участники контрактной системы».

Ситуация 2. Ознакомиться с основными требованиями к кандидату на замещение должности контрактного управляющего. Ознакомиться с профессиональным стандартом специалиста в сфере закупок. Вакансиями, размещенными на сайтах по поиску работы.

Ситуация 3. Подготовьте перечень нормативно-правовых актов, осуществляющих текущее регулирование отношений в сфере осуществления закупок для государственных и муниципальных нужд (Указов Президента РФ, Постановлений Правительства РФ).

Тема 2. Правовое регулирование государственных и муниципальных закупок

Оценочное средство № 1: устный ответ (в форме дискуссии)

Учебное задание: для оценки сформированности знаний правового регулирования государственных и муниципальных закупок при формировании готовности обеспечивать подготовку проекта государственно-частного партнерства, отбора частного партнера для реализации проекта, опираясь на изученный материал, а также на информацию из дополнительных источников, примите участие в дискуссии, выразите свою позицию и ответьте на вопросы для обсуждения.

Вопросы для обсуждения:

1. Действующая российская нормативная правовая база, регламентирующая вопросы закупок товаров, работ, услуг для обеспечения государственных и муниципальных нужд.
2. Применение норм права в сфере регулирования процесса государственных и муниципальных закупок.
3. Нормативные правовые акты, принятые в развитие законодательства, регулирующего закупки товаров, работ, услуг для государственных и муниципальных нужд.
4. Применение антимонопольного законодательства при осуществлении закупок товаров, работ и услуг.
5. Реестр недобросовестных поставщиков, подрядчиков, исполнителей. Централизованные закупки. Национальный режим в сфере государственных закупок.
6. Перечень международных финансовых организаций, созданных в соответствии с международными договорами РФ.

Оценочное средство №2: аналитическая исследовательская практическая работа

Учебное задание: для оценки сформированности умений ориентироваться в правовой системе России и правильно применять нормы права при осуществлении государственных и муниципальных закупок при формировании готовности обеспечивать подготовку проекта государственно-частного партнерства, отбора частного партнера для реализации проекта, на основе официальных источников выполнить аналитическую исследовательскую работу по анализу нормативно-правовых актов, принятым в развитие законодательства, регулирующего закупки товаров, работ, услуг для государственных и муниципальных нужд

(приказы, письма, методические рекомендации Минэкономразвития России). Результаты представить в форме аналитической таблицы.

Наименование и реквизиты нормативного-правового акта	Предмет регулирования	Условия применения

Тема 3. Нормирование, планирование и обоснование государственных и муниципальных закупок

Оценочное средство №1: устный ответ (в форме дискуссии)

Учебное задание: для оценки освоения знаний планирования, нормирования и обоснования закупок при формировании готовности обеспечивать подготовку проекта государственно-частного партнерства, отбора частного партнера для реализации проекта, опираясь на изученный материал, а также на информацию из дополнительных источников, примите участие в дискуссии, выразите свою позицию и ответьте на вопросы для обсуждения.

Вопросы для обсуждения:

1. Нормирование в сфере закупок.
2. Планирование и обоснование закупок.
3. Применение норм права в сфере планирования и обоснования государственных и муниципальных закупок
4. План-график: порядок формирования, согласования, размещения в ЕИС, внесение изменений.
5. Понятие начальной (максимальной) цены контракта, ее назначение, методы определения.
6. Каталог товаров, работ, услуг для обеспечения государственных и муниципальных нужд, его применение в нормативном методе определения начальной максимальной цены контракта.
7. Правила описания объекта закупки.
8. Порядок составления технического задания.
9. Способы обеспечения исполнения заявок.

Оценочное средство №2: кейс-задачи (ситуационные задачи).

Учебное задание: для оценки сформированности умений и навыков ведения документов, регламентирующих вопросы планирования, нормирования и обоснования закупок в органах государственной власти, органах местного самоуправления при формировании готовности обеспечивать подготовку проекта государственно-частного партнерства, отбора частного партнера для реализации проекта, на основе официальных источников, выполнить практическую работу:

по определению содержания план-графика государственных и муниципальных закупок;

определению начальной (максимальной) цены контракта по заданным условиям (условия определяются преподавателем по дисциплине).

Тема 4. Осуществление государственных и муниципальных закупок

Оценочное средство №1: устный ответ (в форме дискуссии)

Учебное задание: для оценки освоения знаний по осуществлению государственных и муниципальных закупок при формировании готовности обеспечивать подготовку проекта государственно-частного партнерства, отбора частного партнера для реализации проекта, опираясь на изученный материал, а также на информацию из дополнительных источников, примите участие в дискуссии, выразите свою позицию и ответьте на вопросы о предоставлении государственных и муниципальных услуг в многофункциональных центрах.

Вопросы для обсуждения:

1. Общий порядок осуществления государственных и муниципальных закупок.

2. Способы определения поставщиков (подрядчиков, исполнителей). Конкурентные и неконкурентные способы. Открытые и закрытые способы конкурентных закупок.
3. Общая характеристика электронных способов закупок: электронный конкурс, электронный аукцион, электронный запрос котировок.
4. Основные правила выбора заказчиком способа конкурентной закупки.
5. Порядок проведения открытого электронного конкурса.
6. Ценовые и неценовые критерии оценки заявок, устанавливаемые заказчиком. Оценка первой и второй частей заявок, окончательных предложений участников закупки.
7. Обязательные и дополнительные требования к участникам закупки.
8. Порядок осуществления закупок путем проведения открытого электронного аукциона.
9. Порядок осуществления электронных закупок способом запроса котировок.
10. Антидемпинговые меры при проведении конкурентных закупок.
11. Осуществление закупки у единственного поставщика (подрядчика, исполнителя). Реестр единственных поставщиков товара, производство которого создается или модернизируется и (или) осваивается на территории РФ.
12. Порядок и состав документации при проведении закупочных процедур органами государственной власти Российской Федерации, органами государственной власти субъектов РФ органами местного самоуправления, государственными и муниципальными учреждениями.

Оценочное средство №2: кейс-задачи (ситуационные задачи).

Учебное задание: для оценки сформированности умений осуществления государственных и муниципальных закупок при формировании готовности обеспечивать подготовку проекта государственно-частного партнерства, отбора частного партнера для реализации проекта, на основе официальных источников и ситуаций определенных преподавателем по дисциплине выполнить практическую работу по ситуациям:

Ситуация 1. Ознакомиться с правилами описания объекта закупки и порядком составления технического задания.

Ситуация 2. Разработать техническое задание по заданным параметрам закупки.

Ситуация 3. Подготовить документацию для осуществления закупки способом проведения электронного аукциона (исходные данные определяются преподавателем по дисциплине).

Тема 5. Заключение и реализация контрактов в сфере государственных и муниципальных закупок

Оценочное средство №1: устный ответ (в форме дискуссии)

Учебное задание: для оценки освоения знаний по заключению и реализации контрактов в сфере государственных и муниципальных закупок при формировании готовности обеспечивать подготовку проекта государственно-частного партнерства, отбора частного партнера для реализации проекта, опираясь на изученный материал, а также на информацию из дополнительных источников, примите участие в дискуссии, выразите свою позицию и ответьте на вопросы по вопросам для обсуждения.

Вопросы для обсуждения:

1. Порядок заключения, исполнения, изменения и расторжения государственных и муниципальных контрактов при проведении закупочных процедур органами государственной власти Российской Федерации, органами государственной власти субъектов Российской Федерации, органами местного самоуправления, государственными и муниципальными учреждениями.

2. Библиотека типовых контрактов, типовых условий контрактов. Создание библиотеки электронных контрактов.

3. Реестр заключенных контрактов.

4. Банковское и казначейское обеспечение исполнение контрактов.
5. Реестр банковских гарантий.
6. Приемка готовой продукции (работ, услуг).
7. Внутренняя и внешняя экспертиза результатов исполнения контракта, порядок привлечения экспертов.
8. Ответственность заказчиков, работников контрактных служб заказчиков, контрактных управляющих, членов комиссий по осуществлению закупок за нарушение законодательства Российской Федерации в сфере закупок.

Оценочное средство №2: аналитическая исследовательская работа.

Учебное задание: для оценки сформированности умений и навыков заключению и реализации контрактов в сфере государственных и муниципальных закупок при формировании готовности обеспечивать подготовку проекта государственно-частного партнерства, отбора частного партнера для реализации проекта, на основе официальных источников и ситуаций определенных преподавателем по дисциплине выполнить аналитическую исследовательскую работу по анализу практики заключения, исполнения и расторжения контрактов в сфере государственных и муниципальных закупок (на примере). Результаты представить в форме компьютерной презентации.

Промежуточная аттестация по дисциплине

Оценочное средство: Тест

Учебное задание: Выполните тест промежуточной аттестации по дисциплине, выбрав верный вариант ответа

Тесты промежуточного контроля

Учебное задание: ответить на вопросы теста, допускающего к промежуточной аттестации по дисциплине, выбрав верный вариант ответа

1. Государственные нужды – это потребности в товарах, работах, услугах, необходимых ...

- а) для осуществления функций и полномочий государства,
- б) для функционирования федеральных бюджетных учреждений (исключительно в части расходования средств федерального бюджета)
- в) для функционирования федеральных бюджетных учреждений
- г) для функционирования заказчиков на территории Российской Федерации
- д) для осуществления функций и полномочий субъектов Российской Федерации

2. В соответствии с профессиональным стандартом специалиста в сфере закупок специалист по закупкам, работник контрактной службы, контрактный управляющий должны иметь

- а) высшее образование или дополнительное профессиональное образование в сфере закупок;
- б) высшее образование или дополнительное профессиональное образование в сфере закупок и обязательный опыт работы в сфере управления закупками либо сфере осуществления контроля не менее 3 лет
- в) среднее профессиональное, дополнительное профессиональное образование - программы профессиональной переподготовки и повышения квалификации в сфере закупок

г) высшее, дополнительное профессиональное образование - программы профессиональной переподготовки и повышения квалификации в сфере закупок

3. Основными принципами контрактной системы в сфере закупок товаров, работ и услуг для обеспечения государственных и муниципальных нужд являются:

- а) справедливость и равенство по отношению к участникам торгов
- б) открытость и прозрачность
- в) ответственность за результативность обеспечения государственных и муниципальных нужд, эффективность осуществления закупок
- г) обеспечение конкуренции
- д) предоставление преимуществ субъектам малого предпринимательства
- е) профессионализм заказчика
- ж) стимулирование инноваций
- з) единство контрактной системы в сфере закупок

4. Потребности в товарах признаются в качестве государственных нужд в случае, если:

- а) закупки финансируются из средств бюджета и привлекаемых в установленном порядке внебюджетных источников
- б) закупки осуществляются для достижения целей и реализации мероприятий, предусмотренных государственными программами Российской Федерации субъекты, получающие статус государственных заказчиков
- в) удовлетворение государственных нужд осуществляется посредством разработки и утверждения специального правового механизма взаимодействия государства и предпринимателей
- г) **все ответы верны.**

5. Контрактные службы создаются

- а) в случае, если совокупный годовой объем закупок в соответствии с планом-графиком превышает 10 млн рублей
- б) в случае, если количество специалистов в сфере закупок на предприятии превышает 3 человека
- в) **в случае, если совокупный годовой объем закупок в соответствии с планом-графиком превышает 100 млн рублей**
- г) **по решению администрации заказчика**

6. Создание Единой информационной системы обеспечивает реализацию следующих принципов контрактной системы в сфере закупок:

- а) принцип открытости и прозрачности
- б) принцип обеспечения конкуренции
- в) принцип профессионализма заказчика
- г) принцип стимулирования инноваций
- д) **принцип единства контрактной системы в сфере закупок**
- е) **принцип ответственности за результативность обеспечения государственных и муниципальных нужд, эффективность осуществления закупок**

8. При создании контрактной службы или назначении контрактного управляющего это необходимо прописывать в должностных инструкциях и в приказе?

- а) да, необходимо.
- б) **да, необходимо, но с согласия соответствующего работника в целях соблюдения требований Трудового кодекса РФ**
- в) **да, необходимо, но с учетом мнения профсоюзной организации**

г) нет необходимости

9. В течение какого времени утвержденный план закупок подлежит размещению в единой информационной системе:

- а) в течение 3 рабочих дней;**
- б) в течение 5 рабочих дней;
- в) в течение 10 рабочих дней;
- г) в течение 30 рабочих дней;

10. Кто осуществляет аудит в сфере закупок?

- а) Федеральная антимонопольная служба;
- б) Минэкономразвития РФ;
- в) Счетная палата РФ;**
- г) Генеральная прокуратура РФ;

11. Обоснование закупки осуществляется заказчиком при формировании плана закупок и при формировании плана-графика и является одной из новаций 44-ФЗ, которая вступила в силу:

- а) с 1 января 2014 г.;
- б) с 1 января 2015 г.;**
- в) с 1 января 2016 г.;
- г) с 1 января 2017 г.

12. Какой метод является приоритетным для определения и обоснования начальной (максимальной) цены контракта, цены контракта, заключаемого с единственным поставщиком (подрядчиком, исполнителем):

- а) метод сопоставимых рыночных цен (анализа рынка);**
- б) нормативный метод;
- в) тарифный метод;
- г) проектно-сметный метод;
- д) затратный метод.

13. Какой установлен размер начальной (максимальной) цены контракта при осуществлении закупки товара, работы, услуги для обеспечения федеральных нужд, при превышении которой в контракте устанавливается обязанность поставщика (подрядчика, исполнителя) предоставлять заказчику дополнительную информацию:

- а) 100 миллионов рублей;
- б) 500 миллионов рублей;
- в) 1 миллиард рублей;**
- г) 5 миллиардов рублей;

14. Методические рекомендации по применению методов определения начальной (максимальной) цены контракта, цены контракта, заключаемого с единственным поставщиком (подрядчиком, исполнителем), устанавливаются

- а) Федеральной антимонопольной службой;
- б) Министерством экономического развития;**
- в) Правительством Российской Федерации;
- г) Федеральным казначейством

15. Метод сопоставимых рыночных цен (анализа рынка) заключается

- а) в установлении начальной (максимальной) цены контракта;**

б) в установлении начальной (максимальной) цены контракта на основании информации о рыночных ценах идентичных товаров, работ, услуг, планируемых к закупкам, или при их отсутствии однородных товаров, работ, услуг;

в) в установлении начальной (максимальной) цены контракта, цены контракта, заключаемого с единственным поставщиком (подрядчиком, исполнителем), на основании информации о рыночных ценах идентичных товаров, работ, услуг, планируемых к закупкам, или при их отсутствии однородных товаров, работ, услуг

16. Планирование закупок осуществляется исходя из определенных с учетом положений статьи 13 ФЗ № 44-ФЗ целей осуществления закупок посредством формирования, утверждения и ведения

- а) планов закупок;**
- б) планов - графиков;**
- в) планов закупок и планов-графиков**

17. К конкурентным способам определения поставщика относятся:

- а) Запрос предложений**
- б) Запрос котировок**
- в) Открытый конкурс**
- г) 2-х этапный конкурс**
- д) Электронный аукцион**
- е) Закупка у единственного поставщика**

18. Определение поставщика без проведения торгов осуществляется следующим способом:

- а) запросом предложений**
- б) запросом котировок**
- в) открытым конкурсом**
- г) электронный аукцион**
- д) закупкой у единственного поставщика**

19. Из перечня нижеприведенных способов определения поставщика при осуществлении закупок для государственных и муниципальных нужд выберете новации Закона 44-ФЗ:

- а) Запрос предложений**
- б) Запрос котировок**
- в) Открытый конкурс**
- г) 2-х этапный конкурс**
- д) Электронный аукцион**
- е) Закупка у единственного поставщика**

20. Заказчик вправе осуществлять закупки путем проведения запроса котировок при условии, что начальная (максимальная) цена контракта

- а) не превышает пятьсот тысяч рублей;**
- б) не превышает сто тысяч рублей;**
- в) не превышает двести тысяч рублей**

21. Какие результаты работы конкурсной комиссии должны быть отражены в протоколе рассмотрения заявок на участие в конкурсе?

а) решение заказчика о допуске участника к участию в конкурсе и определение победителя конкурса;

б) решение заказчика о присвоении порядковых номеров заявкам участников размещения заказа

в) решение о признании его участником конкурса или об отказе в допуске с обоснованием такого решения;

22. Укажите верное утверждение

а) конкурсная документация разрабатывается заказчиком, уполномоченным органом, специализированной организацией и утверждается заказчиком, уполномоченным органом;

б) конкурсная документация разрабатывается заказчиком, уполномоченным органом, специализированной организацией и утверждается уполномоченным органом, специализированной организацией;

в) конкурсная документация разрабатывается заказчиком, уполномоченным органом, специализированной организацией и утверждается заказчиком, специализированной организацией;

г) конкурсная документация разрабатывается специализированной организацией и утверждается уполномоченным органом, специализированной организацией

23. Прием заявок на участие в открытом конкурсе прекращается

а) в день окончания приема заявок на участие в открытом конкурсе, указанный в конкурсной документации;

б) в день вскрытия конвертов с такими заявками и открытия доступа к поданным в форме электронных документов заявкам на участие в конкурсе;

в) в день окончания приема заявок на участие в открытом конкурсе, указанный в извещении о проведении открытого конкурса;

г) за три дня до даты вскрытия конвертов с такими заявками и открытия доступа к поданным в форме электронных документов заявкам на участие в конкурсе

24. Каким органом устанавливаются рекомендации по применению методов определения начальной (максимальной) цены контракта, цены контракта, заключаемого с единственным поставщиком (подрядчиком, исполнителем)

а) Федеральной антимонопольной службой;

б) Министерством экономического развития;

в) Правительством Российской Федерации;

г) Федеральным казначейством

25. какой орган осуществляет аудит в сфере закупок?

а) Счетная палата РФ;

б) Федеральная антимонопольная служба;

в) Минэкономразвития РФ;

г) Генеральная прокуратура РФ.

Оценочное средство: Устный ответ на экзамене

Учебное задание: выявление сформированности знаний обучающихся в области государственных и муниципальных услуг, ответить на два вопроса в билете

Перечень примерных вопросов экзамена:

1. Цели, задачи и принципы контрактной системы.

2. Участники контрактной системы, их права и обязанности.

3. Контрактная служба. Контрактные управляющие.

4. Комиссия по осуществлению закупок.

5. Информационное обеспечение контрактной системы в сфере закупок. Порядок организации электронного документооборота.

6. Действующая российская нормативная правовая база, регламентирующая вопросы закупок товаров, работ, услуг для обеспечения государственных и муниципальных нужд.
7. Применение норм права в сфере регулирования процедур государственных и муниципальных закупок.
8. Нормативные правовые акты, принятые в развитие законодательства, регулирующего закупки товаров, работ, услуг для государственных и муниципальных нужд.
9. Применение антимонопольного законодательства при осуществлении закупок товаров, работ и услуг
10. Планирование и обоснование закупок.
11. Централизованные закупки.
12. Понятие начальной (максимальной) цены контракта, ее назначение, методы определения.
13. Применение норм права в сфере планирования и обоснования государственных и муниципальных закупок.
14. Способы определения поставщиков (подрядчиков, исполнителей): общая характеристика способов, основные правила выбора.
15. Требования к участникам закупки.
16. Антидемпинговые меры при проведении конкурса и аукциона.
17. Правила описания объекта закупки.
18. Порядок составления технического задания.
19. Нормирование в сфере закупок.
20. Порядок проведения конкурсов, включая конкурсы с ограниченным участием, двухэтапные конкурсы.
21. Оценка заявок, окончательных предложений участников закупки и критерии этой оценки.
22. Порядок осуществления закупок путем проведения аукциона.
23. Порядок осуществления закупок способом запроса котировок и запроса предложений. Осуществление закупки у единственного поставщика (подрядчика, исполнителя).
24. Порядок и состав документации при проведении закупочных процедур органами государственной власти Российской Федерации, органами государственной власти субъектов Российской Федерации, органами местного самоуправления, государственными и муниципальными предприятиями и учреждениями.
25. Порядок заключения, исполнения, изменения и расторжения государственных и муниципальных контрактов при проведении закупочных процедур органами государственной власти Российской Федерации, органами государственной власти субъектов Российской Федерации, органами местного самоуправления, государственными и муниципальными предприятиями и учреждениями.
26. Приемка продукции. Экспертиза результатов контракта и привлечение экспертов.
27. Ответственность заказчиков, работников контрактных служб, контрактных управляющих, членов комиссий по осуществлению закупок за нарушение законодательства Российской Федерации в сфере закупок.
28. Способы защиты прав и законных интересов участников процедуры закупки.

Оценочное средство для проверки умений: практические задания

Учебное задание: практические задания

Учебное задание: выполните практическое задание, указанное в перечне (исходные данные задания конкретизируются преподавателем по дисциплине).

Перечень практических заданий:

1. Построить структурную схему «Участники контрактной системы».

2. Подготовьте перечень нормативно-правовых актов, осуществляющих текущее регулирование отношений в сфере осуществления закупок для государственных и муниципальных нужд (Указов Президента РФ, Постановлений Правительства РФ).
3. Определить структуру и содержание типового регламента контрактной службы
4. Определить начальную (максимальную) цену контракта по заданным условиям.
5. Разработайте техническое задание по заданным параметрам закупки.
6. Подготовьте документацию для осуществления закупки бумаги офисной способом проведения электронного аукциона.
7. Определить правила приемки продукции.
8. Определить правила проведения экспертизы результатов контракта и привлечение экспертов.

ФОС разработал:

Фрыгин А.В., к.э.н., доцент кафедры государственного и муниципального управления и управления персоналом РМАТ



Образовательное частное учреждение высшего образования
Российская международная академия туризма

Факультет менеджмента туризма
Кафедра менеджмента и экономики

Принято Ученым Советом
« 21 » февраля 2024 г.
Протокол № 02-06-01

УТВЕРЖДАЮ
Первый проректор

В.Ю. Питюков
« 20 » февраля 2024 г.



ФОНД ОЦЕНОЧНЫХ СРЕДСТВ

текущего контроля успеваемости и промежуточной аттестации
обучающихся по дисциплине

«Методология управления приоритетными проектами»

по направлению подготовки
38.04.04 Государственное и муниципальное управление
Направленность (профиль): «Управление государственными и
муниципальными проектами и программами»
квалификация (степень) выпускника – магистр

Б1.В.04

Химки 2024

1. Перечень компетенций, формируемых в процессе освоения образовательной программы

Результатом обучения по дисциплине являются знания, умения, навыки и (или) опыт деятельности, характеризующие этапы формирования компетенции и обеспечивающие достижение планируемых результатов освоения образовательной программы.

Процесс изучения дисциплины «Методология управления приоритетными проектами» направлен на формирование следующих компетенций:

Тип задач профессиональной деятельности	Код и наименование компетенции	Код и наименование индикатора достижения компетенции	Результаты обучения
Разработка и реализация проектов	УК-2. Способен управлять проектом на всех этапах его жизненного цикла	УК-2.1. Определяет круг задач по управлению проектом на всех этапах жизненного цикла. УК-2.2. Выбирает оптимальные способы управления проектом на основе инвестиционного анализа. УК-2.3. Ставит цель и решает поставленные задачи по управлению проектом на всех этапах его жизненного цикла с учетом инвестиционного анализа и финансирования проекта.	Знает инструменты управленческой экономики и методы экономического анализа для принятия эффективного управленческого решения в рамках реализации проекта на всех этапах его жизненного цикла. Умеет принимать эффективные управленческие решения по реализации проекта с учетом инвестиционного анализа и финансирования проекта. Владеет навыками принятия управленческих решений, направленных на повышение эффективности проекта.
	ПК-2. Способен планировать деятельность по управлению проектом на всех этапах жизненного цикла проекта, проводить оценку эффективности использования ресурсов по проекту	ПК-2.1. Планирует деятельность по управлению проектом с учетом всех этапов жизненного цикла проекта и ресурсов ПК-2.2. Определяет предмет управления проектом, жизненный цикл проекта, сущность управления проектом, фазы и стадии проекта, основных участников проекта. ПК-2.3. Проводит оценку эффективности деятельности по управлению проектом и использования ресурсов по проекту с учетом специфики	Знает современные методы управления проектом, области знаний и процессы управления проектом, этапы жизненного цикла проекта, содержание и процесс управления проектом Умеет определять эффективные методы управления проектами в рамках прогнозирования, планирования и конструирования проекта Владеет навыками планирования деятельности по управлению проектом на всех этапах жизненного цикла проекта, оценки эффективности ресурсов по проекту для решения комплексной задачи в области

		области профессиональной деятельности	профессиональной деятельности
--	--	---------------------------------------	-------------------------------

Компетенции, формируемые дисциплиной «Методология управления приоритетными проектами», также формируются и на других этапах в соответствии с учебным планом

2. Описание показателей и критериев оценивания компетенций на различных этапах их формирования, описание шкал оценивания

При оценивании сформированности компетенций у обучающихся учитываются результаты текущего контроля успеваемости и промежуточной аттестации.

При проведении текущего контроля успеваемости и промежуточной аттестации могут быть использованы следующие виды оценочных средств:

Перечень оценочных средств текущего контроля успеваемости и промежуточной аттестации по дисциплине

№ п/п	Вид оценочного средства	Краткая характеристика оценочного средства	Представление оценочного средства
1.	Тест	Система стандартизированных заданий, позволяющая автоматизировать процедуру измерения уровня знаний и умений обучающегося.	Фонд тестовых заданий
2.	Устный ответ	Устный ответ должен представлять собой связное, логически последовательное сообщение на заданную тему, показывать его умение применять определения, правила в конкретных случаях.	Вопросы и задания по темам
3.	Доклад, сообщение	Продукт самостоятельной работы обучающегося, представляющий собой публичное выступление по представлению полученных результатов решения определенной учебно-практической, учебно-исследовательской или научной темы	Темы докладов, сообщений
4.	Аналитическая исследовательская практическая работа	Частично-регламентированное задание имеющее целью сбор и анализ информации как в легко доступных источниках (учебная литература) так и в поисковых системах сети Интернет	Задание и форма представления
5.	Кейс-задача, ситуационная задача	Проблемное задание, в котором обучающемуся предлагают осмыслить реальную профессионально-ориентированную ситуацию, необходимую для решения данной проблемы	Задания для решения кейс-задачи

При проведении текущего контроля успеваемости по данной дисциплине используются виды оценочных средств – тестирование, устный ответ, кейс-задача (ситуационная задача), доклад, сообщение, аналитическая исследовательская работа.

В соответствии с Положением о проведении текущего контроля успеваемости и промежуточной аттестации обучающихся по образовательным программам высшего образования – программам бакалавриата и программам магистратуры, реализуемым в РМАТ, оценка обучающегося по каждой дисциплине независимо от ее общей трудоемкости, определяется по 100-балльной шкале в каждом семестре. Распределение баллов между контрольными мероприятиями устанавливается разработчиком рабочей программы дисциплины и доводится до сведения обучающихся.

Для допуска к промежуточной аттестации обучающийся должен выполнить все мероприятия текущего контроля успеваемости по дисциплине (не иметь задолженностей) и набрать в общей сложности не менее 51% от максимально возможной суммы баллов.

При проведении промежуточной аттестации по дисциплине применяется тестирование обучающихся.

№ п/п	Наименование разделов и тем дисциплины	Коды компетенций	Оценочное средство	Баллы
1.	Основные понятия и принципы управления приоритетными проектами	УК-2 ПК-2	Аналитическая исследовательская работа	10
2.	Процессы управления проектами	УК-2 ПК-2	Аналитическая исследовательская работа	10
3.	Календарно-сетевое планирование проекта. Жизненный цикл проекта и его этапы	УК-2 ПК-2	Подготовка эссе	10
			Составление учебного теста	10
4.	Структурирование проекта: WBS, OBS, RBS	УК-2 ПК-2	Устный ответ (в форме дискуссии)	5
5.	Организационные механизмы управления приоритетными проектами	УК-2 ПК-2	Кейс-задача, ситуационная задача	10
6.	Оперативное управление приоритетными проектами	УК-2 ПК-2	Устный ответ (в форме дискуссии)	5
7.	Бизнес-планирование	УК-2 ПК-2	Кейс-задача, ситуационная задача	10
8.	Специфика управления приоритетными проектами различных типов	УК-2 ПК-2	Аналитическая исследовательская работа	5
	Форма промежуточной аттестации – зачет с оценкой	УК-2 ПК-2	тестирование	30
	Итого по дисциплине (не более 100 баллов)			100

Критерии оценивания сформированности компетенций и перевод в 5-балльную шкалу оценивания

Общая сумма баллов по дисциплине	Показатели (оценка по дисциплине)	Критерии оценивания сформированности компетенций на этапе изучения дисциплины	Сформированность компетенций на этапе изучения дисциплины
90-100	5 (отлично)	глубокое и прочное усвоение программного материала; полные, последовательные, грамотные и логически излагаемые ответы при видоизменении задания; свободно справляющиеся с поставленными задачами, знания материала; правильно обоснованные принятые решения;	компетенции сформированы на достаточном уровне

		владение разносторонними навыками и приемами выполнения практических работ	
71-89	4 (хорошо)	знание программного материала; грамотное изложение, без существенных неточностей в ответе на вопрос; правильное применение теоретических знаний; владение необходимыми навыками при выполнении практических задач.	
51-70*	3 (удовлетворительно)	усвоение основного материала; при ответе допускаются неточности; при ответе недостаточно правильные формулировки; нарушение последовательности в изложении программного материала; затруднения в выполнении практических заданий;	
50 и менее	2 (неудовлетворительно), не зачтено	незнание программного материала; при ответе возникают ошибки; затруднения при выполнении практических работ.	компетенции не сформированы

* при условии выполнения всех заданий текущего контроля успеваемости

Шкала оценивания используются для оценивания различных видов оценочных средств. В каждом из них формируются и контролируются различные критерии освоения компетенций.

Шкала оценки выполнения оценочного средства «Тест»

Критерии оценки	Баллы
% правильно выполненных заданий	
Выполнено до 50% заданий	0
Выполнено от 51 до 70 % заданий	7
Выполнено от 71 до 85 % заданий	8
Выполнено от 86 до 100 % заданий	10

Шкала оценки устного ответа

Предел длительности контроля	5 мин.
Критерии оценки	полнота раскрытия содержания материала; грамотность и логичность изложения материала; точное использование терминологии; умение иллюстрировать теоретические положения конкретными примерами, применять их в новой ситуации; усвоение ранее изученных сопутствующих вопросов; способность творчески применять знание теории к решению профессиональных задач; знание современной учебной и научной литературы

Показатели оценки	маж 5 баллов
5 баллов	обучающийся показывает всесторонние и глубокие знания программного материала, знание основной и дополнительной литературы; последовательно и четко отвечает на вопросы билета и дополнительные вопросы; уверенно ориентируется в проблемных ситуациях; демонстрирует способность применять теоретические знания для анализа практических ситуаций, делать правильные выводы, проявляет творческие способности в понимании, изложении и использовании программного материала; подтверждает полное освоение компетенций, предусмотренных программой
3-4 балла	обучающийся показывает полное знание программного материала, основной и дополнительной литературы; дает полные ответы на теоретические вопросы билета и дополнительные вопросы, допуская некоторые неточности; правильно применяет теоретические положения к оценке практических ситуаций; демонстрирует хороший уровень освоения материала и в целом подтверждает освоение компетенций, предусмотренных программой
1 – 2 балла	обучающийся показывает знание основного материала в объеме, необходимом для предстоящей профессиональной деятельности; при ответе на вопросы билета и дополнительные вопросы не допускает грубых ошибок, но испытывает затруднения в последовательности их изложения; не в полной мере демонстрирует способность применять теоретические знания для анализа практических ситуаций; подтверждает освоение компетенций, предусмотренных программой на минимально допустимом уровне

**Шкала оценки уровня знаний, умений и навыков при решении кейсов
(ситуационных задач)**

Предел длительности контроля	30 мин.
Критерии оценки	<ul style="list-style-type: none"> – было сформулировано и проанализировано большинство проблем, заложенных в кейсе (задаче); – были продемонстрированы адекватные аналитические методы при работе с информацией; – были использованы дополнительные источники информации для решения кейса (задачи); – были выполнены все необходимые расчеты; – подготовленные в ходе решения кейса документы соответствуют требованиям к ним по смыслу и содержанию; – выводы обоснованы, аргументы весомы; – сделаны собственные выводы, которые отличают данное решение кейса от других решений

Показатели оценки	маx 15 баллов
15 баллов	полный, обоснованный ответ с применением необходимых источников
10 баллов	неполный ответ в зависимости от правильности и полноты ответа: - не были выполнены все необходимые расчеты; - не было сформулировано и проанализировано большинство проблем, заложенных в кейсе;
8 баллов	неполный ответ в зависимости от правильности и полноты ответа: - не были продемонстрированы адекватные аналитические методы при работе с информацией; - не были подготовлены в ходе решения кейса документы, которые соответствуют требованиям к ним по смыслу и содержанию; - не были сделаны собственные выводы, которые отличают данное решение кейса от других решений

**Шкала оценки
защиты аналитической исследовательской работы (реферата)**

Наименование критерия	Выявленные недостатки и замечания (комментарии)	Оценка уровня
I. Качество исследовательской работы (реферата, проекта)		
1. Соответствие содержания работы заданию		1
2. Грамотность изложения и качество оформления работы		1
3. Самостоятельность выполнения работы, глубина проработки материала, использование рекомендованной и справочной литературы		1
4. Обоснованность и доказательность выводов		1
Общая оценка за выполнение ИР		1
II. Качество доклада		
1. Соответствие содержания доклада содержанию работы		1
2. Выделение основной мысли работы		1
3. Качество изложения материала		1
Общая оценка за доклад		1
III. Ответы на дополнительные вопросы по содержанию работы		
Вопрос 1		
Вопрос 2		
Вопрос 3		
Общая оценка за ответы на вопросы		1
Итоговая оценка за защиту		10

Шкала оценки устного ответа в ходе промежуточной аттестации

Предел длительности контроля	5 мин.
Критерии оценки	полнота раскрытия содержания материала; грамотность и логичность изложения материала; точное использование терминологии; умение иллюстрировать теоретические положения конкретными примерами, применять их в новой ситуации; усвоение ранее изученных сопутствующих вопросов; способность творчески применять знание теории к решению профессиональных задач; знание современной учебной и научной литературы
Показатели оценки	маж 20 баллов
20 баллов	обучающийся показывает всесторонние и глубокие знания программного материала, знание основной и дополнительной литературы; последовательно и четко отвечает на вопросы билета и дополнительные вопросы; уверенно ориентируется в проблемных ситуациях; демонстрирует способность применять теоретические знания для анализа практических ситуаций, делать правильные выводы, проявляет творческие способности в понимании, изложении и использовании программного материала; подтверждает полное освоение компетенций, предусмотренных программой
15 баллов	обучающийся показывает полное знание программного материала, основной и дополнительной литературы; дает полные ответы на теоретические вопросы билета и дополнительные вопросы, допуская некоторые неточности; правильно применяет теоретические положения к оценке практических ситуаций; демонстрирует хороший уровень освоения материала и в целом подтверждает освоение компетенций, предусмотренных программой
10 баллов	обучающийся показывает знание основного материала в объеме, необходимом для предстоящей профессиональной деятельности; при ответе на вопросы билета и дополнительные вопросы не допускает грубых ошибок, но испытывает затруднения в последовательности их изложения; не в полной мере демонстрирует способность применять теоретические знания для анализа практических ситуаций; подтверждает освоение компетенций, предусмотренных программой на минимально допустимом уровне

3. Типовые контрольные задания или иные материалы, необходимые для оценки знаний, умений, навыков и (или) опыта деятельности, характеризующих этапы формирования компетенций в процессе освоения образовательной программы.

Задание – это педагогическая форма, нацеленная на достижение усвоения обучающимися запланированных результатов. Каждое задание создано для определенной цели, а потому, можно сказать иначе, имеет свою миссию и свои характеристики. Учебные задания используются не только для контроля, но и для приобретения новых знаний, умений, навыков развития способов умственных действий.

Оценочные средства учебных занятий

Тема 1. Основные понятия и принципы управления приоритетными проектами

Оценочное средство : Аналитическая исследовательская работа

Учебное задание: подготовить аналитическую работу одного из приоритетных проектов по следующему плану.

Приоритетные проекты:

Национальный проект «Здравоохранение»

Национальный проект «Образование»

Национальный проект «Демография»

Национальный проект «Культура»

Национальный проект «Безопасные качественные дороги»

Национальный проект «Жильё и городская среда»

Национальный проект «Экология»

Национальный проект «Наука и университеты»

Национальный проект «Малое и среднее предпринимательство и поддержка индивидуальной предпринимательской инициативы»

Национальный проект «Производительность труда»

Национальный проект «Международная кооперация и экспорт»

Национальная программа «Цифровая экономика Российской Федерации»

Национальный проект «Туризм и гостеприимства»

Национальный проект «Беспилотные авиационные системы»

Национальный проект «Экономика данных»

Комплексный план модернизации и расширения магистральной инфраструктуры

План аналитической работы:

Проект и его окружение.

Роль и значение приоритетных проектов в современном бизнесе Внешняя и внутренняя среда проекта.

Структура и содержание элементов.

Типы проектов.

Масштаб (размер) проекта.

Окружение проектов.

Классификация базовых понятий управления проектами.

Управляемые параметры проекта.

Проектный цикл.

Функции и подсистемы управления проектами.

Основные участники проекта.

Функции и роль в разработке и выполнении.

Тема 2. Процессы управления проектами

Оценочное средство: Аналитическая исследовательская работа

Учебное задание: для оценки знаний процессов и механизмов управления приоритетными проектами в муниципальном управлении для формирования готовности обеспечивать подготовку проекта изучить литературу провести анализ по следующим вопросам. Подготовить реферат по теме: процессы инициации, планирования, организации, контроля выполнения проекта, управления предметной областью проекта, управление продолжи-

тельностью, стоимостью и финансированием проекта, управление качеством, риском, человеческими ресурсами, коммуникациями, поставками и контрактами, изменениями, безопасностью и конфликтами в проекте.

Тема 3. Календарно-сетевое планирование проекта. Жизненный цикл проекта и его этапы

Оценочное средство: Подготовка эссе.

Учебное задание: на основе изучения литературы и источников подготовить эссе на одну из тем.

Темы эссе:

Определение и описание этапов жизненного цикла проекта,
Взаимосвязь этапов проекта и их значение для успешной реализации,
Построение календарного плана.
Сетевые модели проекта, оптимизация сетевых моделей,
Двойная сетевая модель распределения ресурсов в проекте.

Тема 4. Структурирование проекта: WBS, OBS, RBS

Оценочное средство №1: устный ответ (в форме дискуссии).

Учебное задание: для оценки знаний содержания и последовательности оперативного управления проектами в муниципальном управлении для формирования готовности обеспечивать подготовку проекта государственно-частного партнерства, отбора частного партнера для реализации проекта, опираясь на изученный материал, а также на информацию из дополнительных источников, принять участие в дискуссии по вопросам для обсуждения.

Вопросы для обсуждения:

1. Разработка рабочей структуры проекта (WBS)
2. - Организационная структура проекта (OBS)
3. - Ресурсная структура проекта (RBS) и ее значение для эффективного управления

Оценочное средство №2: Составление учебного теста

Учебное задание: составить тест, включающий вопросы о WBS (Work Breakdown Structure), OBS (Organizational Breakdown Structure) и RBS (Resource Breakdown Structure). Тест может включать в себя определение каждого из этих понятий, их цели, основные принципы и примеры применения.

Тема 5. Организационные механизмы управления приоритетными проектами **Оценочное средство :** Кейс-задача, ситуационная задача

Учебное задание: Выполнение практического задания в рамках практической подготовки, направленное на изучение практического опыта представителя профильной организации в части планирования деятельности по управлению проектом на всех этапах его жизненного цикла, оценки эффективности использования ресурсов по проекту; организации процесса внедрения стандартов, политик, процедур и методов управления проектами, утверждения целевых показателей качества и эффективности проекта.

Тема 6. Оперативное управление приоритетными проектами

Оценочное средство : Устный ответ (в форме дискуссии)

Учебное задание: Дискуссия по вопросам с поддержкой презентации:

1. Методика освоенного объема.
2. Механизмы опережающего самоконтроля. Компенсационные механизмы.
3. Оперативное управление продолжительностью проекта.
4. Дополнительные соглашения.
5. Шкалы оплаты.

6. Точки контроля

Тема 7. Бизнес-планирование**Оценочное средство:** Кейс-задача, ситуационная задача

Учебное задание: Выполнение практического задания на выявление сформированности умений планировать деятельность по управлению проектом на всех этапах жизненного цикла проекта, проводить оценку эффективности использования ресурсов по проекту; организовывать процесс внедрения стандартов, политик, процедур и методов управления проектами, утверждения целевых показателей качества и эффективности проекта.

Разработка бизнес-плана, цели и задачи, область применения и целевая аудитория, разделы.

Тема 8. Специфика управления приоритетными проектами различных типов**Оценочное средство:** Аналитическая исследовательская работа**Учебное задание:**

Подготовить аналитическую работу с анализом особенностей управления организационных, образовательных, научных, инновационных, корпоративных проектов и программ

Промежуточная аттестация по дисциплине**Оценочное средство:** Тест

Учебное задание: Выполните тест промежуточной аттестации по дисциплине, выбрав верный вариант ответа

Вопрос 1:

Проект отличается от процессной деятельности тем, что ...

Варианты ответа:

процессы в организации регламентируются документально, проекты не требуют документального оформления

проект поддерживает неизменность организации, а процессы способствуют ее изменению имеет дату начала и окончания

проект является непрерывной деятельностью, а процесс – единоразовым мероприятием

процессы в организации цикличны, они повторяются, а проект – уникален, он всегда

Вопрос 2:

Окружение проекта – это ...

Варианты ответа:

местоположение реализации проекта и близлежащие районы

среда проекта, порождающая совокупность внутренних или внешних сил, которые способствуют или мешают достижению цели проекта

группа элементов (включающих как людей, так и технические элемент, организованных таким образом, что они в состоянии действовать как единое целое в целях достижения поставленных перед ними целей

совокупность проектных работ, продуктов и услуг, производство которых должно быть обеспечено в рамках осуществляемого проекта

Вопрос 3:

На стадии разработки проекта

Варианты ответа:

расходуется 65-80% ресурсов проекта

ресурсы проекта не расходуются

расходуется 9-15% ресурсов проекта

Вопрос 4:

Проект – это ...

Варианты ответа:

установленными требованиями к качеству результатов, с ограничениями расходования группа элементов (включающих как людей, так и технические элемент, организованных таким образом, что они в состоянии действовать как единое целое в целях достижения поставленных перед ними целей

совокупность работ, продуктов и услуг, производство которых должно быть обеспечено с целью достижения поставленной цели

средств и со специфической организацией

ограниченное по времени, целенаправленное изменение отдельной системы с

инженерная, техническая, организационно-правовая документация по реализации запланированного мероприятия

Вопрос 5:

Наибольшее влияние на проект оказывают ...

Варианты ответа:

экономические и правовые факторы

политические и экономические факторы

культурно-социальные факторы

экологические факторы и инфраструктура

Вопрос 6:

Предметная область проекта

Варианты ответа:

группа элементов (включающих как людей, так и технические элемент, организованных таким образом, что они в состоянии действовать как единое целое в целях достижения поставленных перед ними целей

местоположение проектного офиса

быть обеспечено в рамках осуществляемого проекта

результаты проекта

совокупность проектных работ, продуктов и услуг, производство которых должно

Вопрос 7:

Фаза проекта – это ...

Варианты ответа:

полный набор последовательных работ проекта

ключевое событие проекта, используемое для осуществления контроля над ходом его реализации

набор логически взаимосвязанных работ проекта, в процессе завершения которых достигается один из основных результатов проекта

Вопрос 8:

Проекты, подверженные наибольшему влиянию внешнего окружения

Варианты ответа:

Экономические и инновационные

Социальные и инвестиционные

Организационные и экономические

Вопрос 9:

Функциональная структура – это ...

Варианты ответа:

совокупность линейно-функциональных подразделений, где каждое подразделение

структура, закрепляющая в организационном построении компании два направления руководства – вертикальное (управление функциональными и линейными структурными подразделениями) и горизонтальное (управление проектами предприятия)

выполняет определенные функции, характерные для всех направлений деятельности

временная структура, создаваемая для решения конкретной комплексной задачи (разработки проекта и его реализации)

Вопрос 10:

Организационная структура, при которой возможно перераспределение человеческих ресурсов между проектами без реорганизации существующей структуры

Варианты ответа:

Матричная

Функциональная

Дивизиональная

Линейно-функциональная

Вопрос 11:

Сторона, вступающая в отношения с заказчиком и берущая на себя ответственность за выполнение работ и услуг по контракту

Варианты ответа:

инвестор

лицензиар

спонсор

контрактор (подрядчи)

конечный потребитель результатов проекта

Вопрос 12:

Участники проекта – это ...

Варианты ответа:

команда, управляющая проектом

конечные потребители результатов проекта

чьи интересы могут быть затронуты при осуществлении проекта

физические лица и организации, которые непосредственно вовлечены в проект или

заказчик, инвестор, менеджер проекта и команда проекта

Вопрос 13:

Особенность социальных проектов

Варианты ответа:

Целью социальных проектов является улучшение экономических показателей системы

Количественная и качественная оценка достижения результатов существенно

затруднена

Основные ограничения связаны с лимитированной возможностью использования технических мощностей

Сроки проекта четко определены и не требуют корректировки в процессе реализации

Вопрос 14:

Инновационные проекты отличаются ...

Варианты ответа:

высокой степенью неопределенности и рисков

целью проекта является получение прибыли на вложенные средства

большим объемом проектной документации

необходимостью использовать функциональные организационные структуры

Вопрос 15:

Организационная структура – это ...

Варианты ответа:

связей между ними

совокупность элементов организации (должностей и структурных подразделений и документация, регламентирующая процессы, происходящие в организации
организационно-правовая документация предприятия, реализующего проект
команда проекта под руководством менеджера проекта

Вопрос 16:

Ключевое преимущество управления проектами

Варианты ответа:

возможность осуществить объективную оценку экономической эффективности инвестиционного проекта

экономия времени и ресурсов на реализацию проекта за счет применения

возможность с помощью инструментов планирования смоделировать детально и формализовать реализацию проекта

формирование эффективной команды по реализации поставленной цели

эффективных методов, технологий и инструментов управления

Вопрос 17:

Веха – это ...

Варианты ответа:

его реализации

ключевое событие проекта, используемое для осуществления контроля над ходом

набор логически взаимосвязанных работ проекта, в процессе завершения которых достигается один из основных результатов проекта

полный набор последовательных работ проекта

Подробнее: <https://zaochnik.com/online-tests/menedgment/1258-uprproektami-s1/>



Образовательное частное учреждение высшего образования
Российская международная академия туризма

Факультет менеджмента туризма
Кафедра математики и информатики

Принято Ученым Советом

« 21 » февраля 2024 г.

Протокол № 02-06-01

УТВЕРЖДАЮ

Первый проректор

В.Ю. Питюков

« 20 » февраля 2024 г.



ФОНД ОЦЕНОЧНЫХ СРЕДСТВ

текущего контроля успеваемости и промежуточной аттестации
обучающихся по дисциплине

«Статистические методы в управлении проектами (программами)»

по направлению подготовки

38.04.04 Государственное и муниципальное управление

Направленность (профиль): «Управление государственными и
муниципальными проектами и программами»

квалификация (степень) выпускника – магистр

Б1.В.05

Химки 2024

1. Перечень компетенций с указанием этапов их формирования в процессе освоения образовательной программы

Результатом обучения студентов по дисциплине являются знания, умения, навыки и (или) опыт деятельности, характеризующие этапы формирования компетенций и обеспечивающие достижение планируемых результатов освоения образовательной программы.

Процесс изучения дисциплины «Статистические методы в управлении проектами (программами)» направлен на формирование следующих компетенций:

Перечень компетенций учебной дисциплины «Статистические методы в управлении проектами (программами)»

Задачи профессиональной деятельности	Код и наименование компетенции	Код и наименование индикатора достижения компетенции	Результаты обучения
	ПК-2. Способен планировать деятельность по управлению проектом на всех этапах жизненного цикла проекта, проводить оценку эффективности использования ресурсов по проекту	ПК-2.1. Планирует деятельность по управлению проектом с учетом всех этапов жизненного цикла проекта и ресурсов ПК-2.2. Определяет предмет управления проектом, жизненный цикл проекта, сущность управления проектом, фазы и стадии проекта, основных участников проекта. ПК-2.3. Проводит оценку эффективности деятельности по управлению проектом и использованию ресурсов по проекту с учетом специфики области профессиональной деятельности	Знает современные методы управления проектом, области знаний и процессы управления проектом, этапы жизненного цикла проекта, содержание и процесс управления проектом Умеет определять эффективные методы управления проектами в рамках прогнозирования, планирования и конструирования проекта Владеет навыками планирования деятельности по управлению проектом на всех этапах жизненного цикла проекта, оценки эффективности ресурсов по проекту для решения комплексной задачи в области профессиональной деятельности

2. Описание показателей и критериев оценивания компетенций на различных этапах их формирования, описание шкал оценивания

При оценивании сформированности компетенций у обучающихся учитываются результаты текущего контроля успеваемости и промежуточной аттестаций.

При проведении текущего контроля успеваемости и промежуточной аттестации могут быть использованы следующие виды оценочных средств:

Перечень оценочных средств текущего контроля успеваемости и

промежуточной аттестации по дисциплине

№ п/п	Вид оценочного средства	Краткая характеристика оценочного средства	Представление оценочного средства
1	Групповой проект	Групповой проект предполагает совместное решение проблемы. Метод проектов как педагогическая технология предполагает совокупность исследовательских, поисковых, проблемных методов, творческих по самой своей сути.	Тема проекта
2	Презентация, доклад, сообщение	Продукт самостоятельной работы обучающегося, представляющий собой публичное выступление по представлению полученных результатов решения определенной учебно-практической, учебно-исследовательской темы	Тематика презентаций, докладов, сообщений
3	Устный ответ, дискуссия	Устный ответ (дискуссия) должен представлять собой связное, логически последовательное сообщение на заданную тему, показывать его умение применять определения, правила в конкретных случаях.	Вопросы и задания по темам
4	Кейс-задача, ситуационная задача	Проблемное задание, в котором обучающемуся предлагают осмыслить реальную профессионально-ориентированную ситуацию, необходимую для решения данной проблемы	Задания для решения кейс-задачи
5	Тест	Система стандартизированных заданий, позволяющая автоматизировать процедуру измерения уровня знаний и умений обучающегося.	Фонд тестовых заданий

В соответствии с Положением о проведении текущего контроля успеваемости и промежуточной аттестации обучающихся по образовательным программам высшего образования – программам бакалавриата и программам магистратуры, реализуемым в РМАТ, оценка обучающегося по каждой дисциплине независимо от ее общей трудоемкости, определяется по 100-балльной шкале в каждом семестре. Распределение баллов между контрольными мероприятиями устанавливается разработчиком рабочей программы дисциплины и доводится до сведения обучающихся.

Для допуска к промежуточной аттестации обучающийся должен выполнить все мероприятия текущего контроля успеваемости по дисциплине (не иметь задолженностей) и набрать в общей сложности не менее 51% от максимально возможной суммы баллов.

При проведении промежуточной аттестации по дисциплине применяется Тест и Устный ответ

№ п/п	Наименование разделов и тем дисциплины	Коды компетенций	Оценочное средство	Баллы
1.	Эволюционные аспекты статистических методов управления проектами	ПК-2	Презентация, дискуссия	5
2.	Классификация статистических методов управления проектами	ПК-2	Презентация, дискуссия	5

3.	Элементарные статистические методы управления проектами	ПК-2	Кейс-задача	5
4.	Модели и методы управления проектами с позиций различных заинтересованных сторон	ПК-2	Кейс задача	5
5.	Методы статистического анализа в проектной деятельности	ПК-2	Кейс-задача Групповой проект	15
6.	Моделирование исходов проекта на основе статистических данных	ПК-2	Кейс-задача Групповой проект	15
7.	Анализ эффективности проектов и программ	ПК-2	Презентация, дискуссия Кейс задача	10
	Форма промежуточной аттестации – экзамен	ПК-2	Тест, защита проекта	40
	Итого по дисциплине (не более 100 баллов в семестр)			100

Критерии оценивания сформированности компетенций и перевод в 5-балльную шкалу

Общая сумма баллов по дисциплине	Показатели (оценка по дисциплине)	Критерии оценивания сформированности компетенций на этапе изучения дисциплины	Сформированность компетенций на этапе изучения дисциплины
90-100	5 (отлично)	глубокое и прочное усвоение программного материала; полные, последовательные, грамотные и логически излагаемые ответы при видоизменении задания; свободно справляющиеся с поставленными задачами, знания материала; правильно обоснованные принятые решения; владение разносторонними навыками и приемами выполнения практических работ	компетенции сформированы на достаточном уровне
71-89	4 (хорошо)	знание программного материала; грамотное изложение, без существенных неточностей в ответе на вопрос; правильное применение теоретических знаний; владение необходимыми навыками при выполнении практических задач.	

51-70*	3 (удовлетворительно)	усвоение основного материала; при ответе допускаются неточности; при ответе недостаточно правильные формулировки; нарушение последовательности в изложении программного материала; затруднения в выполнении практических заданий;	
50 и менее	2 (неудовлетворительно), не зачтено	незнание программного материала; при ответе возникают ошибки; затруднения при выполнении практических работ.	компетенции не сформированы

Шкала оценивания используется для оценивания различных видов оценочных средств. В каждом из них формируются и контролируются различные критерии освоения компетенций.

Шкала оценки выполнения оценочного средства в форме теста

Критерии оценки	Баллы
% правильно выполненных заданий	
Выполнено до 50% заданий	4
Выполнено от 51 до 70 % заданий	6
Выполнено от 71 до 85 % заданий	8
Выполнено от 86 до 100 % заданий	10

Шкала оценивания презентации, доклада, сообщения

Критерии	Показатели	Баллы
Раскрытие проблемы	Проблема раскрыта полностью. Проведен анализ проблемы с привлечением дополнительной литературы. Выводы обоснованы	5
Представление	Представляемая информация систематизирована, последовательна и логически связана. Использовано более 5 профессиональных терминов.	2
Оформление	Широко использованы информационные технологии (Power Point). Отсутствуют ошибки в представляемой информации.	2
Ответы на вопросы	Ответы на вопросы полные с приведением примеров и/или пояснений.	1
Итого		10 б

Шкала оценки дискуссии

Предел длительности контроля	5 мин.
Критерии оценки	полнота раскрытия содержания материала; грамотность и логичность изложения материала; точное использование терминологии; умение иллюстрировать теоретические положения конкретными примерами, применять их в новой ситуации; усвоение ранее изученных сопутствующих вопросов; способность творчески применять знание теории к решению профессиональных задач; знание современной учебной и научной литературы
Показатели оценки	Мах 10 баллов
9-10 баллов	обучающийся показывает всесторонние и глубокие знания программного материала, знание основной и дополнительной литературы; последовательно и четко отвечает на вопросы билета и дополнительные вопросы; уверенно ориентируется в проблемных ситуациях; демонстрирует способность применять теоретические знания для анализа практических ситуаций, делать правильные выводы, проявляет творческие способности в понимании, изложении и использовании программного материала; подтверждает полное освоение компетенций, предусмотренных программой
6-8 баллов	обучающийся показывает полное знание программного материала, основной и дополнительной литературы; дает полные ответы на теоретические вопросы билета и дополнительные вопросы, допуская некоторые неточности; правильно применяет теоретические положения к оценке практических ситуаций; демонстрирует хороший уровень освоения материала и в целом подтверждает освоение компетенций, предусмотренных программой
4-5 баллов	обучающийся показывает знание основного материала в объеме, необходимом для предстоящей профессиональной деятельности; при ответе на вопросы билета и дополнительные вопросы не допускает грубых ошибок, но испытывает затруднения в последовательности их изложения; не в полной мере демонстрирует способность применять теоретические знания для анализа практических ситуаций; подтверждает освоение компетенций, предусмотренных программой на минимально допустимом уровне

Шкала оценки уровня знаний, умений и навыков при решении кейсов (ситуационных задач)

Предел длительности контроля	30 мин.
Критерии оценки	<ul style="list-style-type: none"> – было сформулировано и проанализировано большинство проблем, заложенных в кейсе (задаче); – были продемонстрированы адекватные аналитические методы при работе с информацией; – были использованы дополнительные источники информации для решения кейса (задачи); – были выполнены все необходимые расчеты; – подготовленные в ходе решения кейса документы соответствуют требованиям к ним по смыслу и содержанию; – выводы обоснованы, аргументы весомы; – сделаны собственные выводы, которые отличают данное решение кейса от других решений
Показатели оценки	маж 10 баллов
7-10 баллов	полный, обоснованный ответ с применением необходимых источников
5 – 6 баллов	<p>неполный ответ в зависимости от правильности и полноты ответа:</p> <ul style="list-style-type: none"> - не были выполнены все необходимые расчеты; - не было сформулировано и проанализировано большинство проблем, заложенных в кейсе;
4 балла	<p>неполный ответ в зависимости от правильности и полноты ответа:</p> <ul style="list-style-type: none"> - не были продемонстрированы адекватные аналитические методы при работе с информацией; - не были подготовленные в ходе решения кейса документы, которые соответствуют требованиям к ним по смыслу и содержанию; - не были сделаны собственные выводы, которые отличают данное решение кейса от других решений

Шкала оценки устного ответа

Предел длительности контроля	5 мин.
Критерии оценки	<p>полнота раскрытия содержания материала;</p> <p>грамотность и логичность изложения материала;</p> <p>точное использование терминологии;</p> <p>умение иллюстрировать теоретические положения конкретными примерами, применять их в новой ситуации;</p> <p>усвоение ранее изученных сопутствующих вопросов;</p> <p>способность творчески применять знание теории к решению профессиональных задач;</p>

	знание современной учебной и научной литературы
Показатели оценки	Мах 10 баллов
9-10 баллов	<p>обучающийся показывает всесторонние и глубокие знания программного материала, знание основной и дополнительной литературы; последовательно и четко отвечает на вопросы билета и дополнительные вопросы; уверенно ориентируется в проблемных ситуациях; демонстрирует способность применять теоретические знания для анализа практических ситуаций, делать правильные выводы, проявляет творческие способности в понимании, изложении и использовании программного материала; подтверждает полное освоение компетенций, предусмотренных программой</p>
6-8 баллов	<p>обучающийся показывает полное знание программного материала, основной и дополнительной литературы; дает полные ответы на теоретические вопросы билета и дополнительные вопросы, допуская некоторые неточности; правильно применяет теоретические положения к оценке практических ситуаций; демонстрирует хороший уровень освоения материала и в целом подтверждает освоение компетенций, предусмотренных программой</p>
4-5 баллов	<p>обучающийся показывает знание основного материала в объеме, необходимом для предстоящей профессиональной деятельности; при ответе на вопросы билета и дополнительные вопросы не допускает грубых ошибок, но испытывает затруднения в последовательности их изложения; не в полной мере демонстрирует способность применять теоретические знания для анализа практических ситуаций; подтверждает освоение компетенций, предусмотренных программой на минимально допустимом уровне</p>

3. Типовые контрольные задания или иные материалы, необходимые для оценки знаний, умений, навыков и (или) опыта деятельности, характеризующих этапы формирования компетенций в процессе освоения образовательной программы.

Задание – это педагогическая форма, нацеленная на достижение усвоения обучающимися запланированных результатов. Каждое задание создано для определенной цели, а потому, можно сказать иначе, имеет свою миссию и свои характеристики. Учебные задания используются не только для контроля, но и для приобретения новых знаний, умений, навыков развития способов умственных действий, так и для контроля.

Оценочные средства учебных заданий

Входной контроль уровня подготовленности обучающихся в начале изучения дисциплины

Оценочное средство: Тест

Учебное задание: Ответьте на вопросы входного контроля уровня подготовленности обучающихся в начале изучения дисциплины, выбрав один верный вариант ответа.

1. Геометрическая интерпретация какой операции над событиями изображена на рисунке?

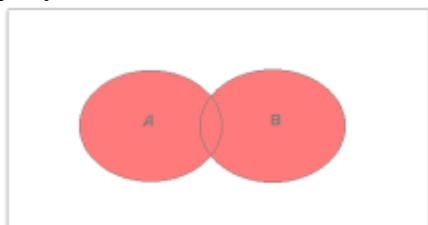

Варианты ответов

1. $B - A$
2. $A * B$
3. $A - B$
4. $B + A$

2. Событие, которое при осуществлении некоторой совокупности условий может либо произойти, либо не произойти, - это...

Варианты ответов

1. равновероятное событие
2. тождественное событие
3. невозможное событие
4. случайное событие

3. Комбинации, составленные из n элементов по m элементов, которые отличаются только составом, называются:

Варианты ответов

1. перестановки
2. сочетания
3. размещения
4. объединения

4. В трех ящиках одинаковое количество предметов. В общей сложности в них 12 шаров и 9 кубиков.

Какое из высказываний не является несовместным с высказыванием А?

Варианты ответов

1. при любой комбинации предметов, кубики не во всех ящиках
2. при любой комбинации предметов, во всех есть шары
3. при любой комбинации предметов, кубики не более чем в двух ящиках
4. при любой комбинации предметов, шары не менее, чем в 2х ящиках

5. В спортивных соревнованиях участвовали 1624 спортсмена. Соревнования проводились по следующим видам: лёгкая атлетика, тяжёлая атлетика, прыжки в высоту и прыжки в длину. Какова вероятность, что легкоатлет победит в прыжках в длину?

Варианты ответов

1. 0,25
2. 1/405
3. 0
4. 0,4

6. Пираты потеряли карту и думают, по какой дороге им пойти. Найти вероятность того, что они попадут к дикому племени.

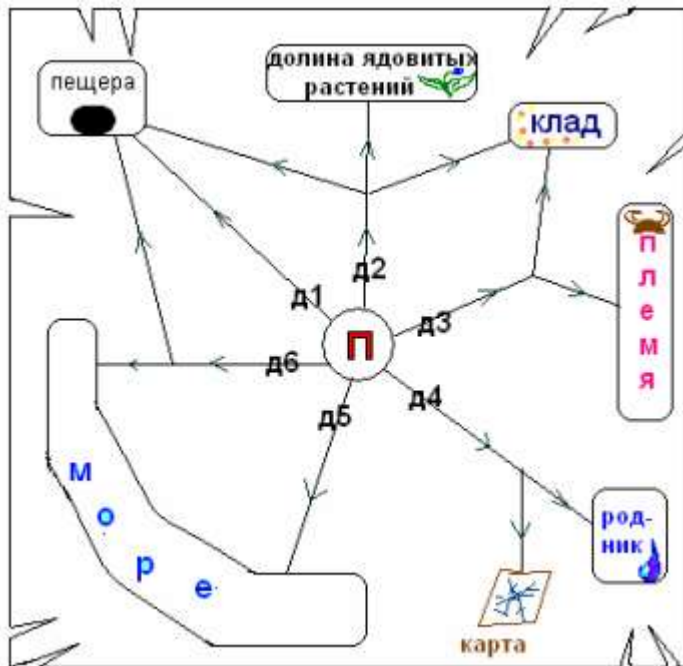

Варианты ответов

1. 1/12
2. 2/5
3. 2/11
4. 0,25

7. Человек купил лотерейный билет. Все известные числа у него совпали. три последние числа ещё пока неизвестны (числа от 0 до 99). Какова вероятность, что этот человек выиграет главный приз?

Варианты ответов

1. 1/1000
2. 1/1000000
3. 1/10000

4. 1/100

8. В лототроне крутятся шары с номерами от 0 до 20. Какова вероятность того, что два первых выпавших шара окажутся с разным количеством цифр (один номер - однозначный, другой – двузначный)?

Варианты ответов

1. 2/21
2. 11/21
3. 10/42
4. 11/42

9. Четыре игрока играют в карты. В колоде 36 карт. У каждого на руках по 9 карт. Первый игрок, выйдя из игры, распорядился своими картами следующим образом: две карты он отдал третьему игроку, две карты - второму игроку, две карты - четвёртому игроку, а три карты положил на кон. У первого игрока на руках был один туз. Какова вероятность того, что туз оказался на руках у кого-то из игроков?

Варианты ответов

1. 1/18
2. 1/2
3. 1/4
4. 1/6

10. Три парашютиста прыгают с парашютами. Вероятность того, что парашют раскроется, для первого парашютиста равна 0,98, для второго – 0,87, для третьего – 0,91. Какова вероятность, что парашют раскроется только у третьего парашютиста?

Варианты ответов

1. 1,085
2. 0,8526
3. 0,002366
4. 1,06

11. Совокупность всех элементарных исходов называется

Варианты ответов

1. пространством элементарных исходов;
2. плоскостью элементарных исходов;
3. координатами элементарных исходов;
4. поверхностью элементарных исходов;

12. Комбинации, составленные из n элементов по m элементов, которые отличаются составом и расположением, это:

Варианты ответов

1. перестановки
2. сочетания
3. размещения
4. объединения

13. В трех ящиках одинаковое количество предметов. В общей сложности в них

11 шаров, 2 кубика и 2 кегли.

Какое из высказываний не является несовместным с высказыванием А?

Варианты ответов

1. при любой комбинации предметов, кубики не во всех ящиках
2. при любой комбинации предметов, ни в одном ящике не будет равного количества шаров, кубиков и кегель
3. при любой комбинации предметов, кубики более чем в двух ящиках
4. при любой комбинации предметов, шары менее, чем в 2х ящиках

14. В спортивных соревнованиях участвовали 2440 спортсменов. Соревнования проводились по следующим видам: борьба, метание диска, метание копья, лёгкая атлетика. Какова вероятность, что легкоатлет победит в борьбе или в соревновании по лёгкой атлетике?

Варианты ответов

1. 0
2. $1/1220$
3. $1/610$
4. 0,5

15. Три баскетболиста кидают мяч в кольцо. Вероятность того, что с одной попытки попадет первый баскетболист, равна 0,76, для второго баскетболиста эта вероятность равна 0,8, для третьего – 0,6. Какова вероятность, что первый и второй баскетболисты попадут в кольцо?

Варианты ответов

1. 0,0288
2. 1,04
3. 0,608
4. 0,44

Тема № 1. Эволюционные аспекты статистических методов управления проектами

Цель: оценить способность планировать деятельность по управлению проектом на всех этапах жизненного цикла проекта, проводить оценку эффективности использования ресурсов по проекту (ПК-2)

Оценочное средство: доклад с использованием презентации по одной из тем

Учебное задание: Изучите литературу и подготовьте презентацию отражающую следующие вопросы. Подготовьтесь к дискуссии и докладу по следующим темам:

1. Предпосылки и история развития статистических методов управления проектами.
2. Эволюция развития проектного управления.
3. Анализ этапов развития сетевых моделей, их содержание и классификация.
4. Современные статистические методы, широко применяемые в настоящее время.
5. Какие статистические методы широко применяются в настоящее время.
6. Назовите имена, с кем связано научное обоснование современных методов выборочного контроля.

7. Возможности применения статистических и вероятностных методов, методы количественного и качественного анализа и моделирования, теоретического и экспериментального исследования в сфере управления проектами.

Тема № 2. Классификация статистических методов управления проектами

Цель: оценить способность планировать деятельность по управлению проектом на всех этапах жизненного цикла проекта, проводить оценку эффективности использования ресурсов по проекту (ПК-2)

Оценочное средство: доклад с использованием презентации по одной из тем

Учебное задание: Изучите литературу и подготовьте презентацию отражающую следующие вопросы. Подготовьтесь к дискуссии и докладу по следующим темам:

1. Цель применения статистических методов управления проектами.
2. Значение, предающееся статистическим методам в международных стандартах.
3. Примеры классификаций статистических методов управления проектами.
4. Мониторинг проекта и оценка оказанного воздействия
5. Что является основной целью применения статистических методов управления проектами?
6. Какое значение придается статистическим методам в международных стандартах?
7. Проведите классификацию статистических методов управления качеством.
8. Возможности применения статистических и вероятностных методов, методы количественного и качественного анализа и моделирования, теоретического и экспериментального исследования в сфере управления проектами.

Тема № 3. Элементарные статистические методы управления проектами

Цель: оценить способность планировать деятельность по управлению проектом на всех этапах жизненного цикла проекта, проводить оценку эффективности использования ресурсов по проекту (ПК-2)

Оценочное средство: решение кейс-задачи

Учебное задание: изучите литературу и предложите ваше решение практикоориентированной задачи «Проведение инвестиционного анализа реального проекта государственно-частного партнерства» с использованием современной методологии инвестиционного анализа.

План решения кейс-задачи:

1. Подберите на специализированном региональном сайте инвестиционное предложение одного из субъектов Российской Федерации
2. Проведите анализ инвестиционного предложения с использованием методов
 - анализ дисконтных потоков средств;
 - анализ показателя соотношения объемов частных и бюджетных инвестиций (ПСИ);
 - анализ показателя сокращения уровня безработицы;
 - анализ заменяемой стоимости.
 - анализ показателя увеличения налоговых поступлений в бюджеты всех уровней
 - анализ доли инновационной продукции, создаваемой в рамках проектов ГЧП
3. Сделайте вывод о эффективности рассматриваемого инвестиционного проекта для всех участников проекта ГЧП.

Тема № 4. Модели и методы управления проектами с позиций различных заинтересованных сторон

Цель: оценить способность планировать деятельность по управлению проектом на всех этапах жизненного цикла проекта, проводить оценку эффективности использования ресурсов по проекту (ПК-2)

Оценочное средство: решение кейс-задачи

Учебное задание: изучите литературу и предложите ваше решение практикоориентированной задачи «Проведение инвестиционного анализа реального проекта государственно-частного партнерства» с использованием современной методологии инвестиционного анализа.

План решения кейс-задачи:

3. Подберите на специализированном региональном сайте инвестиционное предложение одного из субъектов Российской Федерации

4. Проведите анализ инвестиционного предложения с использованием методов

- анализ дисконтных потоков средств;

- анализ показателя соотношения объемов частных и бюджетных инвестиций (ПСИ);

- анализ показателя сокращения уровня безработицы;

- анализ заменяемой стоимости.

- анализ показателя увеличения налоговых поступлений в бюджеты всех уровней

- анализ доли инновационной продукции, создаваемой в рамках проектов ГЧП

3. Сделайте вывод о эффективности рассматриваемого инвестиционного проекта для всех участников проекта ГЧП.

Тема № 5. Методы статистического анализа в проектной деятельности

Цель: оценить способность планировать деятельность по управлению проектом на всех этапах жизненного цикла проекта, проводить оценку эффективности использования ресурсов по проекту (ПК-2)

Оценочное средство: решение кейс-задачи

Учебное задание: изучите литературу и предложите ваше решение практикоориентированной задачи «Отбор частного партнера и подготовка организационной, юридической, экономической и технической документации проекта государственно-частного партнерства в соответствии Методическими рекомендациями Министерства экономического развития.

План решения кейс-задачи:

1. Ознакомьтесь с Методическими рекомендациями Министерства экономического развития по вопросам реализации проектов и программ.

2. Разработайте пакет документов сопровождения проекта (на примере конкретного проекта).

3. Сделайте вывод о проблемных областях разработки пакета документов.

Оценочное средство: групповой проект

Учебное задание:

По итогам мастер-класса специалиста органа государственного или муниципального управления по работе с проектами, претендующими на грант/субсидию/иную инвестицию примите участие в подготовке группового проекта. Проанализируйте предложенные примеры документации проектов представленных на получение финансирования в рамках государственно-частного партнерства и проведите их оценку по критериям Положения о конкурсе на выделение гранта/субсидии или инвестирования.

Тема № 6. Моделирование исходов проекта на основе статистических данных

Цель: оценить способность планировать деятельность по управлению проектом на всех этапах жизненного цикла проекта, проводить оценку эффективности использования ресурсов по проекту (ПК-2)

Оценочное средство: дискуссия и решение кейс-задачи

Учебное задание: изучите литературу и предложите ваше решение практикоориентированной задачи «Оценка рисков инвестиционного проекта для

государственного участника концессии».

План решения кейс-задачи:

1. Проведите анализ эффективности реализованных инвестиционных проектов государственно-частного партнёрства на примере Московской области.
2. Проанализируйте расхождение плановых и итоговых показателей по одному из них.
3. Сделайте выводы о всех видах рисков возникших в этом проекте.
4. Изложите ваши аналитические материалы и выводы в форме презентации.

Оценочное средство: групповой проект

Учебное задание:

По итогам мастер-класса специалиста органа государственного или муниципального управления по работе с проектами, претендующими на грант/субсидию/иную инвестицию примите участие в подготовке группового проекта. Проанализируйте предложенные примеры документации проектов представленных на получение финансирования в рамках государственно-частного партнерства и проведите их оценку по критериям Положения о конкурсе на выделение гранта/субсидии или инвестирования.

Тема № 7. Анализ эффективности проектов и программ

Цель: оценить способность планировать деятельность по управлению проектом на всех этапах жизненного цикла проекта, проводить оценку эффективности использования ресурсов по проекту (ПК-2)

Оценочное средство: дискуссия и решение кейс-задачи

Учебное задание: изучите литературу и предложите ваше решение практикоориентированной задачи «Оценка рисков инвестиционного проекта для государственного участника концессии».

План решения кейс-задачи:

5. Проведите анализ эффективности реализованных инвестиционных проектов государственно-частного партнёрства на примере Московской области.
6. Проанализируйте расхождение плановых и итоговых показателей по одному из них.
7. Сделайте выводы о всех видах рисков возникших в этом проекте.
8. Изложите ваши аналитические материалы и выводы в форме презентации.

Оценочное средство: групповой проект

Учебное задание:

По итогам мастер-класса специалиста органа государственного или муниципального управления по работе с проектами, претендующими на грант/субсидию/иную инвестицию примите участие в подготовке группового проекта. Проанализируйте предложенные примеры документации проектов представленных на получение финансирования в рамках государственно-частного партнерства и проведите их оценку по критериям Положения о конкурсе на выделение гранта/субсидии или инвестирования.

Промежуточная аттестация

Цель: оценить способность обеспечивать подготовку проекта государственно-частного партнерства, отбора частного партнера для реализации проекта (ПК-1)

Форма промежуточной аттестации – экзамен

Оценочное средство: Тест, защита проекта

1. Упорядоченный набор из n случайных величин (X_1, X_2, \dots, X_n) – это ...

Варианты ответов

1. случайный вектор
2. n – мерная случайная величина
3. система n случайных величин
4. все вышеперечисленное
5. нет верного ответа

2. Вероятность попадания случайной точки в полуполосу вычисляется по формуле (указать все возможные варианты):

1. $P\{X < x, y_1 < Y < y_2\} = F(x, y_2) - F(x, y_1)$
2. $P\{x_1 < X < x_2, Y < y\} = F(x, y_2) - F(x, y_1)$
3. $P\{X < x, y_1 < Y < y_2\} = F(x_1, y) - F(x_2, y)$
4. $P\{x_1 < X < x_2, Y < y\} = F(x_2, y) - F(x_1, y)$

3. Выберите те свойства, которыми обладает условная плотность распределения (найдите все возможные варианты):

1. $f_x(x/y) \geq 0$
2. $f_y(x/y) \leq 0$
3. $\int_{-\infty}^{+\infty} f_x(x/y) dx \neq 1$
4. $\int_{-\infty}^{+\infty} f_y(x/y) dy = 1$

4. Случайные величины называют некоррелированными, если ...

1. $r(X, Y) = 0$
2. $r(X, Y) = 1$
3. $r(X, Y) = -1$
4. $r(X, Y) = \infty$

5. Совокупность различных форм закона больших чисел вместе с различными формами центральной предельной теоремы образуют ...

1. основные теоремы вероятностей
2. предельную центральную теорему
3. предельные теоремы теории вероятностей
4. нормальную теорию вероятностей

6. Какое из перечисленных ниже распределений табулировано?

Варианты ответов

1. Все ниже перечисленные
2. распределение Снедекора – Фишера
3. ХИ– распределение
4. распределение Стьюдента

7. Задано распределение вероятностей дискретной двумерной случайной величины

$y_j \backslash x_i$	0,5	0,6	0,7	0,8
1	0,3	0,05	0,15	0
2	0	0	0,2	0,25
3	0,05	0	0	0

Варианты ответов

	Y	0,5	0,6	0,7	0,8
1	p_i	0,5	0,45	0,05	0
2	p_i	0,45	0	0,05	0,5
3	p_i	0,35	0,05	0,35	0,25
4	p_i	0,25	0,35	0,05	0,35

8. Задана двумерная плотность распределения вероятности системы случайных

$$f(x, y) = \frac{3}{5} e^{-3x - y/5}$$

величин (X, Y):

Найти функцию распределения системы.

- $F(x, y) = e^{-3x} + e^{-y/5}$
- $F(x, y) = -e^{-3x} \cdot e^{-y/5}$
- $F(x, y) = 1 - e^{-3x - y/5}$
- $F(x, y) = (1 - e^{-3x})(1 - e^{-y/5})$

9. Задана дискретная двумерная случайная величина (X, Y)

$x_j \backslash y_i$	1	2	3
0,1	0,05	0	0,3
0,3	0,2	0,1	0
0,5	0	0,15	0,2

Найти условный закон составляющей X при условии, что составляющая Y приняла значение $y_1 = 0,1$.

Варианты ответов

	x	1	2	3
1	$p(x y_1)$	6/7	0	1/7
2	$p(x y_1)$	1/7	0	6/7
3	$p(x y_1)$	6/7	1/7	0
4	$p(x y_1)$	0	6/7	1/7

10. Оценить сверху вероятность того, что случайная величина X отклонится от

своего математического ожидания не меньше, чем на $7\sigma_x$

- $p\{|X - M(X)| \geq 7\sigma_x\} \geq 1/7$
- $p\{|X - M(X)| \geq 7\sigma_x\} \leq 1/36$
- $p\{|X - M(X)| \geq 7\sigma_x\} \leq 1/7$
- $p\{|X - M(X)| \geq 7\sigma_x\} \leq 1/49$

11. Семейство случайных величин $x(t)$, где параметр $t \in T$ – множеству значений параметра, это ...

1. марковский процесс
2. случайный процесс
3. марковская цепь
4. граф состояний

12. Работа локальной вычислительной цепи (x_1 – число неисправных принтеров, x_2 – число неисправных компьютеров, t_n – n день) – пример случайного процесса с ...

1. дискретным временем и непрерывными значениями
2. непрерывным временем и непрерывными значениями
3. непрерывным временем и дискретными значениями
4. с дискретным временем и с дискретными значениями

13. Возможное значение случайных величин, образующих случайный процесс, это...

1. состояние системы
2. состояние случайного процесса
3. состояние случайной величины
4. граф состояний

14. Формула $P_k(t) = P\{x(t) = S_i\}$ выражает

Варианты ответов

1. вероятности состояний процесса с дискретным временем и непрерывными значениями
2. переходные вероятности марковского процесса
3. вероятности состояний марковского процесса
4. предельные вероятности

15. Предел отношения вероятности перехода системы за время Dt из состояния S_i в состояние S_j к длине промежутка Dt , когда $Dt \rightarrow 0$ – это ...

1. плотность вероятности перехода
2. схема марковского случайного процесса
3. случайная величина
4. распределение случайной величины

16. Укажите граф состояний для марковской цепи, вероятности перехода которой заданы матрицей

$$\begin{pmatrix} 0,6 & 0,2 & 0 & 0,2 \\ 0 & 0,5 & 0,5 & 0 \\ 0 & 0 & 0,5 & 0,5 \\ 0,5 & 0 & 0 & 0,5 \end{pmatrix}$$

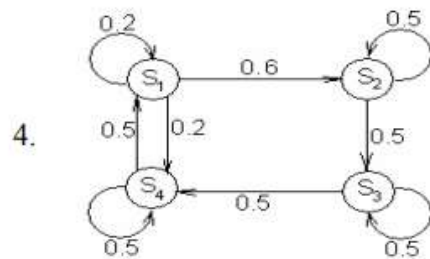
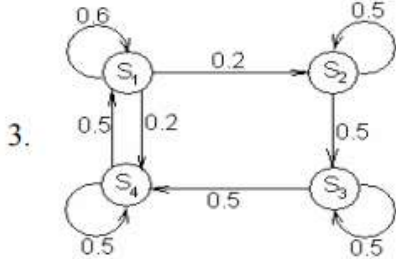
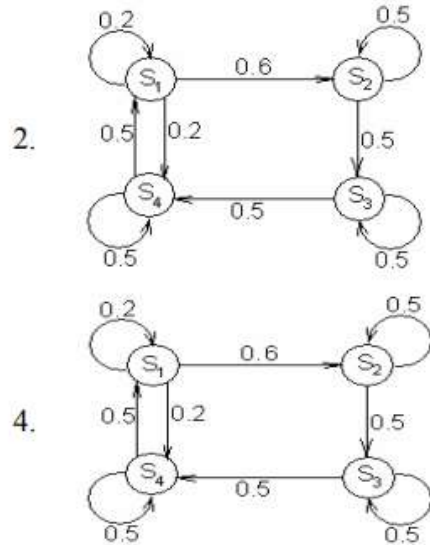
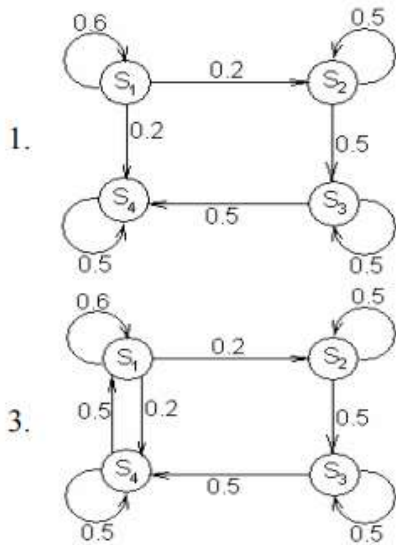

17. Дан граф состояний марковской цепи:

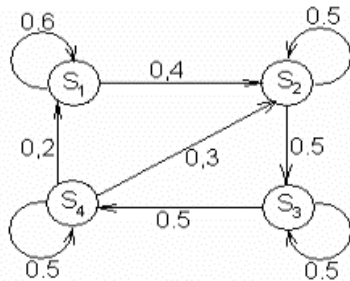

Укажите матрицу вероятностей перехода для данного графа.

1.
$$\begin{pmatrix} 0,6 & 0,2 & 0 & 0,2 \\ 0 & 0,5 & 0,5 & 0 \\ 0 & 0 & 0,5 & 0,5 \\ 0,5 & 0,2 & 0,2 & 0,1 \end{pmatrix}$$

2.
$$\begin{pmatrix} 0,6 & 0,4 & 0 & 0 \\ 0 & 0,5 & 0,5 & 0 \\ 0 & 0 & 0,5 & 0,5 \\ 0,2 & 0,3 & 0 & 0,5 \end{pmatrix}$$

3.
$$\begin{pmatrix} 0,6 & 0 & 0 & 0,2 \\ 0,2 & 0,5 & 0,5 & 0 \\ 0 & 0 & 0,5 & 0,5 \\ 0,5 & 0 & 0 & 0,5 \end{pmatrix}$$

4.
$$\begin{pmatrix} 0,6 & 0,2 & 0 & 0,5 \\ 0 & 0,5 & 0,5 & 0 \\ 0 & 0 & 0,5 & 0,5 \\ 0,2 & 0 & 0 & 0,5 \end{pmatrix}$$

18. Автомашина может находиться в одном из четырёх состояний:

- исправна;
- неисправна, осматривается;
- ремонтируется;
- списана.

Если машина исправна, то с вероятностью 0,3 она может сломаться; если машина неисправна, то она с вероятностью 0,8 ремонтируется или с вероятностью 0,2 списывается; если же машина ремонтируется, то она с вероятностью 0,6 становится исправной, либо с вероятностью 0,4 продолжает ремонтироваться. Остальные переходы считать невозможными. Найти вероятность того, что машина будет исправна в пятницу, если известно, что она была исправна в понедельник.

1. 0,45
2. 0,7
3. 0,22
4. 0,5

19. Несмещенной называют статистическую оценку Θ^* , математическое ожидание которой равно ...

1. оцениваемому параметру Θ^*

2. математическому ожиданию оцениваемого параметра Θ^*

3. 0

4. 1

20. Вставьте пропущенное слово: «Найти статистическую оценку неизвестного параметра теоретического распределения - значит найти функцию от наблюдаемых случайных величин, которая дает ... значение оцениваемого параметра».

1. точное

2. известное

3. случайное

4. приближенное

21. Общая дисперсия вычисляется по формуле:

1. $(\sum n_i (X_i - \bar{X}_j)^2) / N_j$

2. $(\sum n_i (X_i - \bar{X}_j)^2) / n$

3. $(\sum N_j D_{jk}) / n$

4. $(\sum N_j (\bar{X}_j - \bar{X})^2) / n$

22. Какую величину используют для характеристики рассеяния значений признака выборочной совокупности вокруг среднего значения?

Варианты ответов

1. среднее квадратическое отклонение

2. среднее взвешенное

3. среднее арифметическое

4. математическое ожидание

23. Гарантией отсутствия систематических ошибок является следующее условие (где Θ^* ,

- статистическая оценка неизвестного параметра Θ теоретического распределения):

1. $M[\Theta^*] = \Theta$

2. $M[\Theta^*] > \Theta$

3. $M[\Theta^*] = M[\Theta]$

4. $M[\Theta^*] \leq \Theta$

24. Из генеральной совокупности извлечена выборка

Таблица 1

x_i	18	33	36	42
n_i	29	22	7	29

Найдите несмещенную оценку генеральной средней

1. 28,02

2. 312,41

3. 679,50

4. 31,24

25. По данным таблицы 1 найдите выборочную дисперсию

1. 21669,83

2. 2166,98

- 3. 99,63
- 4. 398,53

26. По данным таблицы 1 найдите исправленную выборочную дисперсию

- 1. 2166,98
- 2. 100,79
- 3. 10,08
- 4. 1087, 80

27. Какой из графиков соответствует полигону частот выборки, заданной таблицей 1?

1.

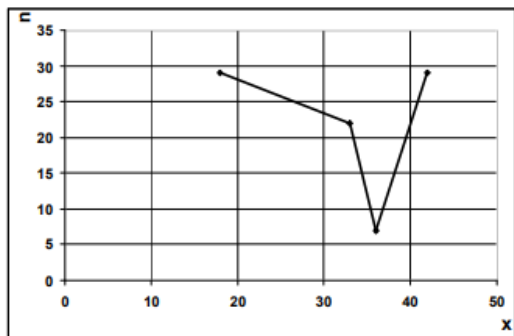

2.

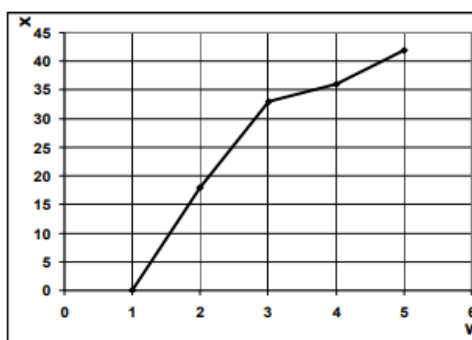

3.

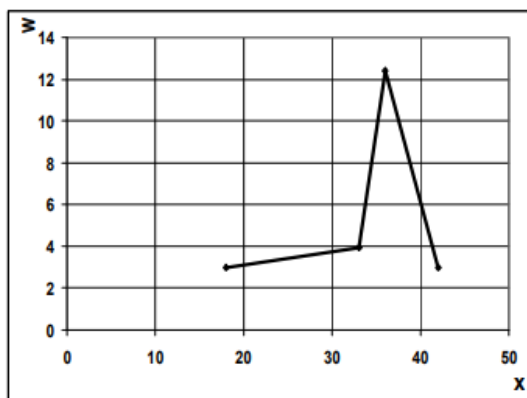

4.

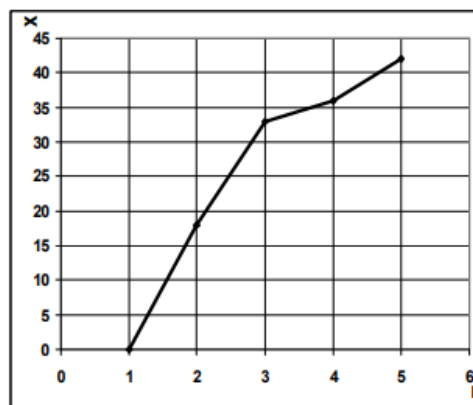

28. Какой из приведённых выше графиков соответствует полигону относительных частот выборки, заданной таблицей 1?

1. Защита проекта

Разработайте в ходе самостоятельной работы при подготовке к промежуточной аттестации учебный индивидуальный проект «Инвестиционный анализ, оценка эффективности и оценка рисков инвестиционного проекта ГЧП для государственного участника концессии» на примере реального реализуемого инвестиционного проекта (подбор проекта на ваш выбор).

Разработчик ФОС: И.Н. Ковалева, д.э.н., к.ф.-м.н., доцент, зав.кафедрой математики и информатики РМАТ



Образовательное частное учреждение высшего образования
«Российская международная академия туризма»

Факультет менеджмента туризма
Кафедра менеджмента и экономики

Принято Ученым Советом

« 21 » февраля 2024 г.

Протокол № 02-06-01

УТВЕРЖДАЮ

Первый проректор

 В.Ю. Питюков

« 20 » февраля 2024 г.



ФОНД ОЦЕНОЧНЫХ СРЕДСТВ

текущего контроля успеваемости и промежуточной аттестации обучающихся
по дисциплине

«Кадровая политика и формирование коллектива проекта»

по направлению подготовки

38.04.04 Государственное и муниципальное управление

Направленность (профиль): «Управление государственными и
муниципальными проектами и программами»
квалификация (степень) выпускника – магистр

Б1.В.06

Химки 2024

1. Перечень компетенций с указанием этапов их формирования в процессе освоения образовательной программы

Результатом обучения по дисциплине являются знания, умения, навыки и (или) опыт деятельности, характеризующие этапы формирования компетенций и обеспечивающие достижение планируемых результатов освоения образовательной программы.

Процесс изучения дисциплины «Кадровая политика и формирование коллектива проекта» направлен на формирование следующих компетенций:

Индекс компетенции	Название компетенции	Планируемые результаты обучения (в результате обучения обучающийся должен)		
		знать	уметь	владеть
УК-3 ПК-3	Способен организовывать и руководить работой команды, вырабатывая командную стратегию для достижения поставленной цели Способен формировать коллектив проекта, организовывать коллективную работу, использовать кадровый потенциал команды управления проектом	Основные характеристики коллектива проекта, методы организации коллективной работы, использования кадрового потенциала коллектива проекта	Распределять роли, функции и полномочия между участниками коллектива проекта, использовать кадровый потенциал команды управления проектом	Навыками организации коллективной работы, использования кадрового потенциала коллектива проекта, контроля работы коллектива на всех этапах жизненного цикла проекта

Компетенции УК-3, ПК-3 формируется рядом сопутствующих и последующих дисциплин в соответствии с учебным планом. Дисциплина «Кадровая политика и

формирование коллектива проекта» реализуется в 3 семестре на очной и 2 курсе на заочной формах обучения.

2. Описание показателей и критериев оценивания компетенций на различных этапах их формирования, описание шкал оценивания

При оценивании сформированности компетенций у обучающихся учитываются результаты текущего контроля успеваемости и промежуточной аттестаций.

При проведении текущего контроля успеваемости и промежуточной аттестации могут быть использованы следующие виды оценочных средств:

Перечень оценочных средств текущего контроля успеваемости и промежуточной аттестации по дисциплине

№ п/п	Вид оценочного средства	Краткая характеристика оценочного средства	Представление оценочного средства
1	Тест	Система стандартизированных заданий, позволяющая автоматизировать процедуру измерения уровня знаний и умений обучающегося.	Фонд тестовых заданий
2	Презентация, доклад, сообщение	Продукт самостоятельной работы обучающегося, представляющий собой публичное выступление по представлению полученных результатов решения определенной учебно-практической, учебно-исследовательской темы	Тематика презентаций, докладов, сообщений
3	Устный ответ	Устный ответ должен представлять собой связное, логически последовательное сообщение на заданную тему, показывать его умение применять определения, правила в конкретных случаях.	Вопросы и задания по темам
4	Кейс-задача, ситуационная задача	Проблемное задание, в котором обучающемуся предлагают осмыслить реальную профессионально-ориентированную ситуацию, необходимую для решения данной проблемы	Задания для решения кейс-задачи

При проведении текущего контроля успеваемости по дисциплине «Кадровая политика и формирование коллектива проекта» используются виды оценочных средств – тестирование, кейс-задача, доклад, устный ответ, презентация.

В соответствии с Положением о проведении текущего контроля успеваемости и промежуточной аттестации обучающихся по образовательным программам высшего образования – программам бакалавриата и программам магистратуры, реализуемым в РМАТ, оценка обучающегося по каждой дисциплине независимо от ее общей трудоемкости, определяется по 100-балльной шкале в каждом семестре. Распределение

баллов между контрольными мероприятиями устанавливается разработчиком рабочей программы дисциплины и доводится до сведения обучающихся.

Для допуска к промежуточной обучающийся должен выполнить все мероприятия текущего контроля успеваемости по дисциплине (не иметь задолженностей) и набрать в общей сложности не менее 51% от максимально возможной суммы баллов.

При проведении промежуточной аттестации в виде зачета по дисциплине Управление качеством на международных рынках применяется тестирование обучающихся, устный опрос и кейс-задача.

№ п/п	Наименование разделов и тем дисциплины	Коды компетенций	Оценочное средство	Баллы
1.	Входной тест		Тест	5
1.	Тема 1. Этапы формирования кадровой политики	УК-3 ПК-3	Доклад	5
2.	Тема 2. Методы кадровой политики	УК-3 ПК-3	Презентация	5
3.	Тема 3. Развитие кадрового потенциала	УК-3 ПК-3	Устный ответ	10
4.	Тема 4. Разработка кадровых стратегий	УК-3 ПК-3	Доклад	5
5.	Тема 5. Принципы формирования команды	УК-3 ПК-3	Презентация	10
6.	Тема 6. Структура системы управления командой проекта	УК-3 ПК-3	Кейс-задача	15
7.	Тема 7. Процедура формирования команды проекта	УК-3 ПК-3	Доклад	5
8.	Тема 8. Место и роль кадровой политики в общей политике организации	УК-3 ПК-3	Кейс-задача	15
9.	Тема 9. Мотивация кадров в проекте	УК-3 ПК-3	Презентация	5
	Форма промежуточной аттестации – зачет		Тест Кейс-задача Устный ответ	20
	Итого по дисциплине (не более 100 баллов)			100

Критерии оценивания сформированности компетенций и

перевод в 5-балльную шкалу

Общая сумма баллов по дисциплине	Показатели (оценка по дисциплине)	Критерии оценивания сформированности компетенций на этапе изучения дисциплины	Сформированность компетенций на этапе изучения дисциплины
90-100	5 (отлично)	глубокое и прочное усвоение программного материала; полные, последовательные, грамотные и логически излагаемые ответы при видоизменении задания; свободно справляющиеся с поставленными задачами, знания материала; правильно обоснованные принятые решения; владение разносторонними навыками и приемами выполнения практических работ	компетенции сформированы на достаточном уровне
71-89	4 (хорошо)	знание программного материала; грамотное изложение, без существенных неточностей в ответе на вопрос; правильное применение теоретических знаний; владение необходимыми навыками при выполнении практических задач.	
51-70*	3 (удовлетворительно)	усвоение основного материала; при ответе допускаются неточности; при ответе недостаточно правильные формулировки; нарушение последовательности в изложении программного материала; затруднения в выполнении практических заданий;	
50 и менее	2 (неудовлетворительно), не зачтено	незнание программного материала; при ответе возникают ошибки; затруднения при выполнении практических работ.	компетенции не сформированы

Шкала оценивания используется для оценивания различных видов оценочных средств. В каждом из них формируются и контролируются различные критерии освоения компетенций.

Шкала оценки выполнения оценочного средства в форме теста

Критерии оценки	Баллы
% правильно выполненных заданий	
Выполнено до 50% заданий	0
Выполнено от 51 до 70 % заданий	2
Выполнено от 71 до 85 % заданий	3
Выполнено от 86 до 100 % заданий	5

Шкала оценивания презентации

Критерии	Показатели	Баллы
Раскрытие проблемы	Проблема раскрыта полностью. Проведен анализ проблемы с привлечением дополнительной литературы. Выводы обоснованы	3
Представление	Представляемая информация систематизирована, последовательна и логически связана. Использовано более 5 профессиональных терминов.	2
Оформление	Широко использованы информационные технологии (Power Point). Отсутствуют ошибки в представляемой информации.	2
Ответы на вопросы	Ответы на вопросы полные с приведением примеров и/или пояснений.	3
Итого		10 б

Шкала оценки уровня знаний, умений и навыков при решении кейсов (ситуационных задач)

Предел длительности контроля	30 мин.
Критерии оценки	<ul style="list-style-type: none"> – было сформулировано и проанализировано большинство проблем, заложенных в кейсе (задаче); – были продемонстрированы адекватные аналитические методы при работе с информацией; – были использованы дополнительные источники информации для решения кейса (задачи); – были выполнены все необходимые расчеты;

	<ul style="list-style-type: none"> – подготовленные в ходе решения кейса документы соответствуют требованиям к ним по смыслу и содержанию; – выводы обоснованы, аргументы весомы; – сделаны собственные выводы, которые отличают данное решение кейса от других решений
Показатели оценки	маж 20 баллов
15-20 баллов	полный, обоснованный ответ с применением необходимых источников
9-14 баллов	неполный ответ в зависимости от правильности и полноты ответа: <ul style="list-style-type: none"> - не были выполнены все необходимые расчеты; - не было сформулировано и проанализировано большинство проблем, заложенных в кейсе;
3-8 баллов	неполный ответ в зависимости от правильности и полноты ответа: <ul style="list-style-type: none"> - не были продемонстрированы адекватные аналитические методы при работе с информацией; - не были подготовленные в ходе решения кейса документы, которые соответствуют требованиям к ним по смыслу и содержанию; - не были сделаны собственные выводы, которые отличают данное решение кейса от других решений

Шкала оценивания доклада

Критерии	Показатели	Баллы
Раскрытие проблемы	Проблема раскрыта полностью. Проведен анализ проблемы с привлечением дополнительной литературы. Выводы обоснованы	3
Представление	Представляемая информация систематизирована, последовательна и логически связана. Использовано более 5 профессиональных терминов.	2
Оформление	Широко использованы информационные технологии (Power Point). Отсутствуют ошибки в представляемой информации.	2
Ответы на вопросы	Ответы на вопросы полные с приведением примеров и/или пояснений.	3
Итого		10 б

Шкала оценки устного ответа

Предел длительности контроля	5 мин.
Критерии оценки	полнота раскрытия содержания материала; грамотность и логичность изложения материала; точное использование терминологии; умение иллюстрировать теоретические положения конкретными примерами, применять их в новой ситуации; усвоение ранее изученных сопутствующих вопросов; способность творчески применять знание теории к решению профессиональных задач; знание современной учебной и научной литературы
Показатели оценки	максимум 5 баллов
5 баллов	обучающийся показывает всесторонние и глубокие знания программного материала, знание основной и дополнительной литературы; последовательно и четко отвечает на вопросы билета и дополнительные вопросы; уверенно ориентируется в проблемных ситуациях; демонстрирует способность применять теоретические знания для анализа практических ситуаций, делать правильные выводы, проявляет творческие способности в понимании, изложении и использовании программного материала; подтверждает полное освоение компетенций, предусмотренных программой
3-4 балла	обучающийся показывает полное знание программного материала, основной и дополнительной литературы; дает полные ответы на теоретические вопросы билета и дополнительные вопросы, допуская некоторые неточности; правильно применяет теоретические положения к оценке практических ситуаций; демонстрирует хороший уровень освоения материала и в целом подтверждает освоение компетенций, предусмотренных программой
1 – 2 балла	обучающийся показывает знание основного материала в объеме, необходимом для предстоящей профессиональной деятельности; при ответе на вопросы билета и дополнительные вопросы не допускает грубых ошибок, но испытывает затруднения в последовательности их изложения; не в полной мере демонстрирует способность применять теоретические знания для анализа практических ситуаций; подтверждает освоение компетенций, предусмотренных программой на минимально допустимом уровне

Шкала оценки выполнения оценочного средства в форме теста в ходе промежуточной аттестации

Критерии оценки	Баллы
% правильно выполненных заданий	
Выполнено до 50% заданий	0
Выполнено от 51 до 70 % заданий	2
Выполнено от 71 до 85 % заданий	3
Выполнено от 86 до 100 % заданий	5

Шкала оценки устного ответа в ходе промежуточной аттестации

Предел длительности контроля	5 мин.
Критерии оценки	полнота раскрытия содержания материала; грамотность и логичность изложения материала; точное использование терминологии; умение иллюстрировать теоретические положения конкретными примерами, применять их в новой ситуации; усвоение ранее изученных сопутствующих вопросов; способность творчески применять знание теории к решению профессиональных задач; знание современной учебной и научной литературы
Показатели оценки	мах 5 баллов
5 баллов	обучающийся показывает всесторонние и глубокие знания программного материала, знание основной и дополнительной литературы; последовательно и четко отвечает на вопросы билета и дополнительные вопросы; уверенно ориентируется в проблемных ситуациях; демонстрирует способность применять теоретические знания для анализа практических ситуаций, делать правильные выводы, проявляет творческие способности в понимании, изложении и использовании программного материала; подтверждает полное освоение компетенций, предусмотренных программой
3-4 балла	обучающийся показывает полное знание программного материала, основной и дополнительной литературы; дает полные ответы на теоретические вопросы билета и дополнительные вопросы, допуская некоторые неточности; правильно применяет теоретические положения к оценке практических ситуаций; демонстрирует хороший уровень освоения материала и в целом

	подтверждает освоение компетенций, предусмотренных программой
1 – 2 балла	обучающийся показывает знание основного материала в объеме, необходимом для предстоящей профессиональной деятельности; при ответе на вопросы билета и дополнительные вопросы не допускает грубых ошибок, но испытывает затруднения в последовательности их изложения; не в полной мере демонстрирует способность применять теоретические знания для анализа практических ситуаций; подтверждает освоение компетенций, предусмотренных программой на минимально допустимом уровне

Шкала оценки уровня знаний, умений и навыков при выполнении кейсов в ходе промежуточной аттестации

Предел длительности контроля	30 мин.
Критерии оценки	– были продемонстрированы адекватные аналитические методы при работе с информацией; – были выполнены все необходимые расчеты; – подготовленные в ходе выполнения задания документы соответствуют требованиям к ним по смыслу и содержанию; – выводы обоснованы, аргументы весомы; – сделаны собственные выводы, которые отличают выполнение данного задания от других решений
Показатели оценки	макс 10 баллов
8-10 баллов	полный, обоснованный ответ с применением необходимых источников
5 – 7 баллов	неполный ответ в зависимости от правильности и полноты ответа: - не были выполнены все необходимые расчеты; - не было сформулировано и проанализировано большинство проблем, заложенных в задании;
2 – 4 балла	неполный ответ в зависимости от правильности и полноты ответа: - не были продемонстрированы адекватные аналитические методы при работе с информацией; - не были подготовленные в ходе выполнения задания документы, которые соответствуют требованиям к ним по смыслу и содержанию; - не были сделаны собственные выводы, которые отличают данное решение от других решений

3. Типовые контрольные задания или иные материалы, необходимые для оценки знаний, умений, навыков и (или) опыта деятельности, характеризующих этапы формирования компетенций в процессе освоения образовательной программы

Задание – это педагогическая форма, нацеленная на достижение усвоения обучающимися запланированных результатов. Каждое задание создано для определенной цели, а потому, можно сказать иначе, имеет свою миссию и свои характеристики. Учебные задания используются не только для контроля, но и для приобретения новых знаний, умений, навыков развития способов умственных действий, так и для контроля.

Оценочные средства учебных заданий

Входной контроль уровня подготовленности обучающихся в начале изучения дисциплины «Кадровая политика и формирование коллектива проекта»

Оценочное средство: Тест

Учебное задание: ответьте на вопросы входного контроля уровня подготовленности обучающихся в начале изучения дисциплины «Кадровая политика и формирование коллектива проекта», выбрав верный(ые) вариант(ы) ответа.

Тест

1. Реальные возможности системы планирования человеческих ресурсов определяются главным образом характером информационной базы, содержанием банка данных, тал ли это:
 - а) да +
 - б) нет
 - в) отчасти
2. Как называется метод оценки кадров, суть которого состоит в том, что руководитель (или комиссия), исходя из определенных критериев оценки, располагает оцениваемых работников по порядку — от самого лучшего до самого худшего:
 - а) матричный
 - б) рангового порядка +
 - в) групповой беседы или дискуссии
3. Как называются критерии оценки персонала, которые образуются на основе других присущих человеку качеств, таких как профессиональный авторитет, культура мышления, речи:
 - а) деловые
 - б) профессиональные
 - в) интегральные +
4. Создание новых ролевых моделей, закрепляющих в культуре организации новые образцы деятельности и поведения, творческое развитие и совершенствование этих моделей:
 - а) фаза интеграции +
 - б) фаза стагнации
 - в) фаза интерпретации

5. Что такое бюрократизм:
 - а) использование должностным лицом прав, связанных с его должностью, в целях личного обогащения
 - б) расположение служебных званий, чинов в порядке их подчинения
 - в) иерархически организованная, оторванная от народа система управления обществом +

6. Осуществление кадровой политики имеет целью создание ..., сплоченного и ответственного коллектива:
 - а) единого
 - б) высокопрофессионального +
 - в) жесткого

7. Осуществление кадровой политики имеет целью создание ..., сплоченного и ответственного коллектива:
 - а) большого
 - б) единого
 - в) высокопроизводительного +

8. К основным требованиям к организации кадрового планирования относится:
 - а) приоритет задач корпоративного характера, вытекающих из стратегии развития организации +
 - б) планирование затрат на персонал в рамках стратегии общих затрат фирмы
 - в) подбор и расстановка кадров

9. Подход, при котором функция подбирается для человека, предполагает:
 - а) исключение человека из группы и закрепление за ним работы в соответствии с задачами группы
 - б) описание работы
 - в) включение человека в группу и закрепление за ним работы в соответствии с задачами группы +

10. Подход, при котором функция подбирается для человека, предполагает:
 - а) подбор работы, не соответствующей возможностям и месту человека
 - б) подбор работы, наиболее соответствующей возможностям и месту человека +
 - в) описание работы

11. Принцип законности государственной кадровой политики предполагает:
 - а) знание управленческими кадрами норм административного, трудового, гражданского, уголовного и других отраслей права и их правильное применение +
 - б) рациональное соотношение выборности и назначения лиц на государственные и другие должности
 - в) уважение к личности человека

12. Принцип сочетания систематического обновления кадров и их преемственности предполагает:

- а) гарантированные условия для развития инициативы, таланта, творческих способностей работников
 - б) взвешенный и объективный подход руководителей к вопросам приема и увольнения персонала +
 - в) оказание помощи в получении профессионального образования, в профессиональной подготовке, профпереподготовке и повышении квалификации
13. Принцип сочетания систематического обновления кадров и их преемственности предполагает:
- а) активное использование кадровых технологий — ротации, кооптации, выборности кадров, увольнения и отставки (в том числе принудительной) в рамках действующего законодательства +
 - б) гарантированные условия для развития инициативы, таланта, творческих способностей работников
 - в) оказание помощи в получении профессионального образования, в профессиональной подготовке, профпереподготовке и повышении квалификации
14. К основным требованиям к организации кадрового планирования относится:
- а) определение общих затрат на одного работника
 - б) определение дифференцированных затрат на одного работника
 - в) постоянное соотнесение плановых задач и реальных возможностей организации +
15. ... человеческих ресурсов следует рассматривать в прямой взаимосвязи с планированием кадрового потенциала организации и планированием карьеры ее сотрудников:
- а) Планирование +
 - б) Нехватку
 - в) Использование
16. Создание условий для повышения квалификации персонала, формирование поддерживающей процессы обучения среды в организации:
- а) фаза стагнации
 - б) фаза профессионального роста +
 - в) фаза интеграции
17. Стратегия управления персоналом определяется через представление управления персоналом на таком уровне управления организации:
- а) низшем
 - б) среднем
 - в) высшем +
18. Выбор продолжительности планового периода определяется общими задачами такого планирования:
- а) актуального
 - б) кадрового +
 - в) главного

19. Выбор продолжительности планового периода определяется особенностями подготовки различных категорий персонала и накопления опыта для выполнения производственных задач в конкретно указанное время, так ли это:
а) нет
б) отчасти
в) да +
20. Метод рангового порядка – это метод оценки кадров:
а) предполагающий участие работников в проблемных ситуациях, близких к реальным и дающих возможность каждому участнику проявить свои способности
б) суть которого состоит в том, что руководитель, исходя из определенных критериев оценки, располагает оцениваемых работников по порядку — от самого лучшего до самого худшего +
в) на основе специально разработанных вопросов анкет
21. Образовательное учреждение для дополнительного профессионального образования служащих выбирает всегда сам обучаемый, так ли это:
а) нет +
б) да
в) отчасти
22. К требованиям принципа демократизма государственной кадровой политики относится:
а) строгое соблюдение и исполнение Конституции РФ, федеральных законов и иных нормативно-правовых актов в кадровой работе
б) рациональное соотношение выборности и назначения лиц на государственные и другие должности +
в) неукоснительное соблюдение правовых требований и процедур в решении кадровых вопросов
23. Степень и уровень профессиональной подготовленности работника к какому-либо труду:
а) компетенция
б) компетентность
в) квалификация +
24. Наиболее видные представители какой-либо части общества; руководящий слой общества:
а) номенклатура
б) элита +
в) бюрократия
25. Перемещение работников по должностям, как правило, по горизонтали в соответствии с интересами организации:
а) лизинг кадров
б) карьера
в) ротация кадров +

26. Показатель степени вовлеченности населения в процесс труда, определяемый как отношение численности работающих к общей численности населения трудоспособного возраст-это уровень:
а) безработицы
б) занятости +
в) участия в процессе труда
27. Адекватные средства к выбору профессии, получению образования, реальному трудоустройству, получению медицинской помощи, доступ к социальной защите и социальным услугам-это контекст такой кадровой работы:
а) социально-экономический +
б) культурный
в) географический
28. Одним из слагаемых такой подсистемы управления человеческими ресурсами, как управление персоналом, является:
а) управление перераспределением
б) управление первичным распределением
в) управление трудом +
29. Система нормативных документов, которые применяются при разработке показателей на стадиях распределения и использования кадров, включает в себя:
а) типовые номенклатуры должностей, замещаемых специалистами +
б) нормативы, характеризующие организацию учебно-воспитательного процесса
в) региональные нормативы численности рабочих и служащих
30. Выраженный в денежной форме абсолютный размер оплаты труда различной сложности и работников различной квалификации в единицу времени-это тарифная:
а) сетка
б) ставка +
в) плата

Тема 1. Этапы формирования кадровой политики

Оценочное средство: доклад.

Учебное задание формирование способности обобщать и критически оценивать результаты исследований актуальных проблем управления, полученные отечественными и зарубежными исследователями

Темы докладов:

1. Проведение анализа наличной ситуации и подготовка прогнозов развития предприятия.
2. Разработка общих принципов кадровой политики, определение ключевых моментов и приоритетов.
3. Официальное утверждение кадровой политики организации.
4. Этап пропагандирования - информирование коллектива о разработанной кадровой политике и сбор мнений.
5. Оценка финансовых ресурсов на осуществление выбранного типа стратегии.
6. Разработка плана оперативных мероприятий.

7. Реализация кадровых мероприятий.

8. Оценка результатов деятельности.

Тема 2. Методы кадровой политики

Оценочное средство: доклад.

Учебное задание формирование готовности к проектированию и развитию среды, территории, объектов в профессиональной среде

Темы докладов:

1. Рекрутмент.
2. Кадровое администрирование и планирование.
3. Адаптация персонала.
4. Компенсации и льготы.
5. Обучение и развитие.
6. Оценка и развитие.
7. HR-брендинг.

Тема 3. Развитие кадрового потенциала

Оценочное средство: кейс-задача на формирование готовности к проектированию и развитию среды, территории, объектов в профессиональной среде;. Разделите представленный перечень факторов внешней и внутренней среды на 4 группы: сильные и слабые стороны, возможности и угрозы

Учебное задание формирование готовности к проектированию и развитию среды, территории, объектов в профессиональной среде

Темы для докладов:

1. Стратегия развития кадрового потенциала.
2. Основные методы развития кадрового потенциала.
3. Основные ошибки.
4. Взаимодействие руководства и сотрудников.

Кейс-задача на формирование готовности к проектированию и развитию среды, территории, объектов в профессиональной среде;. Определите основные проблемы при взаимодействии руководства и сотрудников.

Тема 4. Разработка кадровых стратегий

Оценочное средство: кейс-задача

Учебное задание формирование способности проводить самостоятельные исследования, обосновывать актуальность и практическую значимость избранной темы научного исследования

Кейс-задача на формирование способности проводить самостоятельные исследования, обосновывать актуальность и практическую значимость избранной темы научного исследования. Присутствующие студенты делятся на несколько групп. Каждая группа из предложенного списка выбирает организацию и разрабатывает план кадровой стратегии с целью овладения навыками стратегического анализа, разработки и осуществления стратегии организации, направленной на обеспечение конкурентоспособности.

Тема 5. Принципы формирования команды

Оценочное средство: групповые дискуссии, кейс-задача

Учебное задание формирование способности проводить самостоятельные исследования, обосновывать актуальность и практическую значимость избранной темы научного исследования

Вопросы для обсуждения:

1. Постановка целей.
2. Коллективное выполнение заданий.
3. Принятие ответственности.
4. Определение формы стимулирования.
5. Повышение квалификации.
6. Уровень креативности.
7. Продуктивное функционирование

2. Кейс-задача на формирование способности проводить самостоятельные исследования, обосновывать актуальность и практическую значимость избранной темы научного исследования. Присутствующие студенты получают сформулированную стратегическую цель, на основании которой обозначают принципы формирования команды проекта для достижения стратегической цели.

Промежуточная аттестация

Форма проведения: тест, устный опрос, кейс-задача

Тема 6. Структура системы управления командой проекта

Оценочное средство: кейс-задача

Учебное задание на формирование готовности к проектированию и развитию среды, территории, объектов в профессиональной среде

1. Вопросы для обсуждения:

1. Функции консультанта.
2. Функции новатора.
3. Функции стимулятора.
4. Функции промоутера.
5. Функции организатора.
6. Функции производителя.
7. Функции контролера.
8. Поддерживающая функция.

Кейс-задача на формирование готовности к проектированию и развитию среды, территории, объектов в профессиональной среде;

Тема 7. Процедура формирования команды проекта

Оценочное средство: презентация

Учебное задание на выявление сформированности способности проводить самостоятельные исследования, обосновывать актуальность и практическую значимость избранной темы научного исследования

2. Презентация.

Темы для презентаций:

1. Определение целей и задач.
2. Подбор специалистов.
3. Прохождение этапа притирки.
4. Нормализация отношений.
5. Реализация работы в штатном режиме.
6. Сбор и обработка сведений обратной связи.

Презентация должна быть представлена перед аудиторией в учебной группе.

Тема 8. Место и роль кадровой политики в общей политике организации

Оценочное средство: кейс-задача

Учебное задание на формирование готовности к проектированию и развитию среды, территории, объектов в профессиональной среде

1. Вопросы для обсуждения:

1. маркетинг персонала;

2. оценка эффективности разработанной программы и оптимизацию используемых средств;
 3. подбор новых кандидатов, их распределение и обеспечение адаптации на рабочем месте;
 4. оценка штатных сотрудников;
 5. исследование необходимости найма новых специалистов и расширения перечня рабочих мест;
 6. распределение бюджета на персонал и его оптимизацию;
 7. формирование мотивационных программ с целью увеличения лояльности работников;
 8. внутрикорпоративное развитие сотрудников, планирование их внешнего обучения;
 9. разработка кадрового резерва;
 10. обустройство рабочих мест и создание подходящих условий труда.
2. Кейс-задача на формирование готовности к проектированию и развитию среды, территории, объектов в профессиональной среде;

Тема 9. Мотивация кадров в проекте

Оценочное средство: устный ответ

Учебное задание на формирование способности обобщать и критически оценивать результаты исследований актуальных проблем управления, полученные отечественными и зарубежными исследователями

1. Вопросы для обсуждения:

1. Цели мотивации.
2. Виды мотивации.

Промежуточная аттестация

Форма проведения: тест, устный ответ, кейс-задача

Промежуточная аттестация

При проведении промежуточной аттестации в форме зачета по дисциплине «Кадровая политика и формирование коллектива проект» применяется тест, устный ответ и решение кейс-задачи с целью выявления сформированности компетенции (УК-3, ПК-3): знаний, умений и навыков анализировать взаимосвязи между функциональными стратегиями компаний с целью подготовки сбалансированных управленческих решений

Оценочное средство: Тест

1. Реальные возможности системы планирования человеческих ресурсов определяются главным образом характером информационной базы, содержанием банка данных, та ли это:

- а) да +
- б) нет
- в) отчасти

2. Как называется метод оценки кадров, суть которого состоит в том, что руководитель (или комиссия), исходя из определенных критериев оценки, располагает оцениваемых работников по порядку — от самого лучшего до самого худшего:

- а) матричный

- б) рангового порядка +
- в) групповой беседы или дискуссии

3. Как называются критерии оценки персонала, которые образуются на основе других присущих человеку качеств, таких как профессиональный авторитет, культура мышления, речи:

- а) деловые
- б) профессиональные
- в) интегральные +

4. Создание новых ролевых моделей, закрепляющих в культуре организации новые образцы деятельности и поведения, творческое развитие и совершенствование этих моделей:

- а) фаза интеграции +
- б) фаза стагнации
- в) фаза интерпретации

5. Что такое бюрократизм:

- а) использование должностным лицом прав, связанных с его должностью, в целях личного обогащения
- б) расположение служебных званий, чинов в порядке их подчинения
- в) иерархически организованная, оторванная от народа система управления обществом +

6. Осуществление кадровой политики имеет целью создание ..., сплоченного и ответственного коллектива:

- а) единого
- б) высокопрофессионального +
- в) жесткого

7. Осуществление кадровой политики имеет целью создание ..., сплоченного и ответственного коллектива:

- а) большого
- б) единого
- в) высокопроизводительного +

8. К основным требованиям к организации кадрового планирования относится:

- а) приоритет задач корпоративного характера, вытекающих из стратегии развития организации +
- б) планирование затрат на персонал в рамках стратегии общих затрат фирмы
- в) подбор и расстановка кадров

9. Подход, при котором функция подбирается для человека, предполагает:

- а) исключение человека из группы и закрепление за ним работы в соответствии с задачами группы
- б) описание работы

в) включение человека в группу и закрепление за ним работы в соответствии с задачами группы +

10. Подход, при котором функция подбирается для человека, предполагает:

- а) подбор работы, не соответствующей возможностям и месту человека
- б) подбор работы, наиболее соответствующей возможностям и месту человека +
- в) описание работы

11. Принцип законности государственной кадровой политики предполагает:

- а) знание управленческими кадрами норм административного, трудового, гражданского, уголовного и других отраслей права и их правильное применение +
- б) рациональное соотношение выборности и назначения лиц на государственные и другие должности
- в) уважение к личности человека

12. Принцип сочетания систематического обновления кадров и их преемственности предполагает:

- а) гарантированные условия для развития инициативы, таланта, творческих способностей работников
- б) взвешенный и объективный подход руководителей к вопросам приема и увольнения персонала +
- в) оказание помощи в получении профессионального образования, в профессиональной подготовке, профпереподготовке и повышении квалификации

13. Принцип сочетания систематического обновления кадров и их преемственности предполагает:

- а) активное использование кадровых технологий — ротации, кооптации, выборности кадров, увольнения и отставки (в том числе принудительной) в рамках действующего законодательства +
- б) гарантированные условия для развития инициативы, таланта, творческих способностей работников
- в) оказание помощи в получении профессионального образования, в профессиональной подготовке, профпереподготовке и повышении квалификации

14. К основным требованиям к организации кадрового планирования относится:

- а) определение общих затрат на одного работника
- б) определение дифференцированных затрат на одного работника
- в) постоянное соотношение плановых задач и реальных возможностей организации +

15. ... человеческих ресурсов следует рассматривать в прямой взаимосвязи с планированием кадрового потенциала организации и планированием карьеры ее сотрудников:

- а) Планирование +
- б) Нехватку
- в) Использование

16.Создание условий для повышения квалификации персонала, формирование поддерживающей процессы обучения среды в организации:

- а) фаза стагнации
- б) фаза профессионального роста +
- в) фаза интеграции

17.Стратегия управления персоналом определяется через представление управления персоналом на таком уровне управления организации:

- а) низшем
- б) среднем
- в) высшем +

18.Выбор продолжительности планового периода определяется общими задачами такого планирования:

- а) актуального
- б) кадрового +
- в) главного

19.Выбор продолжительности планового периода определяется особенностями подготовки различных категорий персонала и накопления опыта для выполнения производственных задач в конкретно указанное время, так ли это:

- а) нет
- б) отчасти
- в) да +

20.Метод рангового порядка – это метод оценки кадров:

- а) предполагающий участие работников в проблемных ситуациях, близких к реальным и дающих возможность каждому участнику проявить свои способности
- б) суть которого состоит в том, что руководитель, исходя из определенных критериев оценки, располагает оцениваемых работников по порядку — от самого лучшего до самого худшего +
- в) на основе специально разработанных вопросов анкет

21.Образовательное учреждение для дополнительного профессионального образования служащих выбирает всегда сам обучаемый, так ли это:

- а) нет +
- б) да
- в) отчасти

22.К требованиям принципа демократизма государственной кадровой политики относится:

- а) строгое соблюдение и исполнение Конституции РФ, федеральных законов и иных нормативно-правовых актов в кадровой работе
- б) рациональное соотношение выборности и назначения лиц на государственные и другие должности +

в) неукоснительное соблюдение правовых требований и процедур в решении кадровых вопросов

23. Степень и уровень профессиональной подготовленности работника к какому-либо труду:

- а) компетенция
- б) компетентность
- в) квалификация +

24. Наиболее видные представители какой-либо части общества; руководящий слой общества:

- а) номенклатура
- б) элита +
- в) бюрократия

25. Перемещение работников по должностям, как правило, по горизонтали в соответствии с интересами организации:

- а) лизинг кадров
- б) карьера
- в) ротация кадров +

26. Показатель степени вовлеченности населения в процесс труда, определяемый как отношение численности работающих к общей численности населения трудоспособного возраст-это уровень:

- а) безработицы
- б) занятости +
- в) участия в процессе труда

27. Адекватные средства к выбору профессии, получению образования, реальному трудоустройству, получению медицинской помощи, доступ к социальной защите и социальным услугам-это контекст такой кадровой работы:

- а) социально-экономический +
- б) культурный
- в) географический

28. Одним из слагаемых такой подсистемы управления человеческими ресурсами, как управление персоналом, является:

- а) управление перераспределением
- б) управление первичным распределением
- в) управление трудом +

29. Система нормативных документов, которые применяются при разработке показателей на стадиях распределения и использования кадров, включает в себя:

- а) типовые номенклатуры должностей, замещаемых специалистами +
- б) нормативы, характеризующие организацию учебно-воспитательного процесса
- в) региональные нормативы численности рабочих и служащих

30. Выраженный в денежной форме абсолютный размер оплаты труда различной сложности и работников различной квалификации в единицу времени – это тарифная:

- а) сетка
- б) ставка +
- в) плата

Оценочное средство: Устный ответ (в ходе промежуточной аттестации)

Примерные вопросы к зачету

1. Сущность и понятие кадровой политики.
2. Типы кадровой политики.
3. Критерии оценки кадровой политики.
4. Кадровые мероприятия и кадровая стратегия.
5. Методики, значение кадрового планирования для эффективности кадровой политики предприятия.
6. Систематизация факторов препятствующих и благоприятствующих развитию стратегических концепций кадрового развития.
7. Механизм формирования кадровой политики.
8. Основные этапы: формирование целей и задач, формулирование требований, обоснование принципов кадровой политики, разработка плана кадровых мероприятий.
9. Кадровая стратегия.
10. Трудовой потенциал общества, работника.
11. Сущность и содержание кадрового планирования. Кадровый контроллинг.
12. Оперативный план работы с персоналом.
13. Планирование потребности в персонале.
14. Планирование производительности труда и показателей по труду.
15. Управление по целям (Management by Objectives — МВО) как основа оперативного плана работы с персоналом. Сущность МВО. Этапы МВО.
16. Принципы установления целей (SMART-принципы).
17. Практические методы кадрового анализа.
18. Основной цикл планирования.
19. Планирование расходов на персонал.
20. Взаимосвязь плана и бюджета по персоналу.
21. Структура расходов на персонал.
22. Нормативы численности службы персонала и расходов на персонал.
23. Оценка эффективности расходов на персонал и пути их сокращения.
24. Техника планирования потребности в персонале, планирования производительности труда и других показателей по труду.
25. Правила постановки плановых целей: сопоставленность целей, вертикальное согласование целей, горизонтальное согласование целей.
26. Структура плановых показателей по персоналу: плановые цели организации, плановые показатели подразделений и должностей, ключевые показатели деятельности (Key Performance Indicators – KPI), дополнительные показатели.
27. Теоретические основы бюджетирования управления персоналом. Бизнес-план по персоналу как основа бюджетирования.
28. Технология разработки бюджета расходов на персонал. Основные проблемы, связанные с внедрением планирования и бюджетирования работы с персоналом.
29. Оценка затрат на персонал. Ответственность за расходы на персонал.
30. Делегирование полномочий.
31. Кадровый аудит: сущность и содержание
32. Цель и задачи кадрового аудита в современных условиях
33. Контроллинг в системе управления персоналом.

34. Сущность задачи и основные направления аудита персонала в организации.
35. Аудит рабочих мест и найма работников в организацию.
36. Организация и проведение анализа условий труда и безопасности персонала организации.
37. Анализ численности, профессионального состава и уровня квалификации персонала при проведении аудита персонала.
38. Анализ затрат на персонал при проведении кадрового аудита.
39. Анализ кадровой документации при проведении кадрового аудита.
40. Анализ политики вознаграждений при проведении кадрового аудита.
41. Анализ системы обучения персонала при проведении кадрового аудита.
42. Анализ системы оплаты труда персонала при проведении кадрового аудита.
43. Анализ социального развития при проведении кадрового аудита.
44. Анализ численности, структуры и динамики персонала при проведении кадрового аудита.
45. Оценка эффективности и оплата труда консультантов по кадровому управлению.

Оценочное средство: Кейс - задача

Цель: выявление сформированности умений и навыков анализировать взаимосвязи между функциональными стратегиями компаний с целью подготовки сбалансированных управленческих решений

Пример кейс - задачи для зачета

Задание

1. Исходя из собственной практики, деятельности компании, в которой Вы работаете, или на примере других организаций, используя печатные и Интернет-источники, рассмотрите конкретные примеры ведения кадровой политики (для сетевого отеля или ресторана) и проанализируйте их эффективность.

ФОС разработал:

Ополченова Е.В... к.э.н., доцент кафедры менеджмента и экономики РМАТ



Образовательное частное учреждение высшего образования
«Российская международная академия туризма»

Факультет менеджмента туризма
Кафедра менеджмента и экономики

Принято Ученым Советом
« 21 » февраля 2024 г.
Протокол № 02-06-01

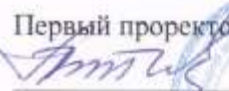
УТВЕРЖДАЮ
Первый проректор

В.Ю. Питюков
« 20 » февраля 2024 г.



ФОНД ОЦЕНОЧНЫХ СРЕДСТВ

текущего контроля успеваемости и промежуточной аттестации обучающихся
по дисциплине

«Управление рисками в проектной деятельности»

по направлению подготовки
38.04.04 Государственное и муниципальное управление
Направленность (профиль): «Управление государственными и
муниципальными проектами и программами»
квалификация (степень) выпускника – магистр
Б1.В.07

Химки 2024

1. Перечень компетенций с указанием этапов их формирования в процессе освоения образовательной программы

Результатом обучения по дисциплине являются знания, умения, навыки и (или) опыт деятельности, характеризующие этапы формирования компетенций и обеспечивающие достижение планируемых результатов освоения образовательной программы.

Процесс изучения дисциплины «Управление рисками в проектной деятельности» направлен на формирование следующих компетенций:

Индекс компетенции	Название компетенции	Планируемые результаты обучения (в результате обучения обучающийся должен)		
		знать	уметь	владеть
ПК-4	Способен к управлению рисками на всех этапах жизненного цикла проекта, а также к реализации плана построения системы управления рисками	методы и средства идентификации рисков и планирования управления рисками, процесса определения подходов и планирования операций по управлению рисками в проектной деятельности	идентифицировать риски всех этапах жизненного цикла проекта, классифицировать систему рисков, делать анализ и оценку степени риска	навыками реализации плана построения системы управления рисками, применения моделей и методов разработки решений по управлению рисками и организацией риск-менеджмента

Компетенция ПК-4 формируется рядом сопутствующих и последующих дисциплин в соответствии с учебным планом. Дисциплина «Управление рисками в проектной деятельности» реализуется в 3 семестре на очной и 2 курсе на заочной формах обучения.

2. Описание показателей и критериев оценивания компетенций на различных этапах их формирования, описание шкал оценивания

При оценивании сформированности компетенций у обучающихся учитываются результаты текущего контроля успеваемости и промежуточной аттестаций.

При проведении текущего контроля успеваемости и промежуточной аттестации могут быть использованы следующие виды оценочных средств:

Перечень оценочных средств текущего контроля успеваемости и промежуточной аттестации по дисциплине

№ п/п	Вид оценочного средства	Краткая характеристика оценочного средства	Представление оценочного средства
1	Тест	Система стандартизированных заданий, позволяющая автоматизировать процедуру измерения уровня знаний и умений обучающегося.	Фонд тестовых заданий
2	Презентация, доклад, сообщение	Продукт самостоятельной работы обучающегося, представляющий собой публичное выступление по представлению полученных результатов решения определенной учебно-практической, учебно-исследовательской темы	Тематика презентаций, докладов, сообщений
3	Устный ответ	Устный ответ должен представлять собой связное, логически последовательное сообщение на заданную тему, показывать его умение применять определения, правила в конкретных случаях.	Вопросы и задания по темам
4	Кейс-задача, ситуационная задача	Проблемное задание, в котором обучающемуся предлагают осмыслить реальную профессионально-ориентированную ситуацию, необходимую для решения данной проблемы	Задания для решения кейс-задачи

При проведении текущего контроля успеваемости по дисциплине «Управление рисками в проектной деятельности» используются виды оценочных средств – тестирование, кейс-задача, доклад, устный ответ, презентация.

В соответствии с Положением о проведении текущего контроля успеваемости и промежуточной аттестации обучающихся по образовательным программам высшего образования – программам бакалавриата и программам магистратуры, реализуемым в РМАТ, оценка обучающегося по каждой дисциплине независимо от ее общей трудоемкости, определяется по 100-балльной шкале в каждом семестре. Распределение

баллов между контрольными мероприятиями устанавливается разработчиком рабочей программы дисциплины и доводится до сведения обучающихся.

Для допуска к промежуточной обучающийся должен выполнить все мероприятия текущего контроля успеваемости по дисциплине (не иметь задолженностей) и набрать в общей сложности не менее 51% от максимально возможной суммы баллов.

При проведении промежуточной аттестации в виде зачета по дисциплине Управление качеством на международных рынках применяется тестирование обучающихся, устный опрос и кейс-задача.

№ п/п	Наименование разделов и тем дисциплины	Коды компетенций	Оценочное средство	Баллы
1.	Входной тест		Тест	5
1.	Неопределенность и риск. Факторы риска. Стратегии рискованных решений и основные методы управления рисками.	ПК-4	Доклад	5
2.	Измерение риска и критерии принятия рискованных решений. Анализ чувствительности проектов долгосрочных инвестиций. Измерение риска долгосрочных инвестиционных проектов.	ПК-4	Презентация	5
3.	Оперативное управление рисками долгосрочного инвестиционного проекта. Управление рисками проектов долгосрочных инвестиций с помощью реальных опционов. Управление рисками с помощью стратегий смешанного типа на основе реальных опционов.	ПК-4	Устный ответ	10
4.	Управление рисками в условиях использования лизинга. Основы теории рыночных опционов. Использование эквивалентных портфелей для оценки рискованных инвестиций и управления рисками в реальном секторе экономики.	ПК-4	Доклад	5
5.	Многопериодные биномиальные модели	ПК-4	Презентация	10

оценки рисков инвестиций и стоимости бизнеса в реальном секторе экономики. Непрерывные модели обоснования многопериодных инвестиций и оценки стоимости бизнеса. Комплексное обоснование инвестиционных проектов и особенности оценки рисковых решений.			
Форма промежуточной аттестации – зачет	ПК-4	Тест Кейс-задача Устный ответ	20
Итого по дисциплине (не более 100 баллов)			100

**Критерии оценивания сформированности компетенций и
перевод в 5-балльную шкалу**

Общая сумма баллов по дисциплине	Показатели (оценка по дисциплине)	Критерии оценивания сформированности компетенций на этапе изучения дисциплины	Сформированность компетенций на этапе изучения дисциплины
90-100	5 (отлично)	глубокое и прочное усвоение программного материала; полные, последовательные, грамотные и логически излагаемые ответы при видоизменении задания; свободно справляющиеся с поставленными задачами, знания материала; правильно обоснованные принятые решения; владение разносторонними навыками и приемами выполнения практических работ	компетенции сформированы на достаточном уровне
71-89	4 (хорошо)	знание программного материала; грамотное изложение, без существенных неточностей в ответе на вопрос; правильное применение теоретических знаний; владение необходимыми навыками при выполнении практических задач.	

51-70*	3 (удовлетворительно)	усвоение основного материала; при ответе допускаются неточности; при ответе недостаточно правильные формулировки; нарушение последовательности в изложении программного материала; затруднения в выполнении практических заданий;	
50 и менее	2 (неудовлетворительно), не зачтено	незнание программного материала; при ответе возникают ошибки; затруднения при выполнении практических работ.	компетенции не сформированы

Шкала оценивания используется для оценивания различных видов оценочных средств. В каждом из них формируются и контролируются различные критерии освоения компетенций.

Шкала оценки выполнения оценочного средства в форме теста

Критерии оценки	Баллы
% правильно выполненных заданий	
Выполнено до 50% заданий	0
Выполнено от 51 до 70 % заданий	2
Выполнено от 71 до 85 % заданий	3
Выполнено от 86 до 100 % заданий	5

Шкала оценивания презентации

Критерии	Показатели	Баллы
Раскрытие проблемы	Проблема раскрыта полностью. Проведен анализ проблемы с привлечением дополнительной литературы. Выводы обоснованы	3
Представление	Представляемая информация систематизирована, последовательна и логически связана. Использовано более 5 профессиональных терминов.	2
Оформление	Широко использованы информационные технологии (Power Point). Отсутствуют ошибки в представляемой информации.	2

Ответы на вопросы	Ответы на вопросы полные с приведением примеров и/или пояснений.	3
Итого		10 б

Шкала оценки уровня знаний, умений и навыков при решении кейсов (ситуационных задач)

Предел длительности контроля	30 мин.
Критерии оценки	<ul style="list-style-type: none"> – было сформулировано и проанализировано большинство проблем, заложенных в кейсе (задаче); – были продемонстрированы адекватные аналитические методы при работе с информацией; – были использованы дополнительные источники информации для решения кейса (задачи); – были выполнены все необходимые расчеты; – подготовленные в ходе решения кейса документы соответствуют требованиям к ним по смыслу и содержанию; – выводы обоснованы, аргументы весомы; – сделаны собственные выводы, которые отличают данное решение кейса от других решений
Показатели оценки	макс 20 баллов
15-20 баллов	полный, обоснованный ответ с применением необходимых источников
9-14 баллов	неполный ответ в зависимости от правильности и полноты ответа: <ul style="list-style-type: none"> - не были выполнены все необходимые расчеты; - не было сформулировано и проанализировано большинство проблем, заложенных в кейсе;
3-8 баллов	неполный ответ в зависимости от правильности и полноты ответа: <ul style="list-style-type: none"> - не были продемонстрированы адекватные аналитические методы при работе с информацией; - не были подготовленные в ходе решения кейса документы, которые соответствуют требованиям к ним по смыслу и содержанию; - не были сделаны собственные выводы, которые отличают данное решение кейса от других решений

Шкала оценивания доклада

Критерии	Показатели	Баллы

Раскрытие проблемы	Проблема раскрыта полностью. Проведен анализ проблемы с привлечением дополнительной литературы. Выводы обоснованы	3
Представление	Представляемая информация систематизирована, последовательна и логически связана. Использовано более 5 профессиональных терминов.	2
Оформление	Широко использованы информационные технологии (Power Point). Отсутствуют ошибки в представляемой информации.	2
Ответы на вопросы	Ответы на вопросы полные с приведением примеров и/или пояснений.	3
Итого		10 б

Шкала оценки устного ответа

Предел длительности контроля	5 мин.
Критерии оценки	полнота раскрытия содержания материала; грамотность и логичность изложения материала; точное использование терминологии; умение иллюстрировать теоретические положения конкретными примерами, применять их в новой ситуации; усвоение ранее изученных сопутствующих вопросов; способность творчески применять знание теории к решению профессиональных задач; знание современной учебной и научной литературы
Показатели оценки	мах 5 баллов
5 баллов	обучающийся показывает всесторонние и глубокие знания программного материала, знание основной и дополнительной литературы; последовательно и четко отвечает на вопросы билета и дополнительные вопросы; уверенно ориентируется в проблемных ситуациях; демонстрирует способность применять теоретические знания для анализа практических ситуаций, делать правильные выводы, проявляет творческие способности в понимании, изложении и использовании программного материала; подтверждает полное освоение компетенций, предусмотренных программой
3-4 балла	обучающийся показывает полное знание программного материала, основной и дополнительной литературы; дает полные ответы на теоретические вопросы билета и дополнительные вопросы, допуская некоторые неточности;

	правильно применяет теоретические положения к оценке практических ситуаций; демонстрирует хороший уровень освоения материала и в целом подтверждает освоение компетенций, предусмотренных программой
1 – 2 балла	обучающийся показывает знание основного материала в объеме, необходимом для предстоящей профессиональной деятельности; при ответе на вопросы билета и дополнительные вопросы не допускает грубых ошибок, но испытывает затруднения в последовательности их изложения; не в полной мере демонстрирует способность применять теоретические знания для анализа практических ситуаций; подтверждает освоение компетенций, предусмотренных программой на минимально допустимом уровне

Шкала оценки выполнения оценочного средства в форме теста в ходе промежуточной аттестации

Критерии оценки	Баллы
% правильно выполненных заданий	
Выполнено до 50% заданий	0
Выполнено от 51 до 70 % заданий	2
Выполнено от 71 до 85 % заданий	3
Выполнено от 86 до 100 % заданий	5

Шкала оценки устного ответа в ходе промежуточной аттестации

Предел длительности контроля	5 мин.
Критерии оценки	полнота раскрытия содержания материала; грамотность и логичность изложения материала; точное использование терминологии; умение иллюстрировать теоретические положения конкретными примерами, применять их в новой ситуации; усвоение ранее изученных сопутствующих вопросов; способность творчески применять знание теории к решению профессиональных задач; знание современной учебной и научной литературы
Показатели оценки	мах 5 баллов

5 баллов	обучающийся показывает всесторонние и глубокие знания программного материала, знание основной и дополнительной литературы; последовательно и четко отвечает на вопросы билета и дополнительные вопросы; уверенно ориентируется в проблемных ситуациях; демонстрирует способность применять теоретические знания для анализа практических ситуаций, делать правильные выводы, проявляет творческие способности в понимании, изложении и использовании программного материала; подтверждает полное освоение компетенций, предусмотренных программой
3-4 балла	обучающийся показывает полное знание программного материала, основной и дополнительной литературы; дает полные ответы на теоретические вопросы билета и дополнительные вопросы, допуская некоторые неточности; правильно применяет теоретические положения к оценке практических ситуаций; демонстрирует хороший уровень освоения материала и в целом подтверждает освоение компетенций, предусмотренных программой
1 – 2 балла	обучающийся показывает знание основного материала в объеме, необходимом для предстоящей профессиональной деятельности; при ответе на вопросы билета и дополнительные вопросы не допускает грубых ошибок, но испытывает затруднения в последовательности их изложения; не в полной мере демонстрирует способность применять теоретические знания для анализа практических ситуаций; подтверждает освоение компетенций, предусмотренных программой на минимально допустимом уровне

**Шкала оценки уровня знаний, умений и навыков при выполнении кейсов в
ходе промежуточной аттестации**

Предел длительности контроля	30 мин.
Критерии оценки	<ul style="list-style-type: none"> – были продемонстрированы адекватные аналитические методы при работе с информацией; – были выполнены все необходимые расчеты; – подготовленные в ходе выполнения задания документы соответствуют требованиям к ним по смыслу и содержанию; – выводы обоснованы, аргументы весомы; – сделаны собственные выводы, которые отличают выполнение данного задания от других решений
Показатели оценки	макс 10 баллов
8-10 баллов	полный, обоснованный ответ с применением необходимых источников

5 – 7 баллов	неполный ответ в зависимости от правильности и полноты ответа: - не были выполнены все необходимые расчеты; - не было сформулировано и проанализировано большинство проблем, заложенных в задании;
2 – 4 балла	неполный ответ в зависимости от правильности и полноты ответа: - не были продемонстрированы адекватные аналитические методы при работе с информацией; - не были подготовленные в ходе выполнения задания документы, которые соответствуют требованиям к ним по смыслу и содержанию; - не были сделаны собственные выводы, которые отличают данное решение от других решений

3. Типовые контрольные задания или иные материалы, необходимые для оценки знаний, умений, навыков и (или) опыта деятельности, характеризующих этапы формирования компетенций в процессе освоения образовательной программы

Задание – это педагогическая форма, нацеленная на достижение усвоения обучающимися запланированных результатов. Каждое задание создано для определенной цели, а потому, можно сказать иначе, имеет свою миссию и свои характеристики. Учебные задания используются не только для контроля, но и для приобретения новых знаний, умений, навыков развития способов умственных действий, так и для контроля.

Оценочные средства учебных заданий

Входной контроль уровня подготовленности обучающихся в начале изучения дисциплины «Управление рисками в проектной деятельности»

Оценочное средство: Тест

Учебное задание: ответьте на вопросы входного контроля уровня подготовленности обучающихся в начале изучения дисциплины «Управление рисками в проектной деятельности», выбрав верный(ые) вариант(ы) ответа.

Тест

1.Риск – это:

неблагоприятное событие, влекущее за собой убыток

+все предпосылки, могущие негативно повлиять на достижение стратегических целей в течение строго определенного временного промежутка

вероятность наступления стихийных бедствий либо технических аварий

вероятность провала программы продаж

2.Управление риском – это:

отказ от рискованного проекта

комплекс мер, направленных на снижение вероятности реализации риска

+комплекс мер, направленных на компенсацию, снижение, перенесение, принятие риска или уход от него

комплекс мероприятий, направленных на подготовку к реализации риска

3.Реализация риск-менеджмента на современных предприятиях включает в себя:

выявление последствий деятельности экономических субъектов в ситуации риска

прогнозирование этой деятельности для снижения уровня риска

+умение реагировать на возможные отрицательные последствия этой деятельности

умение ликвидировать такие последствия

4. Содержательная сторона риск-менеджмента включает в себя:

планирование деятельности по реализации рискованного проекта

+сравнение вероятностей и характеристик риска, полученных в результате оценки и анализа риска

выбор мер по минимизации или устранению последствий риска

организация службы управления рисками на предприятии

5. Что из перечисленного не является элементом системы риск-менеджмента?

выявление расхождений в альтернативах риска

разработка конкретных мероприятий, направленных на минимизацию или устранение негативных последствий

учет психологического восприятия рискованных проектов

+все перечисленное является элементами системы риск-менеджмента

6. Какие категории задач риск-менеджмента можно выделить?

применение риск-менеджмента

+применение методов риск-менеджмента

управление рисками по их типам

точность оценок рисков

7. VAR – это:

+парадигма стоимости риска (Value-at-Risk)

показатель объемов потерь прибыли (Volume at Reduce)

степень сопротивления персонала рискованным проектам (Volume at Resistance)

объем риска (Volume of Accepted Risk)

8. Главной функцией риск-менеджмента является:

создание чуткой системы управления рисками

оценка риска по каждому проекту в компании

+оценка риска для компании в целом

предотвращение банкротства компании в результате наступления случайных событий

9. Какие подходы выделяют при расчете VAR?

+эмпирический

логический

оценочный

ранжирование

10. Что из перечисленного не является элементом расчета VAR для одного актива?

текущая стоимость актива

чувствительность стоимости к неблагоприятному изменению фактора риска

+изменение стоимости в перспективе

возможное изменение фактора риска при данном доверительном уровне

11. Волатильность – это:

+изменчивость рыночного спроса

постоянство рыночного спроса

изменчивость курсовых разниц и процентных ставок

постоянство курсовых разниц и процентных ставок

12. Суть риск-менеджмента состоит в:

устранении риска

+управлении риском

снижении риска

выборе риска

13. Каковы функции объекта управления в риск-менеджменте?

организация разрешения риска

организация рискованных вложений капитала

организация работы по снижению величины риска

+все перечисленное является функциями объекта управления

14. Что из перечисленного не является функциями субъекта управления в риск-менеджменте?

прогнозирование

+нормирование

организация

регулирование

15. Что из перечисленного не является правилами риск-менеджмента

нельзя рисковать многим ради малого

+риск – дело благородное

нельзя думать, что существует только одно решение, возможно, есть и другие

при существовании нескольких вариантов, следует идти по пути минимально риска

16. Какие из перечисленных источников не могут использоваться для информационного обеспечения риск-менеджмента

+имидж руководства организации

кредитные договоры

тенденции развития рынков

бухгалтерская отчетность

17. Какие риски могут принести дополнительную прибыль фирме?

+спекулятивные

чистые

ретроспективные

любые

18. Подразделение рисков на спекулятивные и чистые основано на:

классификации субъектов риска

классификации объектов риска

характере оценки риска

+характере последствий риска

19. К типу рисков, не относящихся к критерию классификации "по сфере возникновения":

производственный риск

+кадровый риск

финансовый риск

коммерческий риск

20. Коммерческий риск – это риск, возникающий:

на коммерческих предприятиях

при заключении коммерческих сделок

+в процессе реализации товаров или услуг

в процессе производства товаров или услуг

21. На какие виды подразделяются финансовые риски?

+валютные

денежные

проектные

риски распределения доходности

22. Валютный риск связан с:

покупкой и продажей валют

+любыми потерями, обусловленными изменением курса иностранной валюты

обменом одной иностранной валюты на другую

ошибками при расчете кросс-курсов

23. Инфляционный риск - это:

риск увеличения темпов инфляции

+риск опережения роста доходов темпом их обесценивания

риск инфляционных ожиданий

риск возникновения разницы в темпах инфляции на разных рынках сбыта

24. Системный риск - это:

+риск ухудшения конъюнктуры какого-либо рынка

риск разрушения системы управления организацией

общая система рисков, которым подвергнута организация

система оценки и управления рисками

25. Деловой риск - это:

+риск неоплаты задолженности дебитором

риск провала коммерческого проекта

риск разрушения деловых отношений

риск неисполнения обязательств по договору купли-продажи Инновационный риск

- это:

26. Инновационный риск – это:

риск срыва сроков сдачи результатов научно-технических исследований

риск того, что новый товар не будет принят рынком

+риск того, что инновационный проект не будет реализован или окуплен

риск, связанный с утечкой информации об используемых фирмой инновациях

27. Что из перечисленного не относится к видам производственных рисков?

изменение конъюнктуры рынка

усиление конкуренции

форс-мажор

+амортизация производственного оборудования

28. При наличии неопределенностей процесс выбора оптимальных решений:

+усложняется

упрощается

остаётся неизменным

нет зависимости

29. Какой прогнозируемостью характеризуется наступления события (Pt) при полной определенности?

0,3

0,7

+близкой к единице

близкой к нулю

30. Близкая к единице прогнозируемость событий соответствует:

полной неопределенности

+полной определенности

частичной неопределенности

нет правильного ответа

31. Неопределенность, связанную с отсутствием информации о вероятностях состоянии среды (природы), называют;

сомнительной

+безнадежной

неопределенной

безвозвратной

32.Критерий гарантированного результата (максимальный критерий Вальда) является критерием:

наименьшего вреда

наибольшего вреда

оптимистическим

+пессимистическим

33.Критерий пессимизма характеризуется выбором:

лучшей альтернативы с худшим из всех худших значений окупаемости

+худшей альтернативы с худшим из всех худших значений окупаемости

худшей альтернативы с лучшим из всех худших значений окупаемости

лучшей альтернативы с лучшим из всех лучших значений окупаемости

34.Чем рискованнее проект, тем норма его доходности должна быть:

ниже

+выше

норма доходности не зависит от риска

нет правильного ответа

35.Если событие не может произойти ни при каких условиях, его вероятность равна:

+нулю

единице

0,5

100%

36.Какой метод оценки вероятностей используется в страховании?

система неопределенностей

+нормальное распределение

пороговые значения риска

все перечисленные методы

37. В процессе принятия управленческих решений предпринимателю

целесообразно различать и выделять определенные области (зоны риска) в зависимости от уровня возможных (ожидаемых) потерь. Для этого

разработаны и используются:

изометрические шкалы

шкалы воздействия

+шкалы риска

все ответы верны

38. Вторая точка вероятности нежелательного исхода, соответствует:

+«нормальному», «разумному» риску, при котором рекомендуется принимать обычные предпринимательские решения

вероятности нежелательного исхода

потерям, равным имущественному состоянию предпринимателя

нет правильного ответа

39. Первая точка кривой рисков определяет:

величину потерь, равных расчетной выручке

+вероятность нулевых потерь

вероятности нежелательного исхода

нет правильного ответа

40. Показатель допустимого риска не должен:

превышать предельного значения

+быть меньше предельной величины

быть равным нулю

нет правильного ответа

41. Экспертный метод может быть реализован:

+путем обработки мнений опытных предпринимателей и специалистов

с помощью опроса респондентов

путем несистемной выборки

нет правильного ответа

42.Оценки экспертов должны удовлетворять следующему правилу:

+максимально допустимая разница между оценками двух экспертов по любому виду риска не должна превышать 50

максимально допустимая разница между оценками двух экспертов по любому виду риска не должна превышать 25

максимально допустимая разница между оценками двух экспертов по любому виду риска не должна превышать 75

максимально допустимая разница между оценками двух экспертов по любому виду риска не должна превышать 5

43.Разновидностью экспертного метода является:

+метод Дельфи

метод Гаусса

метод Иванова

все ответы верны

44.Методы управления рисками, предполагающие исключение рисков ситуации из бизнеса, носят название:

методы диссипации риска

методы компенсации риска

+методы уклонения от риска

методы локализации риска

45.Методы управления рисками, основанные на четкой идентификации источников риска, носят название:

методы диссипации риска

методы компенсации риска

методы уклонения от риска

+методы локализации риска

46.Методы управления рисками, относящиеся к упреждающим методам управления, носят название:

методы диссипации риска

+методы компенсации риска

методы уклонения от риска

методы локализации риска

47. Методы управления рисками, связанные с распределением риска между стратегическими партнерами, носят название:

+методы диссипации риска

методы компенсации риска

методы уклонения от риска

методы локализации риска

48. Интеграция, предполагающая объединение с поставщиками, – это:

вертикальная регрессивная (обратная) интеграция

+вертикальная прогрессивная (прямая) интеграция

горизонтальная интеграция

круговая интеграция

49. Интеграция, подразумевающая объединение с посредниками, образующими дистрибьюторскую сеть по сбыту продукции предприятия, – это:

вертикальная регрессивная (обратная) интеграция

+вертикальная прогрессивная (прямая) интеграция

горизонтальная интеграция

круговая интеграция

50. Финансирование под уступку денежного требования, подразумевающее передачу кредитного риска, это лежит в основе:

биржевых сделок

строительных контрактов

контракта – поручительства

+договора факторинга

51. Снижение риска за счет распределения готовой продукции предприятия между несколькими рынками или контрагентами – это:

+диверсификация рынка сбыта (развитие рынка)

диверсификация видов хозяйственной деятельности

диверсификация закупок

диверсификация инвестиций

52. Интеграция, предполагающая объединение с конкурентами, – это:

вертикальная регрессивная (обратная) интеграция

вертикальная прогрессивная (прямая) интеграция

+горизонтальная интеграция

круговая интеграция

53. Процесс снижения риска за счет увеличения разнообразия видов деятельности, рынков сбыта или каналов поставок носит название:

конвергенция

фокусирование

+диверсификация

дифференцирование

54. Снижение риска за счет увеличения количества поставщиков, позволяющего ослабить зависимость предприятия от конкретного поставщика, – это:

диверсификация рынка сбыта (развитие рынка)

диверсификация видов хозяйственной деятельности

+диверсификация закупок

диверсификация инвестиций

55. Снижение риска за счет расширения ассортимента выпускаемой продукции, оказываемых услуг, спектра используемых технологий – это:

диверсификация рынка сбыта (развитие рынка)

+диверсификация видов хозяйственной деятельности

диверсификация закупок

диверсификация инвестиций

56. Диссипация риска при формировании инвестиционного портфеля, предполагающего реализацию одновременно нескольких проектов, носит название:

диверсификация рынка сбыта (развитие рынка)

диверсификация видов хозяйственной деятельности

диверсификация закупок

+диверсификация инвестиций

57. Прогнозирование внешней экономической обстановки, стратегическое планирование, мониторинг социально-экономической и нормативно-правовой среды, создание системы резервов – все это инструментарий:

методов диссипации риска

+методов компенсации риска

методов уклонения от риска

методов локализации риска

58. При использовании метода «Сокращение риска» покрытие убытка происходит за счет:

нестрахового пула

+резервов

спонсора

государственной поддержки

59. При использовании метода «Передача риска» покрытие убытка происходит за счет:

самострахования

займа

резервов

+страхования

60. Примером покрытия ущерба за счет передачи ответственности на основе договора является:

+хеджирование

кэптивные страховые организации

нестраховой пул

самострахование

Тема 1. Неопределенность и риск. Факторы риска. Стратегии рискованных решений и основные методы управления рисками.

Оценочное средство: доклад.

Учебное задание формирование способности обобщать и критически оценивать результаты исследований актуальных проблем управления, полученные отечественными и зарубежными исследователями

Темы докладов:

1. План управления рисками в проекте.
2. Стратегия избегания.

3. Стратегия минимизации: уменьшение, передача.
4. Стратегия принятия.
5. Метод уклонения.
6. Метод локализации.
7. Метод диссипации.
8. Метод компенсации.

Тема 2. Измерение риска и критерии принятия рискованных решений. Анализ чувствительности проектов долгосрочных инвестиций. Измерение риска долгосрочных инвестиционных проектов.

Оценочное средство: доклад.

Учебное задание формирование готовности к проектированию и развитию среды, территории, объектов в профессиональной среде

Темы докладов:

1. Ранжирование рисков
2. Сценарный подход.
3. Вероятностный анализ.
4. Расчет критических точек.
5. Анализ чувствительности.
6. Матрица рисков.

Тема 3. Оперативное управление рисками долгосрочного инвестиционного проекта. Управление рисками проектов долгосрочных инвестиций с помощью реальных опционов. Управление рисками с помощью стратегий смешанного типа на основе реальных опционов.

Оценочное средство: кейс-задача на формирование готовности к проектированию и развитию среды, территории, объектов в профессиональной среде;. Разделите представленный перечень факторов внешней и внутренней среды на 4 группы: сильные и слабые стороны, возможности и угрозы

Учебное задание формирование готовности к проектированию и развитию среды, территории, объектов в профессиональной среде

Темы для докладов:

1. Источники риска инвестиционных проектов.
2. Риски реализации инвестиционного проекта.
3. Цикл управления рисками проекта.
4. Этапы процесса управления рисками.
5. Порядок анализа рисков проекта.

Тема 4. Управление рисками в условиях использования лизинга. Основы теории рыночных опционов. Использование эквивалентных портфелей для оценки рискованных инвестиций и управления рисками в реальном секторе экономики.

Оценочное средство: кейс-задача

Учебное задание формирование способности проводить самостоятельные исследования, обосновывать актуальность и практическую значимость избранной темы научного исследования

Кейс-задача

Задание: на формирование способности проводить самостоятельные исследования, обосновывать актуальность и практическую значимость избранной темы научного исследования. Присутствующие студенты приводят примеры успешного управления рисками в реальном секторе экономики, используя ресурсы сети Интернет.

Тема 5. Многопериодные биномиальные модели оценки рискованных инвестиций и стоимости бизнеса в реальном секторе экономики. Непрерывные модели обоснования

многопериодных инвестиций и оценки стоимости бизнеса. Комплексное обоснование инвестиционных проектов и особенности оценки рискованных решений.

Оценочное средство: групповые дискуссии, кейс-задача

Учебное задание формирование способности проводить самостоятельные исследования, обосновывать актуальность и практическую значимость избранной темы научного исследования

Темы презентаций:

1. Основные принципы оценки инвестиционных проектов.
2. Статистические методы оценки инвестиций.
3. Динамические методы оценки инвестиций.
4. Методологические, методические и операционные методы оценки инвестиций.
5. Подходы к оценке компании.
6. Основные показатели эффективности инвестиционных проектов.

Презентация должна быть представлена перед аудиторией в учебной группе.

Кейс-задача

Задание: на формирование способности проводить самостоятельные исследования, обосновывать актуальность и практическую значимость избранной темы научного исследования. Присутствующие студенты получают сформулированную тему доклада и представляют ее перед учебной группой.

Промежуточная аттестация

При проведении промежуточной аттестации в форме зачета по дисциплине «Управление рисками в проектной деятельности» применяется тест, устный ответ и решение кейс-задачи с целью выявления сформированности компетенции (ПК-4): знаний, умений и навыков к управлению рисками на всех этапах жизненного цикла проекта, а также к реализации плана построения системы управления рисками

Оценочное средство: Тест

1. Укажите, какой метод управления рисками используется, когда компания подбирает нескольких поставщиков сырья для производства.
 - А) метод отказа от риска
 - Б) метод принятия риска
 - В) метод снижения рисков
 - Г) метод передачи рисков+
2. Укажите этап управления рисками, на котором разрабатываются решения для работы с наиболее опасными рисками.
 - А) мониторинг и контроль
 - Б) планирование+
 - В) идентификация
 - Г) анализ
3. Допустимые риски располагаются на карте рисков:
 - А) в зеленой зоне+
 - Б) в красной зоне
 - В) в желтой зоне

4. Карта рисков показывает:
 - А) вероятность наступления рисков
 - Б) величину рисков компании
 - В) распределение рисков на умеренные, практические, средние и критические+

5. Какие методы используются при оценке рисков?
 - А) расчетный метод
 - Б) экспертный метод+
 - В) наблюдение+
 - Г) экстраполяция статистических данных
 - Д) полевые исследования+

6. Укажите метод управления рисками, который используется, когда компания формирует резерв денежных средств на случай наступления риска «Рост цен на топливо».
 - А) метод принятия рисков
 - Б) метод отказа рисков
 - В) метод передачи рисков+
 - Г) метод снижения рисков

7. По каким критериям осуществляется отбор экспертов для применения экспертного метода при оценке рисков?
 - А) высокий уровень профессиональных знаний+
 - Б) наличие научной степени кандидата или доктора наук
 - В) опыт работы в отрасли+
 - Г) актуальные знания о рынке

8. Индекс риска рассчитывается как:
 - А) произведение вероятности наступления риска на величину ущерба+
 - Б) произведение вероятности наступления риска на вероятность повышения затрат
 - В) произведение вероятности наступления риска на величину затрат
 - Г) все вышеперечисленное

9. Укажите метод управления рисками, который используется, когда компания страхует транспортные риски при поставках грузов от зарубежных поставщиков.
 - А) метод принятия рисков
 - Б) метод передачи рисков+
 - В) метод снижения рисков
 - Г) метод отказа от рисков

10. ... - определенные события / обстоятельства, существующие в проекте или его окружении, которые порождают неопределенность.
 - А) причина риска+
 - Б) вероятность риска
 - В) последствия рисков

Оценочное средство: Устный ответ (в ходе промежуточной аттестации)

Примерные вопросы к зачету

1. Взгляды экономистов на теорию циклов и кризисов.
2. Меры по предотвращению неплатежеспособности и несостоятельности российских предприятий.
3. Идентификация и анализ рисков.
4. Пороговые значения риска.
5. Методы финансирования рисков.
6. Аутсорсинг управления риском.
7. Этапы управления риском.
8. Статистические методы оценки риска
9. Хеджирование рисков.
10. Метод статистических испытаний (Monte-Carlo simulation).
11. Концепция рисковой стоимости (Value at risk – VAR).
12. Способы снижения процентного и кредитного риска.
13. Классификация рисков.
14. Методы управления финансовым риском.
15. Методы уклонения от риска и его компенсации.
16. Анализ и оценка уровня риска.
17. Сущность и содержание риск-менеджмента.
18. Предпосылки и факторы, предшествующие наступлению рисковых ситуаций.
19. Выбор инвестиционного портфеля в условиях неопределенности и риска.
20. Взгляды экономистов на теорию циклов и кризисов.
21. Эволюция взглядов на категорию «риск».

Оценочное средство: Кейс - задача

Цель: выявление сформированности умений и навыков анализировать взаимосвязи между функциональными стратегиями компаний с целью подготовки сбалансированных управленческих решений

Пример кейс - задачи для зачета**Задание**

1. Исходя из собственной практики, деятельности компании, в которой Вы работаете, или на примере других организаций, используя печатные и Интернет-источники, рассмотрите конкретный случай обеспечения качества закупок (для сетевого отеля или ресторана) и проанализируйте их эффективность.



Образовательное частное учреждение высшего образования
Российская международная академия туризма

Факультет менеджмента туризма
Кафедра государственного и муниципального управления
и управления персоналом

Принято Ученым Советом

« 21 » февраля 2024 г.

Протокол № 02-06-01

УТВЕРЖДАЮ

Первый проректор

 В.Ю. Питюков

« 20 » февраля 2024 г.



ФОНД ОЦЕНОЧНЫХ СРЕДСТВ

текущей и промежуточной аттестации обучающихся

по дисциплине

«Контроль в государственном и муниципальном управлении»

по направлению подготовки

38.04.04 Государственное и муниципальное управление

Направленность (профиль): «Управление государственными и
муниципальными проектами и программами»

квалификация (степень) выпускника – магистр

Б1.В.08

Химки 2024

1. Перечень компетенций, формируемых в процессе освоения образовательной программы

Результатом обучения по дисциплине являются знания, умения, навыки и (или) опыт деятельности, характеризующие этапы формирования компетенций и обеспечивающие достижение планируемых результатов освоения образовательной программы.

Процесс изучения дисциплины «Контроль в государственном и муниципальном управлении» направлен на формирование следующих компетенций:

Задачи профессиональной деятельности	Код и наименование компетенции	Код и наименование индикатора достижения компетенции	Результаты обучения
Организационно-управленческий	ПК-5 Способен организовывать и применять методы контроля и мониторинга реализации проектов и программ	ПК-5.1. Определяет методы контроля и мониторинга реализации проектов и программ ПК-5.2. Применяет методы контроля и мониторинга реализации проектов и программ ПК-5.3. Оценивает результативность контроля и мониторинга реализации проектов и программ	Знает содержание, технологии и методы контроля и мониторинга реализации проектов и программ, оценки их результативности Умеет определять виды применять методы контроля и мониторинга реализации проектов и программ, оценивать их результативность Владеет методами контроля и мониторинга реализации проектов и программ, оценки их результативности

Компетенция ПК-5, формируемая дисциплиной «Контроль в государственном и муниципальном управлении», формируется и на других этапах другими дисциплинами в соответствии с учебным планом.

2. Описание показателей и критериев оценивания компетенций на различных этапах их формирования, описание шкал оценивания

При оценивании сформированности компетенций у обучающихся учитываются результаты текущей и промежуточной аттестаций.

При проведении текущей и промежуточной аттестации могут быть использованы следующие виды оценочных средств:

Перечень оценочных средств текущей и промежуточной аттестации по дисциплине

№ п/п	Вид оценочного средства	Краткая характеристика оценочного средства	Представление оценочного средства
1.	Тест	Система стандартизированных заданий, позволяющая автоматизировать процедуру измерения уровня знаний и умений обучающегося.	Фонд тестовых заданий
2.	Устный ответ	Устный ответ должен представлять собой связное, логически последовательное сообщение на заданную тему, показывать его умение применять определения, правила в конкретных случаях.	Вопросы и задания по темам

3.	Кейс-задача, ситуационная задача	Проблемное задание, в котором обучающемуся предлагают осмыслить реальную профессионально-ориентированную ситуацию, необходимую для решения данной проблемы	Задания для решения кейс-задачи
4.	Доклад, сообщение	Продукт самостоятельной работы обучающегося, представляющий собой публичное выступление по представлению полученных результатов решения определенной учебно-практической, учебно-исследовательской или научной темы	Темы докладов, сообщений
5.	Аналитическая исследовательская работа	Частично-регламентированное задание имеющее целью сбор и анализ информации как в легко доступных источниках (учебная литература) так и в поисковых системах сети Интернет	Задание и форма представления

При проведении текущей аттестации по дисциплине «Контроль в государственном и муниципальном управлении» используются виды оценочных средств – тестирование, презентация, доклад, устный ответ, кейс-задача аналитическая исследовательская работа, реферат.

В соответствии с Положением о проведении текущего контроля успеваемости и промежуточной аттестации обучающихся по образовательным программам высшего образования – программам бакалавриата и программам магистратуры, реализуемым в РМАТ, оценка обучающегося по каждой дисциплине независимо от ее общей трудоемкости, определяется по 100-балльной шкале в каждом семестре. Распределение баллов между контрольными мероприятиями устанавливается разработчиком рабочей программы дисциплины и доводится до сведения обучающихся.

Для допуска к промежуточной обучающийся должен выполнить все мероприятия текущего контроля по дисциплине (не иметь задолженностей по текущей успеваемости) и набрать в общей сложности не менее 51% от максимально возможной суммы баллов.

При проведении промежуточной аттестации по дисциплине «Контроль в государственном и муниципальном управлении» применяется тестирование обучающихся

№ п/п	Наименование разделов и тем дисциплины	Коды компетенций	Оценочное средство	Баллы
1.	Тема 1. Контроль как функция государственного и муниципального управления	ПК-5	доклад, сообщение	10
			Аналитическая исследовательская работа	10
2.	Тема 2. Правовое регулирование государственного и муниципального контроля	ПК-5	Устный ответ (в форме дискуссии)	5
			Аналитическая исследовательская работа	10
3.	Тема 3. Субъекты и объекты государственного и муниципального контроля	ПК-5	Устный ответ (в форме дискуссии)	5
			Аналитическая исследовательская работа	10
4.		ПК-5	Устный ответ (в форме дискуссии)	10

Тема 4. Технологии организации и осуществления государственного контроля и надзора		Аналитическая исследовательская работа	10
Форма промежуточной аттестации – экзамен	ПК-5	Тест, устный ответ, кейс-задача	30
Итого по дисциплине (не более 100 баллов)			100

**Критерии оценивания сформированности компетенций
и перевод в 5-балльную шкалу оценивания**

Общая сумма баллов по дисциплине	Показатели (оценка по дисциплине)	Критерии оценивания сформированности компетенций на этапе изучения дисциплины	Сформированность компетенций на этапе изучения дисциплины
90-100	5 (отлично)	глубокое и прочное усвоение программного материала; полные, последовательные, грамотные и логически излагаемые ответы при видоизменении задания; свободно справляющиеся с поставленными задачами, знания материала; правильно обоснованные принятые решения; владение разносторонними навыками и приемами выполнения практических работ	компетенции сформированы на достаточном уровне
71-89	4 (хорошо)	знание программного материала; грамотное изложение, без существенных неточностей в ответе на вопрос; правильное применение теоретических знаний; владение необходимыми навыками при выполнении практических задач.	
51-70*	3 (удовлетворительно)	усвоение основного материала; при ответе допускаются неточности; при ответе недостаточно правильные формулировки; нарушение последовательности в изложении программного материала; затруднения в выполнении практических заданий;	
50 и менее	2 (неудовлетворительно), не зачтено	незнание программного материала; при ответе возникают ошибки; затруднения при выполнении практических работ.	компетенции не сформированы

* при условии выполнения всех заданий текущего контроля успеваемости

Шкала оценивания представляет собой письменные инструкции или разъяснения о действиях или ответах обучающихся и определяет важные компоненты оцениваемой работы.

Шкала оценивания используются для оценивания различных видов оценочных средств. В каждом из них формируются и контролируются различные критерии освоения компетенций.

Шкала оценки выполнения оценочного средства «Тест»

Критерии оценки	Баллы
% правильно выполненных заданий	
Выполнено до 50% заданий	0
Выполнено от 51 до 70 % заданий	3 (10)
Выполнено от 71 до 85 % заданий	4 (15)
Выполнено от 86 до 100 % заданий	5 (20)

Шкала оценки устного ответа

Предел длительности контроля	5 мин.
Критерии оценки	полнота раскрытия содержания материала; грамотность и логичность изложения материала; точное использование терминологии; умение иллюстрировать теоретические положения конкретными примерами, применять их в новой ситуации; усвоение ранее изученных сопутствующих вопросов; способность творчески применять знание теории к решению профессиональных задач; знание современной учебной и научной литературы
Показатели оценки	макс 5 баллов
5 баллов	обучающийся показывает всесторонние и глубокие знания программного материала, знание основной и дополнительной литературы; последовательно и четко отвечает на вопросы билета и дополнительные вопросы; уверенно ориентируется в проблемных ситуациях; демонстрирует способность применять теоретические знания для анализа практических ситуаций, делать правильные выводы, проявляет творческие способности в понимании, изложении и использовании программного материала; подтверждает полное освоение компетенций, предусмотренных программой
3-4 балла	обучающийся показывает полное знание программного материала, основной и дополнительной литературы; дает полные ответы на теоретические вопросы билета и дополнительные вопросы, допуская некоторые неточности; правильно применяет теоретические положения к оценке практических ситуаций; демонстрирует хороший уровень освоения материала и в целом подтверждает освоение компетенций, предусмотренных программой

1 – 2 балла	<p>обучающийся показывает знание основного материала в объеме, необходимом для предстоящей профессиональной деятельности;</p> <p>при ответе на вопросы билета и дополнительные вопросы не допускает грубых ошибок, но испытывает затруднения в последовательности их изложения;</p> <p>не в полной мере демонстрирует способность применять теоретические знания для анализа практических ситуаций;</p> <p>подтверждает освоение компетенций, предусмотренных программой на минимально допустимом уровне</p>
--------------------	--

Шкала оценки доклада, сообщения

Наименование критерия	Выявленные недостатки и замечания (комментарии)	Оценка уровня
Форма		
деление текста на введение, основную часть и заключение		1
логичный и понятный переход от одной части к другой, а также внутри частей с использованием соответствующих языковых средств связи		1
Содержание		
соответствие теме		2
наличие тезиса в вводной части и ее обращенность к слушателям		1
развитие тезиса в основной части (раскрытие основных положений через систему аргументов, подкрепленных фактами, примерами и т.п.)		1
Качество изложения материала		2
наличие выводов, соответствующих тезису и содержанию основной части		1
ответы на дополнительные вопросы по содержанию работы		1
Итоговая оценка		10

Шкала оценки уровня знаний, умений и навыков при решении кейсов (ситуационных задач)

Предел длительности контроля	30 мин.
Критерии оценки	<ul style="list-style-type: none"> – было сформулировано и проанализировано большинство проблем, заложенных в кейсе (задаче); – были продемонстрированы адекватные аналитические методы при работе с информацией; – были использованы дополнительные источники информации для решения кейса (задачи); – были выполнены все необходимые расчеты; – подготовленные в ходе решения кейса документы соответствуют требованиям к ним по смыслу и содержанию; – выводы обоснованы, аргументы весомы; – сделаны собственные выводы, которые отличают данное решение кейса от других решений
Показатели оценки	макс 10 баллов

10 баллов	полный, обоснованный ответ с применением необходимых источников
8 баллов	неполный ответ в зависимости от правильности и полноты ответа: - не были выполнены все необходимые расчеты; - не было сформулировано и проанализировано большинство проблем, заложенных в кейсе;
5 баллов	неполный ответ в зависимости от правильности и полноты ответа: - не были продемонстрированы адекватные аналитические методы при работе с информацией; - не были подготовлены в ходе решения кейса документы, которые соответствуют требованиям к ним по смыслу и содержанию; - не были сделаны собственные выводы, которые отличают данное решение кейса от других решений

**Шкала оценки
защиты аналитической исследовательской работы (реферата)**

Наименование критерия	Выявленные недостатки и замечания (комментарии)	Оценка уровня
I. Качество исследовательской работы (реферата, проекта)		
1. Соответствие содержания работы заданию		1
2. Грамотность изложения и качество оформления работы		1
3. Самостоятельность выполнения работы, глубина проработки материала, использование рекомендованной и справочной литературы		1
4. Обоснованность и доказательность выводов		1
Общая оценка за выполнение ИР		4
II. Качество доклада		
1. Соответствие содержания доклада содержанию работы		2
2. Выделение основной мысли работы		1
3. Качество изложения материала		1
Общая оценка за доклад		4
III. Ответы на дополнительные вопросы по содержанию работы		
Вопрос 1		
Вопрос 2		
Вопрос 3		
Общая оценка за ответы на вопросы		2
Итоговая оценка за защиту		10

Шкала оценки устного ответа в ходе промежуточной аттестации

Предел длительности контроля	5 мин.
Критерии оценки	полнота раскрытия содержания материала; грамотность и логичность изложения материала;

	<p>точное использование терминологии; умение иллюстрировать теоретические положения конкретными примерами, применять их в новой ситуации; усвоение ранее изученных сопутствующих вопросов; способность творчески применять знание теории к решению профессиональных задач; знание современной учебной и научной литературы</p>
Показатели оценки	маж 20 баллов
30 баллов	<p>обучающийся показывает всесторонние и глубокие знания программного материала, знание основной и дополнительной литературы; последовательно и четко отвечает на вопросы билета и дополнительные вопросы; уверенно ориентируется в проблемных ситуациях; демонстрирует способность применять теоретические знания для анализа практических ситуаций, делать правильные выводы, проявляет творческие способности в понимании, изложении и использовании программного материала; подтверждает полное освоение компетенций, предусмотренных программой</p>
20 баллов	<p>обучающийся показывает полное знание программного материала, основной и дополнительной литературы; дает полные ответы на теоретические вопросы билета и дополнительные вопросы, допуская некоторые неточности; правильно применяет теоретические положения к оценке практических ситуаций; демонстрирует хороший уровень освоения материала и в целом подтверждает освоение компетенций, предусмотренных программой</p>
10 баллов	<p>обучающийся показывает знание основного материала в объеме, необходимом для предстоящей профессиональной деятельности; при ответе на вопросы билета и дополнительные вопросы не допускает грубых ошибок, но испытывает затруднения в последовательности их изложения; не в полной мере демонстрирует способность применять теоретические знания для анализа практических ситуаций; подтверждает освоение компетенций, предусмотренных программой на минимально допустимом уровне</p>

3. Типовые контрольные задания или иные материалы, необходимые для оценки знаний, умений, навыков и (или) опыта деятельности, характеризующих этапы формирования компетенций в процессе освоения образовательной программы

Задание – это педагогическая форма, нацеленная на достижение усвоения обучающимися запланированных результатов. Каждое задание создано для определенной цели, а потому, можно сказать иначе, имеет свою миссию и свои характеристики. Учебные задания используются не только для контроля, но и для приобретения новых знаний, умений, навыков развития способов умственных действий, так и для контроля.

**Оценочные средства учебных занятий
дисциплины «Контроль в государственном и муниципальном управлении»**

Тема 1. Контроль как функция государственного и муниципального управления

Оценочное средство №1: выступление с докладом, сообщением

Учебное задание: для оценки знаний сущности и содержания контроля как функции государственного и муниципального управления для формирования готовности организовывать и применять методы контроля и мониторинга реализации проектов и программ, опираясь на изученный материал, а также на информацию из дополнительных источников, подготовьте доклад, сообщение на 10-15 минут и выступите с ним учебной группе

Темы сообщений:

1. Современная система государственного и муниципального управления.
2. Необходимость, возможности и пределы государственного и муниципального управления.
3. Прямые и обратные связи в государственном и муниципальном управлении.
4. Общественный контроль в государственном и муниципальном управлении и условия его реализации.

Оценочное средство №2: аналитическая исследовательская практическая работа

Учебное задание: для оценки сформированности умений проводить анализ элементов системы государственного и муниципального контроля как функции государственного и муниципального управления для формирования готовности организовывать и применять методы контроля и мониторинга реализации проектов и программ, опираясь на изученный материал и информацию из открытых источников выполнить аналитическую исследовательскую работу на основе учебных материалов по анализу элементов системы государственного контроля. Результаты работы оформить в виде аналитической таблицы.

Элемент системы контроля	Содержание элемента	Условия реализации
цели		
задачи		
предмет		
субъект		
объект		
процесс		
метод		

Тема 2. Правовое регулирование государственного контроля

Оценочное средство №1: устный ответ (в форме дискуссии)

Учебное задание: для оценки знаний содержания правового регулирования государственного и муниципального контроля для формирования готовности организовывать и применять методы контроля и мониторинга реализации проектов и программ, опираясь на изученный материал, а также на информацию из дополнительных источников, примите участие в дискуссии, выразите свою позицию и ответьте на вопросы для обсуждения.

Вопросы для обсуждения:

1. Конституционные и правовые основы государственного и муниципального контроля, методы осуществления административных процессов.
2. Система федерального законодательства о контрольной деятельности государства и органов местного самоуправления.
3. Принципы государственного и муниципального контроля.

4. Правовое регулирование деятельности государственных органов, обладающих контрольно-надзорными полномочиями.

5. Современное состояние и основные тенденции развития нормативной базы о государственном и муниципальном контроле.

6. Проблемы регулирования правовых механизмов контрольной деятельности в РФ с учетом использования современных инновационных технологий и пути совершенствования.

Оценочное средство №2: аналитическая исследовательская практическая работа

Учебное задание: для оценки сформированности умений проводить анализ содержания правового регулирования государственного и муниципального контроля для формирования готовности организовывать и применять методы контроля и мониторинга реализации проектов и программ, опираясь на изученный материал и информацию из открытых источников выполнить аналитическую исследовательскую практическую работу на основе изучения законодательства РФ проанализировать систему федерального законодательства о контрольной деятельности. Результаты работы представить в аналитической таблице.

Наименование закона	Устанавливаемые нормы по контролю	Органы власти (контрольные органы) реализующие нормы

Тема 3. Субъекты и объекты государственного и муниципального контроля

Оценочное средство №1: устный ответ (в форме дискуссии)

Учебное задание: для оценки знаний полномочий и порядка деятельности по осуществлению государственного и муниципального контроля различных субъектов для формирования готовности организовывать и применять методы контроля и мониторинга реализации проектов и программ, опираясь на изученный материал, а также на информацию из дополнительных источников, примите участие в дискуссии, выразите свою позицию и ответьте на вопросы для обсуждения.

Вопросы для обсуждения:

1. Президентский контроль в Российской Федерации. Контрольные полномочия Президента Российской Федерации. Формы и механизмы осуществления президентского контроля.

2. Парламентский контроль в Российской Федерации. Понятие и значение парламентского контроля. Парламентское расследование как форма парламентского контроля.

3. Контрольные полномочия региональных парламентов.

4. Контроль и надзор, осуществляемый органами исполнительной власти (правительство, федеральные органы исполнительной власти, органы исполнительной власти субъектов федерации, органами муниципального управления).

5. Прокурорский надзор, как элемент государственного контроля.

6. Государственные и муниципальные проекты и программы как объекты государственного и муниципального контроля

Оценочное средство №2: аналитическая исследовательская практическая работа

Учебное задание: для оценки сформированности умений проводить анализ полномочий и порядка деятельности по осуществлению государственного и муниципального контроля различных субъектов для формирования готовности организовывать и применять методы контроля и мониторинга реализации проектов и программ, опираясь на изученный материал и информацию из открытых источников выполнить аналитическую исследовательскую работу на основе изучения законодательства РФ по анализу полномочий и механизмов их реализации органов государственного и муниципального управления в области государственного и муниципального контроля. Результаты работы представить в аналитической таблице.

Субъект контроля	Объекты контроля	Полномочия в сфере государственного контроля	Формы и механизмы осуществления

Тема 4. Технологии организации и осуществления государственного контроля и надзора

Оценочное средство №1: устный ответ (в форме дискуссии)

Учебное задание: для оценки знаний технологий организации и осуществления государственного и муниципального контроля для формирования готовности организовывать и применять методы контроля и мониторинга реализации проектов и программ, опираясь на изученный материал, а также на информацию из дополнительных источников, примите участие в дискуссии, выразите свою позицию и ответьте на вопросы для обсуждения.

Вопросы для обсуждения:

1. Организация государственного и муниципального контроля реализации проектов и программ.
2. Стадии и этапы государственного и муниципального контроля.
3. Планирование контрольного мероприятия.
4. Определение целей и задач контрольного мероприятия.
5. Изучение специфики деятельности контролируемого объекта.
6. Выявление наиболее значимых областей контроля.
7. Формирование системы критериев контроля.
8. Поиск источников информации, используемой в качестве доказательств.
9. Анализ результатов контроля направленный на своевременное получение качественных результатов, определение рисков, эффективное управление ресурсами, готовностью к его реализации с использованием современных инновационных технологий.
10. Методы проведения основного этапа контрольного мероприятия.
11. Цели и задачи финансового контроля, направленные на своевременное получение качественных результатов, определения рисков, эффективного управления ресурсами. Органы, осуществляющие финансовый контроль с использованием современных инновационных технологий и их деятельность.

Оценочное средство №2: кейс-задача (ситуационная задача)

Учебное задание: для оценки сформированности умений применять технологий организации и осуществления государственного и муниципального контроля для формирования готовности организовывать и применять методы контроля и мониторинга реализации проектов и программ, опираясь на изученный материал и информацию из открытых источников выполнить практическую работу по решению ситуационных задач:

1. Определить условия и порядок осуществления парламентского расследования, как формы государственного контроля;
2. Определить процедуру и содержания финансового государственного контроля, как формы государственного контроля;
3. Разработать план проверки деятельности органа местного самоуправления на основе обращения граждан органом государственного контроля (надзора) (исходные данные определяются преподавателем по дисциплине).

Промежуточная аттестация по дисциплине

Оценочное средство: Тест

Учебное задание: Выполните тест промежуточной аттестации по дисциплине, выбрав верный вариант ответа

Тесты промежуточного контроля

Учебное задание: ответить на вопросы теста, допускающего к промежуточной аттестации по дисциплине, выбрав верный вариант ответа

1. Какую роль играют функции управления в разработке управленческих решений?

- а) функции порождают тип управленческого решения;
- б) функции отражают содержание управленческих решений;
- в) функции — это условия разработки управленческого решения;
- г) функции создают информационное поле управленческого решения;
- д) функции менеджмента позволяют реализовывать управленческие решения.

2. Какую роль в процессе разработки управленческих решений играют цели управления?

- а) являются ограничением выработки альтернативных управленческих решений;
- б) являются средством для управленческих решений;
- в) инициируют разработку альтернативных решений;
- г) разрушают сложившуюся систему разработки решений;
- д) в большинстве случаев не играют никакой роли.

3. Может ли важное управленческое решение разрабатываться без экспертизы?

- а) может, экспертиза используется крайне редко;
- б) экспертиза используется только при оценке ситуации, характеризующей реальное положение дел;
- в) экспертиза используется только при выработке долгосрочных
- г) целей, требующих оценки специалистов;
- д) экспертиза должна использоваться при разработке всех сложных решений;
- е) экспертиза предшествует процедуре оценки любой ситуации.

4. Почему для разработки управленческих решений необходим мониторинг внутренней и внешней среды организации?

- а) позволяет адекватно реагировать на изменение ситуации;
- б) позволяет оценить решение с позиций достижения цели;
- в) используется только для стратегических решений;
- г) обеспечивает достоверность данных;
- д) снижает неопределенность информации.

5. Какую роль играет профессиональная подготовленность в разработке управленческих решений?

- а) является критерием оценки руководителей;
- б) является критерием принятия на работу;
- в) повышает качество решений;
- г) приводит к повышению производительности труда;
- д) вызывает уважение сотрудников.

6. Какие способы измерения управленческих решений наиболее распространены в российской практике управления?

- а) дисциплина;
- б) экономические результаты;
- в) качество выполнения;
- г) реализация решения точно вовремя;

д) начальник — всегда прав.

7. Что такое качество управленческого решения?

- а) такая категория не существует;
- б) субъективное отношение к решению (устраивает – не устраивает);
- в) наличие адекватного объекта и субъекта решения;
- г) наличие комплекса экономических и социальных составляющих;
- д) совокупность свойств решения, позволяющих получить эффект от его реализации.

8. Какие факторы влияют на качество управленческих решений?

- а) организационная структура и принятая в организации технология разработки и принятия управленческих решений;
- б) личность руководителя;
- в) система распределения прав, обязанностей и ответственности руководителей;
- г) баланс централизации и децентрализации процесса разработки и принятия управленческих решений;
- д) степень влияния зависит от типологии управленческих решений.

9. Как измерить эффективность управленческих решений?

- а) с помощью системы социальных и экономических показателей в соответствии с уровнем и иерархией управленческих решений.
- б) результатами деятельности организации.
- в) степенью соответствия и достижения поставленных целей.
- г) зависит от управленческой ситуации.
- д) качеством выполнения.

10. Объект контрольной функции финансов

- а) финансовые отделы и бухгалтерии предприятий
- б) финансовые потоки организаций, госинститутов, бюджетов, фондов
- в) золотовалютный резерв государства

11. Что такое финансовые рычаги в государственном контроле?

- а) денежные отношения между экономическими субъектами
- б) налоговые и процентные ставки, доходность и курс ценных бумаг и т.п.
- в) нормы, нормативы, тарифы и т.п.

12. Обособленными звеньями сферы государственных финансов являются:

- а) государственный бюджет, государственный кредит, Фонд социального страхования РФ, финансы организаций;
- б) финансы казенных предприятий, финансы общественных объединений, финансы Банка России, внебюджетные фонды;
- в) финансы страховых компаний, Пенсионный фонд РФ, государственный кредит, финансы банковской системы России;
- г) государственные внебюджетные фонды, государственный бюджет, государственный кредит.

13. Экономический контроль существует:

- а) только в взаимосвязи с управлением;
- б) независимо от управления;
- в) для осуществления целей управления.

14. Экономический контроль ...

- а) представляет собой неотъемлемый элемент управления;
- б) является независимой от управления функцией;
- в) включает в себя функцию управления.

15. Целью контроля в экономике является:

- а) содействие достижению целей управления экономикой;
- б) привлечение к ответственности лиц виновных в нарушении финансовой дисциплины;
- в) выявление лиц ответственных за финансовые нарушения.

16. Предупредительная функция контроля проявляется на следующих стадиях управления:

- а) планирования мероприятий по достижению поставленных целей;
- б) анализа и оценки результатов деятельности по достижению поставленных целей;
- в) реализации мероприятий по достижению поставленных целей.

17. Регулятивная функция контроля проявляется на следующих стадиях управления:

- а) реализации и регулирования мероприятий по достижению поставленных целей;
- б) постановки проблемы, подлежащей решению;
- в) анализа и оценки результатов деятельности по достижению поставленных целей.

18. Оценочно аналитическая функция контроля проявляется на следующих стадиях управления:

- а) на всех стадиях управления;
- б) планирования мероприятий по достижению поставленных целей;
- в) реализации и регулирования мероприятий по достижению поставленных целей.

19. Общие принципы финансово – экономического контроля:

- а) определяют основные исходные положения его организации и осуществления;
- б) представляют собой методы его осуществления;
- в) устанавливают правила его организации.

20. Объектами финансово – экономического контроля являются:

- а) объекты управления;
- б) состояние и поведение объекта контроля;
- в) носители практической деятельности по осуществлению контроля.

21. Предметом контроля являются:

- а) состояние и поведение объекта контроля;
- б) органы и организации, осуществляющие финансово – экономический контроль;
- в) методы, приемы и процедуры выявления отклонений от заданных параметров цели управления.

22. Основные функции финансово – хозяйственного контроля:

- а) выявление отрицательных явлений хозяйствующего субъекта;
- б) анализ технико – экономических показателей;
- в) профилактическая, информационная, мобилизующая.

23. Предварительный, текущий, последующий – это классификация видов финансового контроля

- а) по времени проведения;

- б) в зависимости от субъектов, осуществляющих контроль;
- в) по месту проведения;
- г) по мотивам проведения.

24. Основными аспектами государственного финансового контроля, характеризующими его сущность, являются ... (несколько)

- а) строго регламентированная деятельность специально уполномоченных органов с применением специфических форм и методов ее организации;
- б) неотъемлемый элемент управления финансами и денежными потоками на макроуровне с целью обеспечения целесообразности и эффективности финансовых операций;
- в) одна из стадий управления финансами предприятий;
- г) совокупность мероприятий в области финансов, используемых государством для регулирования экономики.

25. К задачам Счетной палаты относятся ... (несколько)

- а) организация и осуществление контроля за своевременным исполнением доходных и расходных статей федерального бюджета;
- б) организация формирования и ведения единой информационной системы контроля и надзора в финансово-бюджетной сфере;
- в) финансовая экспертиза проектов федеральных законов;
- г) определение эффективности и целесообразности расходов государственных средств и использования федеральной собственности.

26. Системой экономико-правовых действий конкретных органов власти и управления, базирующихся на положениях основных законов государства, называют _____ контроль.

- а) бюджетный;
- б) государственный финансовый;
- в) негосударственный финансовый;
- г) налоговый.

27. К методам финансового контроля относится

- а) норматив;
- б) проверка;
- в) модель;
- г) баланс.

28. Финансовый контроль, который охватывает отдельные стороны деятельности предприятия, и в ходе которого могут осуществляться контрольные обмеры по выполнению работ, называется

- а) надзором;
- б) обследованием (аудитом);
- в) ревизией;
- г) проверкой.

29. Объектами финансового контроля являются

- а) денежные отношения по формированию и использованию денежных фондов и средств;
- б) государственные органы управления;
- в) организации;
- г) домашние хозяйства.

30. Финансовый контроль, который проводится по отдельным вопросам финансово-хозяйственной деятельности на основе отчетных и расходных документов, называется

- а) экономическим анализом;
- б) надзором;
- в) обследованием;
- г) проверкой.

31. Основными методами проведения финансового контроля являются: (несколько)

- а) бюджетирование;
- б) надзор;
- в) проверка;
- г) ревизия.

32. Финансовый контроль как форма реализации контрольной функции финансов является: (несколько)

- а) методом воздействия на хозяйственный процесс;
- б) завершающей стадией управления финансами;
- в) условием эффективности управления финансами;
- г) элементом финансовой политики государства.

33. Проверка по выполнению хозяйствующими органами и физическими лицами своих обязательств перед государством - это:

- а) таможенный и валютный контроль;
- б) бюджетно-финансовый контроль;
- в) ведомственный и внутрихозяйственный контроль;
- г) контроль над сбором налогов.

34. Задачами финансового контроля являются:

- а) правильность ведения финансовой отчетности;
- б) определение потребности в финансовых ресурсах и размеров денежных фондов;
- в) выявление внутренних резервов увеличения финансовых ресурсов;
- г) определение потребности расходования государственных денежных фондов.

35. Комплекс взаимосвязанных проверок финансово-хозяйственной деятельности предприятий, осуществляемых с помощью приемов документального и фактического контроля, называется...

- а) анализом;
- б) обследованием;
- в) ревизией;
- г) наблюдением.

36. Вид контроля, который не выделяют в зависимости от времени проведения, - это _____ контроль.

- а) предварительный
- б) текущий
- в) будущий
- г) последующий

37. Обязанность государства проводить перераспределение денежных средств для решения общегосударственных задач реализуется при помощи _____ функции финансов.

- а) регулирующей
- б) распределительной
- в) контрольной
- г) стимулирующей

38. Контроль за использованием средств территориальных денежных фондов осуществляет

- а) министерство финансов региона
- б) федеральная служба по финансовому мониторингу
- в) счетная палата РФ
- г) правительство РФ

39. Принцип финансового контроля, предполагающий единство правовой базы, установление периодичности в проведении тех или иных финансовых конкретных мероприятий, называется

- а) принцип системности
- б) принцип ответственности
- в) принцип гласности
- г) принцип разграничения полномочий

40. Система периодических контрольных действий по наблюдению за установленными в той или иной сфере деятельности условиями ее осуществления – это

- а) обследование
- б) экономический анализ
- в) ревизия
- г) надзор

41. Субъектами государственного финансового контроля выступают... (не менее двух)

- а) Федеральная налоговая служба
- б) органы Федерального казначейства
- в) Президент
- г) Государственная дума

42. Контрольная функция финансов заключается в контроле за...

- а) формированием использования денежных фондов государства
- б) использованием средств населения
- в) распределением прибыли
- г) использованием фондов предприятия

43. Контрольная функция финансов позволяет следить за тем...

- а) насколько своевременно поступают финансовые ресурсы в распоряжение государства
- б) как соблюдаются требования экономических законов
- в) насколько эффективно организована финансовая дисциплина на коммерческих предприятиях
- г) как складываются пропорции в распределении и использовании финансовых ресурсов

44. По степени охвата ревизуемых материалов ревизии делят на

- а) первичные и повторные
- б) плановые и внеплановые
- в) документальные и фактические
- г) сплошные и выборочные

45. Контроль, основывающийся на изучении фактического состояния проверяемых объектов по данным их осмотра (пересчета, взвешивания, лабораторного анализа и т.д.), называется

- а) математическим
- б) документальным
- в) фактическим
- г) логическим

46. Функция финансов, связанная с вмешательством государства через финансы в процесс воспроизводства,

- а) распределительная
- б) контрольная
- в) регулирующая
- г) стимулирующая

47. Министерство финансов РФ осуществляет

- а) реализацию денежных средств
- б) подсчет числа депутатов в Госдуме
- в) контроль за федеральной собственностью и федеральными финансовыми средствами
- г) проведение единой финансовой политики

48. Воздействие на социально-экономические процессы, направленное на устранение имеющихся диспропорций, обеспечение передовых технологий и социальной стабильности путем концентрации финансовых ресурсов в одних сегментах рынка и ограничение роста в других – это

- а) финансовое планирование
- б) финансовое регулирование
- в) финансовый контроль
- г) финансовое проектирование

49. Аудиторский контроль - это

- а) обязательный государственный контроль
- б) государственный финансовый контроль
- в) ведомственный контроль
- г) независимый финансовый контроль

50. Совокупность государственных мероприятий, направленных на эффективную мобилизацию финансовых ресурсов, их перераспределение и использование, это

- а) финансовая политика
- б) финансовое планирование
- в) финансовый механизм
- г) управление финансами

Оценочное средство: устный ответ на экзамене

Учебное задание: выявление сформированности знаний обучающихся в области контроля в системе государственного управления, ответить на два вопроса в билете

Перечень примерных вопросов зачета:

1. Понятие государственного контроля. Контроль как часть системы государственного управления. Необходимость контроля.
2. Элементы системы государственного контроля: предмет, субъект, объект, сфера контроля, цели, задачи, принципы, процесс, метод.
3. Формы и виды государственного контроля. Предварительный, текущий и итоговый контроль. Сплошной и выборочный контроль. Представительный, административный контроль и контроль осуществляемый контрольным органом.
4. Общественный контроль.
5. Надзор как вид государственного контроля. Виды и субъекты государственной надзорной деятельности.
6. Президентский контроль в Российской Федерации. Контрольные полномочия Президента Российской Федерации. Формы и механизмы осуществления президентского контроля.
7. Парламентский контроль в Российской Федерации. Понятие и значение парламентского контроля. Парламентское расследование как форма парламентского контроля.
8. Контрольные полномочия региональных парламентов.
9. Контроль, осуществляемый органами исполнительной власти (правительство, федеральные органы исполнительной власти, органы исполнительной власти субъектов федерации).
10. Прокурорский надзор, как элемент государственного контроля.
11. Понятие и значение финансового контроля. Понятие «финансовая дисциплина». Цели и задачи финансового контроля.
12. Нормативно-правовая база государственного финансового контроля.
13. Органы, осуществляющие государственный финансовый контроль. Статус должностных лиц контрольно-счетных органов.
14. Формы государственного финансового контроля в Российской Федерации: общегосударственный, ведомственный, бюджетно-финансовый.
15. Цели и задачи государственного финансового контроля на федеральном уровне. Объекты и субъекты государственного финансового контроля на федеральном уровне.
16. Деятельность федеральных органов бюджетно-финансового контроля. Деятельность контрольных органов Минфина России.

Оценочное средство для проверки умений: практические задания

Учебное задание: выполните практическое задание, указанное в перечне (исходные данные задания конкретизируются преподавателем по дисциплине).

Перечень практических заданий:

1. Определить цель и задачи государственного контроля предметной сферы.
2. Определить органы для осуществления государственного контроля предметной сферы.
3. Определить процедуру парламентского контроля предметной сферы.
4. Определить основные элементы плана проверки деятельности органа местного самоуправления на основе обращения граждан.
5. Определить контрольные полномочия органа финансового контроля.
6. Определить механизмы и методы осуществления государственного контроля в системе местного самоуправления.
7. Определить полномочия органа государственного контроля в системе местного самоуправления.
8. Определить содержание плана государственного контроля предметной сферы.

ФОС разработал:

Вобликов В.М.. к.в.н., доцент кафедры государственного и муниципального управления и управления персоналом РМАТ



Образовательное частное учреждение высшего образования
Российская международная академия туризма

Факультет менеджмента туризма
Кафедра государственного и муниципального управления
и управления персоналом

Принято Ученым Советом
« 21 » _ февраля _ 2024 г.
Протокол № 02-06-01

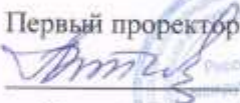
УТВЕРЖДАЮ
Первый проректор

В.Ю. Питюков
« 20 » _ февраля _ 2024 г.

ФОНД ОЦЕНОЧНЫХ СРЕДСТВ

текущего контроля успеваемости и промежуточной аттестации
обучающихся по дисциплине

«Управление проектами в муниципальном управлении»

по направлению подготовки
38.04.04 Государственное и муниципальное управление
Направленность (профиль): «Управление государственными и
муниципальными проектами и программами»
квалификация (степень) выпускника – магистр
Б1.В.ДВ.01.01

Химки 2024

1. Перечень компетенций, формируемых в процессе освоения образовательной программы

Результатом обучения по дисциплине являются знания, умения, навыки и (или) опыт деятельности, характеризующие этапы формирования компетенции и обеспечивающие достижение планируемых результатов освоения образовательной программы.

Процесс изучения дисциплины «Управление проектами в муниципальном управлении» направлен на формирование следующих компетенций:

Категория компетенций	Код и наименование компетенции	Код и наименование индикатора достижения компетенции	Результаты обучения
Организационно-управленческий Проектный	ПК-1. Способен обеспечивать подготовку проекта государственно-частного партнерства, отбора частного партнера для реализации проекта	ПК-1.1. Осуществляет организационную, юридическую, экономическую и техническую подготовку проекта государственно-частного партнерства ПК-1.2. Проводит отбор частного партнера для реализации проекта государственно-частного партнерства ПК-1.3. Обеспечивает подготовку и проведение публичных процедур и информационной поддержки проекта государственно-частного партнерства	Знает содержание и методы организационной, юридической, экономической и технической подготовки проекта государственно-частного партнерства, отбора частного партнера Умеет применять методы организационной, юридической, экономической и технической подготовки проекта государственно-частного партнерства, отбора частного партнера Владеет методами организационной, юридической, экономической и технической подготовки проекта государственно-частного партнерства, отбора частного партнера

Компетенция ПК-1 кроме дисциплины «Управление проектами в муниципальном управлении» формируются еще и другими дисциплинами в соответствии с учебным планом.

2. Описание показателей и критериев оценивания компетенций на различных этапах их формирования, описание шкал оценивания

При оценивании сформированности компетенций у обучающихся учитываются результаты текущего контроля успеваемости и промежуточной аттестации.

При проведении текущего контроля успеваемости и промежуточной аттестации могут быть использованы следующие виды оценочных средств:

Перечень оценочных средств текущего контроля успеваемости и промежуточной аттестации по дисциплине

№ п/п	Вид оценочного средства	Краткая характеристика оценочного средства	Представление оценочного средства
1.	Тест	Система стандартизированных заданий, позволяющая автоматизировать процедуру измерения уровня знаний и умений обучающегося.	Фонд тестовых заданий
2.	Устный ответ	Устный ответ должен представлять собой связное, логически последовательное сообщение на заданную тему, показывать его умение применять определения, правила в конкретных случаях.	Вопросы и задания по темам
3.	Доклад, сообщение	Продукт самостоятельной работы обучающегося, представляющий собой публичное выступление по представлению полученных результатов решения определенной учебно-практической, учебно-исследовательской или научной темы	Темы докладов, сообщений
4.	Аналитическая исследовательская практическая работа	Частично-регламентированное задание имеющее целью сбор и анализ информации как в легко доступных источниках (учебная литература) так и в поисковых системах сети Интернет	Задание и форма представления
5.	Кейс-задача, ситуационная задача	Проблемное задание, в котором обучающемуся предлагают осмыслить реальную профессионально-ориентированную ситуацию, необходимую для решения данной проблемы	Задания для решения кейс-задачи

При проведении текущего контроля успеваемости по данной дисциплине используются виды оценочных средств – тестирование, устный ответ, кейс-задача (ситуационная задача), доклад, сообщение, аналитическая исследовательская работа.

В соответствии с Положением о проведении текущего контроля успеваемости и промежуточной аттестации обучающихся по образовательным программам высшего образования – программам бакалавриата и программам магистратуры, реализуемым в РМАТ, оценка обучающегося по каждой дисциплине независимо от ее общей трудоемкости, определяется по 100-балльной шкале в каждом семестре. Распределение баллов между контрольными мероприятиями устанавливается разработчиком рабочей программы дисциплины и доводится до сведения обучающихся.

Для допуска к промежуточной аттестации обучающийся должен выполнить все мероприятия текущего контроля успеваемости по дисциплине (не иметь задолженностей) и набрать в общей сложности не менее 51% от максимально возможной суммы баллов.

При проведении промежуточной аттестации по дисциплине применяется тестирование обучающихся.

№ п/п	Наименование разделов и тем дисциплины	Коды компетенций	Оценочное средство	Баллы
1.	Роль и место проектов в муниципальном управлении	ПК-1	Устный ответ (в форме дискуссии)	5
			Аналитическая исследовательская работа	10

2.	Процессы и механизмы управления проектами в муниципальном управлении	ПК-1	Устный ответ (в форме дискуссии)	5
			Аналитическая исследовательская работа	10
3.	Планирование и организация управления проектами в муниципальном управлении	ПК-1	Устный ответ (в форме дискуссии)	5
			Кейс-задача, ситуационная задача	15
4.	Оперативное управление проектами в муниципальном управлении	ПК-1	Устный ответ (в форме дискуссии)	5
			Кейс-задача, ситуационная задача	15
	Форма промежуточной аттестации – экзамен	ПК-1	Устный ответ Кейс-задача	30
	Итого по дисциплине (не более 100 баллов)			100

**Критерии оценивания сформированности компетенций
и перевод в 5-балльную шкалу оценивания**

Общая сумма баллов по дисциплине	Показатели (оценка по дисциплине)	Критерии оценивания сформированности компетенций на этапе изучения дисциплины	Сформированность компетенций на этапе изучения дисциплины
90-100	5 (отлично)	глубокое и прочное усвоение программного материала; полные, последовательные, грамотные и логически излагаемые ответы при видоизменении задания; свободно справляющиеся с поставленными задачами, знания материала; правильно обоснованные принятые решения; владение разносторонними навыками и приемами выполнения практических работ	компетенции сформированы на достаточном уровне
71-89	4 (хорошо)	знание программного материала; грамотное изложение, без существенных неточностей в ответе на вопрос; правильное применение теоретических знаний; владение необходимыми навыками при выполнении практических задач.	
51-70*	3 (удовлетворительно)	усвоение основного материала; при ответе допускаются неточности; при ответе недостаточно правильные формулировки; нарушение последовательности в изложении программного материала;	

		затруднения в выполнении практических заданий;	
50 и менее	2 (неудовлетворительно), не зачтено	незнание программного материала; при ответе возникают ошибки; затруднения при выполнении практических работ.	компетенции не сформированы

* при условии выполнения всех заданий текущего контроля успеваемости

Шкала оценивания используется для оценивания различных видов оценочных средств. В каждом из них формируются и контролируются различные критерии освоения компетенций.

Шкала оценки выполнения оценочного средства «Тест»

Критерии оценки	Баллы
% правильно выполненных заданий	
Выполнено до 50% заданий	0
Выполнено от 51 до 70 % заданий	7
Выполнено от 71 до 85 % заданий	8
Выполнено от 86 до 100 % заданий	10

Шкала оценки устного ответа

Предел длительности контроля	5 мин.
Критерии оценки	полнота раскрытия содержания материала; грамотность и логичность изложения материала; точное использование терминологии; умение иллюстрировать теоретические положения конкретными примерами, применять их в новой ситуации; усвоение ранее изученных сопутствующих вопросов; способность творчески применять знание теории к решению профессиональных задач; знание современной учебной и научной литературы
Показатели оценки	мах 5 баллов
5 баллов	обучающийся показывает всесторонние и глубокие знания программного материала, знание основной и дополнительной литературы; последовательно и четко отвечает на вопросы билета и дополнительные вопросы; уверенно ориентируется в проблемных ситуациях; демонстрирует способность применять теоретические знания для анализа практических ситуаций, делать правильные выводы, проявляет творческие способности в понимании, изложении и использовании программного материала; подтверждает полное освоение компетенций, предусмотренных программой
3-4 балла	обучающийся показывает полное знание программного материала, основной и дополнительной литературы;

	<p>дает полные ответы на теоретические вопросы билета и дополнительные вопросы, допуская некоторые неточности;</p> <p>правильно применяет теоретические положения к оценке практических ситуаций;</p> <p>демонстрирует хороший уровень освоения материала и в целом подтверждает освоение компетенций, предусмотренных программой</p>
1 – 2 балла	<p>обучающийся показывает знание основного материала в объеме, необходимом для предстоящей профессиональной деятельности;</p> <p>при ответе на вопросы билета и дополнительные вопросы не допускает грубых ошибок, но испытывает затруднения в последовательности их изложения;</p> <p>не в полной мере демонстрирует способность применять теоретические знания для анализа практических ситуаций;</p> <p>подтверждает освоение компетенций, предусмотренных программой на минимально допустимом уровне</p>

**Шкала оценки уровня знаний, умений и навыков при решении кейсов
(ситуационных задач)**

Предел длительности контроля	30 мин.
Критерии оценки	<ul style="list-style-type: none"> – было сформулировано и проанализировано большинство проблем, заложенных в кейсе (задаче); – были продемонстрированы адекватные аналитические методы при работе с информацией; – были использованы дополнительные источники информации для решения кейса (задачи); – были выполнены все необходимые расчеты; – подготовленные в ходе решения кейса документы соответствуют требованиям к ним по смыслу и содержанию; – выводы обоснованы, аргументы весомы; – сделаны собственные выводы, которые отличают данное решение кейса от других решений
Показатели оценки	макс 15 баллов
15 баллов	полный, обоснованный ответ с применением необходимых источников
10 баллов	<p>неполный ответ в зависимости от правильности и полноты ответа:</p> <ul style="list-style-type: none"> - не были выполнены все необходимые расчеты; - не было сформулировано и проанализировано большинство проблем, заложенных в кейсе;
8 баллов	<p>неполный ответ в зависимости от правильности и полноты ответа:</p> <ul style="list-style-type: none"> - не были продемонстрированы адекватные аналитические методы при работе с информацией; - не были подготовленные в ходе решения кейса документы, которые соответствуют требованиям к ним по смыслу и содержанию; - не были сделаны собственные выводы, которые отличают данное решение кейса от других решений

**Шкала оценки
защиты аналитической исследовательской работы (реферата)**

Наименование критерия	Выявленные недостатки и замечания (комментарии)	Оценка уровня
I. Качество исследовательской работы (реферата, проекта)		
1. Соответствие содержания работы заданию		1
2. Грамотность изложения и качество оформления работы		1
3. Самостоятельность выполнения работы, глубина проработки материала, использование рекомендованной и справочной литературы		1
4. Обоснованность и доказательность выводов		1
Общая оценка за выполнение ИР		1
II. Качество доклада		
1. Соответствие содержания доклада содержанию работы		1
2. Выделение основной мысли работы		1
3. Качество изложения материала		1
Общая оценка за доклад		1
III. Ответы на дополнительные вопросы по содержанию работы		
Вопрос 1		
Вопрос 2		
Вопрос 3		
Общая оценка за ответы на вопросы		1
Итоговая оценка за защиту		10

Шкала оценки устного ответа в ходе промежуточной аттестации

Предел длительности контроля	5 мин.
Критерии оценки	полнота раскрытия содержания материала; грамотность и логичность изложения материала; точное использование терминологии; умение иллюстрировать теоретические положения конкретными примерами, применять их в новой ситуации; усвоение ранее изученных сопутствующих вопросов; способность творчески применять знание теории к решению профессиональных задач; знание современной учебной и научной литературы
Показатели оценки	макс 20 баллов
20 баллов	обучающийся показывает всесторонние и глубокие знания программного материала, знание основной и дополнительной литературы; последовательно и четко отвечает на вопросы билета и дополнительные вопросы; уверенно ориентируется в проблемных ситуациях;

	демонстрирует способность применять теоретические знания для анализа практических ситуаций, делать правильные выводы, проявляет творческие способности в понимании, изложении и использовании программного материала; подтверждает полное освоение компетенций, предусмотренных программой
15 баллов	обучающийся показывает полное знание программного материала, основной и дополнительной литературы; дает полные ответы на теоретические вопросы билета и дополнительные вопросы, допуская некоторые неточности; правильно применяет теоретические положения к оценке практических ситуаций; демонстрирует хороший уровень освоения материала и в целом подтверждает освоение компетенций, предусмотренных программой
10 баллов	обучающийся показывает знание основного материала в объеме, необходимом для предстоящей профессиональной деятельности; при ответе на вопросы билета и дополнительные вопросы не допускает грубых ошибок, но испытывает затруднения в последовательности их изложения; не в полной мере демонстрирует способность применять теоретические знания для анализа практических ситуаций; подтверждает освоение компетенций, предусмотренных программой на минимально допустимом уровне

3. Типовые контрольные задания или иные материалы, необходимые для оценки знаний, умений, навыков и (или) опыта деятельности, характеризующих этапы формирования компетенций в процессе освоения образовательной программы.

Задание – это педагогическая форма, нацеленная на достижение усвоения обучающимися запланированных результатов. Каждое задание создано для определенной цели, а потому, можно сказать иначе, имеет свою миссию и свои характеристики. Учебные задания используются не только для контроля, но и для приобретения новых знаний, умений, навыков развития способов умственных действий.

Оценочные средства учебных занятий

Тема 1. Роль и место проектов в муниципальном управлении.

Оценочное средство №1: устный ответ (в форме дискуссии).

Учебное задание: для оценки знаний роли и места проектов в муниципальном управлении для формирования готовности обеспечивать подготовку проекта государственно-частного партнерства, отбора частного партнера для реализации проекта, опираясь на изученный материал, а также на информацию из дополнительных источников, принять участие в дискуссии по вопросам для обсуждения.

Вопросы для обсуждения:

1. Содержание понятий проект и управление проектами.
2. Общие признаки проекта в муниципальном управлении.
3. Цель проектной деятельности в муниципальном управлении.
4. Значение управления проектной деятельностью в органах местного самоуправления.
5. Субъекты и объекты проектной деятельности в муниципальном управлении.
6. Внешняя и внутренняя среда проекта в муниципальном управлении.

7. Стандарты проектов, их классификация. Управляемые параметры муниципальных проектов.
8. Взаимосвязь проектного управления и муниципальных программ.
9. Формирование и развитие системы проектной деятельности органов местного самоуправления.
10. Проблемы проектного управления в муниципалитетах и способы их решения.
11. Разработка инструментария совершенствования проектной деятельности.

Оценочное средство №2: аналитическая исследовательская практическая работа

Учебное задание: для оценки сформированности умений и навыков проводить анализ проектов в муниципальном управлении для формирования готовности обеспечивать подготовку проекта государственно-частного партнерства, отбора частного партнера для реализации проекта, на основе официальных источников, выполнить аналитическую исследовательскую практическую работу по анализу муниципальных проектов (на примере, по выбору обучающегося). Анализ провести по элементам: тип и предметная область проекта; цель проекта; участники проекта; основные показатели проекта; показатели реализации проекта. Результаты представить в форме компьютерной презентации.

Тема 2. Процессы и механизмы управления проектами в муниципальном управлении

Оценочное средство №1: устный ответ (в форме дискуссии).

Учебное задание: для оценки знаний процессов и механизмов управления проектами в муниципальном управлении для формирования готовности обеспечивать подготовку проекта государственно-частного партнерства, отбора частного партнера для реализации проекта, опираясь на изученный материал, а также на информацию из дополнительных источников, принять участие в дискуссии по вопросам для обсуждения.

Вопросы для обсуждения:

1. Понятие и структура процесса управления проектами в муниципальном управлении.
2. Процессы инициации, планирования, организации, контроля выполнения проекта.
3. Процесс управления предметной областью проекта.
4. Управление продолжительностью, стоимостью и финансированием проекта. Управление качеством, риском, человеческими ресурсами, коммуникациями, поставками и контрактами, изменениями, безопасностью и конфликтами в проекте.
5. Механизмы управления проектами: механизмы формирования состава исполнителей проекта; механизмы распределения ресурсов; механизмы распределения затрат и доходов; механизмы страхования; механизмы стимулирования; механизмы смешанного финансирования; механизмы самоокупаемости.
6. Противозатратные механизмы управления проектами.
7. Механизмы согласия.
8. Управление рисками при разработке проекта.
9. Оценка стоимости. Оценка эффективности проекта.
10. Специфика управления проектами различных типов.

Оценочное средство №2: аналитическая исследовательская практическая работа

Учебное задание: для оценки сформированности умений и навыков проводить анализ процессов и механизмов управления проектами в муниципальном управлении для формирования готовности обеспечивать подготовку проекта государственно-частного партнерства, отбора частного партнера для реализации проекта, на основе официальных источников, выполнить аналитическую исследовательскую практическую работу по анализу меха-

низмов управления муниципальными проектами. Результаты представить в форме аналитической таблицы.

Наименование механизма	Субъект применения механизма	Условия применения механизма	Показатели эффективности механизма
механизмы формирования состава исполнителей проекта			
механизмы распределения ресурсов			
механизмы распределения затрат и доходов			
механизмы страхования			
механизмы стимулирования			
механизмы смешанного финансирования			
механизмы самокупаемости			

Тема 3. Планирование и организация управления проектами в муниципальном управлении.

Оценочное средство №1: устный ответ (в форме дискуссии).

Учебное задание: для оценки знаний порядка планирования и организации управления проектом в муниципальном управлении для формирования готовности обеспечивать подготовку проекта государственно-частного партнерства, отбора частного партнера для реализации проекта, опираясь на изученный материал, а также на информацию из дополнительных источников, принять участие в дискуссии по вопросам для обсуждения.

Вопросы для обсуждения:

1. Инициация проекта в муниципальном управлении, определение субъекта и объекта проекта, заинтересованных сторон проекта.
2. Разработка концепции и начальная фаза проекта.
3. Определение источников финансирования и маркетинг проекта.
4. Формирование состава исполнителей проекта.
5. Построение организационных структур управления проектом, организация их деятельности и взаимодействия.
6. Планирование проекта. Разработка плана управления проектом.
7. Построение календарного плана. Сетевые модели проекта, оптимизация сетевых моделей.
8. Планирование контроля реализации проекта.

Оценочное средство №2: Кейс-задача, ситуационная задача

Учебное задание: для оценки сформированности умений и навыков определения порядка планирования и организации управления проектом в муниципальном управлении для формирования готовности обеспечивать подготовку проекта государственно-частного партнерства, отбора частного партнера для реализации проекта, на основе официальных источников, выполнить практическую работу по разработке структурно-логической схемы управления проектом, схемы организационной структуры управления проектом, плана управления проектом (исходные данные определяются преподавателем по дисциплине). Результаты представить в форме электронного документа.

Тема 4. Оперативное управление проектами в муниципальном управлении.

Оценочное средство №1: устный ответ (в форме дискуссии).

Учебное задание: для оценки знаний содержания и последовательности оперативного управления проектами в муниципальном управлении для формирования готовности обеспечивать подготовку проекта государственно-частного партнерства, отбора частного партнера для реализации проекта, опираясь на изученный материал, а также на информацию из дополнительных источников, принять участие в дискуссии по вопросам для обсуждения.

Вопросы для обсуждения:

1. Мониторинг исполнения проекта.
2. Процессная деятельность при исполнении проектов.
3. Учет и контроль хода реализации проекта.
4. Показатели (индикаторы) оценки реализации проекта.
5. Текущий и последующий контроль.
6. Выявление причин отклонения от первоначальных проектировок.
7. Отчеты о результатах проверок и организация рабочих совещаний.
8. Выработка корректирующих воздействий.
9. Завершение проекта. Оценка эффективности реализации проекта.

Оценочное средство №2: Кейс-задача, ситуационная задача

Учебное задание: для оценки сформированности умений и навыков определения содержания и последовательности оперативного управления проектами в муниципальном управлении для формирования готовности обеспечивать подготовку проекта государственно-частного партнерства, отбора частного партнера для реализации проекта, на основе официальных источников, выполнить практическую работу по разработке показателей оценки реализации проекта, составить план контроля хода реализации проекта (исходные данные определяются преподавателем по дисциплине). Результаты представить в форме электронного документа.

Промежуточная аттестация по дисциплине

Оценочное средство: Тест

Учебное задание: Выполните тест промежуточной аттестации по дисциплине, выбрав верный вариант ответа

1. Выделите общие признаки проекта, позволяющие осуществлять внутриорганизационную и межведомственную коммуникации?

1. Бюджет, новизна, комплексность
2. Бюджет, новизна, конфигурация
3. Бюджет, новизна, комплекс мероприятий

2. Найдите процессы управления проектами, развивающие способность управлять проектом на всех этапах его жизненного цикла?

1. Управление работами, ресурсами, качеством
2. Управление работами, ресурсами, подпроцессами
3. Управление работами, ресурсами, задачами

3. Задачи этого процесса помогают руководить работой команды?

1. Управление работами
2. Управление ресурсами
3. Контроль и отчетность

4. Задачи этого процесса контролируют результаты, полученные в рамках проекта и для использования в проекте, а также позволяют овладеть навыками документального оформления решений в управлении проектами?

1. Управление ресурсами
- 2. Управление конфигурацией**
3. Управление качеством

5. Задачи этого процесса отслеживают работу по проекту и позволяют управлять проектом на всех этапах его жизненного цикла?

1. Управление ресурсами
2. Управление работами
- 3. Управление качеством**

6. Выделите стадии жизненного цикла проекта?

- 1. Планирование проекта, контроль этапа**
2. Завершение проекта, контроль и отчетность
3. Завершение этапа, планирование задачи

7. Найдите ключевые роли со стороны заказчика?

- 1. Спонсор проекта**
2. Бизнес-менеджер
3. Администратор проекта

8. Найдите ключевые роли со стороны исполнителя?

- 1. Бизнес-менеджер**
2. Спонсор проекта
3. Менеджер по конфигурации

9. Этот комитет возглавляет спонсор проекта?

- 1. Комитет по управлению**
2. Комитет по контролю за изменениями
3. Комитет по анализу спорных вопросов

10. Полная загрузка этой роли обеспечивается только в крупных проектах?

1. Менеджер по конфигурации
- 2. Менеджер по качеству**
3. Координатор проекта

11. Менеджер проекта (МП) ответственен перед?

- 1. Заказчиком и исполнителем**
2. Исполнителем
3. Заказчиком

12. Выделите профессиональные навыки МП?

- 1. Ведение переговоров**
2. Смена стиля управления в зависимости от ситуации
3. Объективность

13. Выделите персональные характеристики МП?

1. Ведение переговоров
2. Смена стиля управления в зависимости от ситуации
- 3. Объективность**

1.4. Выделите профессиональные навыки МП?

1. Ведение переговоров

2. **Смена стиля управление в зависимости от ситуации**
3. **Объективность**

15. Взаимодействие МП со спонсором проекта включает?

1. **Информирование о спорных вопросах критического характера**
2. **Оценку затрат по завершению проекта**
3. **Вопросы по выделению ресурсов**

16. Взаимодействие МП с менеджером проекта со стороны заказчика включает?

1. **Информирование о спорных вопросах критического характера**
2. **Оценку затрат по завершению проекта**
3. **Вопросы по выделению ресурсов**

17. Взаимодействие МП с бизнес-менеджером исполнителя включает?

1. **Информирование о спорных вопросах критического характера**
2. **Оценку затрат по завершению проекта**
3. **Вопросы по выделению ресурсов**

18. Взаимодействие МП с персоналом проекта включает

1. **Проведение неформальных встреч**
2. **Оценку затрат по завершению проекта**
3. **Вопросы по выделению ресурсов**

19. Найдите «Золотые правила» управления проектами?

1. **Работа с заказчиком**
2. **Управление изменениями**
3. **Подготовка технико-коммерческого предложения**

20. Что не относится к «Золотым правилам» управления проектами?

1. **Подбор команды**
2. **Управление рисками**
3. **Подготовка «Резюме по обязательствам»**

Оценочное средство: устный ответ на экзамене.

Учебное задание: выявление сформированности знаний обучающихся в области управления проектами в муниципальном управлении, ответить на 2 вопроса в билете.

1. **Содержание понятий проект и управление проектами.**
2. **Общие признаки проекта в муниципальном управлении.**
3. **Цель проектной деятельности в муниципальном управлении.**
4. **Значение управления проектной деятельностью в органах местного самоуправления.**
5. **Субъекты и объекты проектной деятельности в муниципальном управлении.**
6. **Внешняя и внутренняя среда проекта в муниципальном управлении.**
7. **Стандарты проектов, их классификация. Управляемые параметры муниципальных проектов.**
8. **Взаимосвязь проектного управления и муниципальных программ.**
9. **Формирование и развитие системы проектной деятельности органов местного самоуправления.**
10. **Проблемы проектного управления в муниципалитетах и способы их решения.**
11. **Разработка инструментария совершенствования проектной деятельности.**
12. **Понятие и структура процесса управления проектами в муниципальном управлении.**

13. Процессы инициации, планирования, организации, контроля выполнения проекта.
14. Процесс управления предметной областью проекта.
15. Управление продолжительностью, стоимостью и финансированием проекта. Управление качеством, риском, человеческими ресурсами, коммуникациями, поставками и контрактами, изменениями, безопасностью и конфликтами в проекте.
16. Механизмы управления проектами: механизмы формирования состава исполнителей проекта; механизмы распределения ресурсов; механизмы распределения затрат и доходов; механизмы страхования; механизмы стимулирования; механизмы смешанного финансирования; механизмы самокупаемости.
17. Противозатратные механизмы управления проектами.
18. Механизмы согласия.
19. Управление рисками при разработке проекта.
20. Оценка стоимости. Оценка эффективности проекта.
21. Специфика управления проектами различных типов.
22. Инициация проекта в муниципальном управлении, определение субъекта и объекта проекта, заинтересованных сторон проекта.
23. Разработка концепции и начальная фаза проекта.
24. Определение источников финансирования и маркетинг проекта.
25. Формирование состава исполнителей проекта.
26. Построение организационных структур управления проектом, организация их деятельности и взаимодействия.
27. Планирование проекта. Разработка плана управления проектом.
28. Построение календарного плана. Сетевые модели проекта, оптимизация сетевых моделей.
29. Планирование контроля реализации проекта.
30. Мониторинг исполнения проекта.
31. Процессная деятельность при исполнении проектов.
32. Учет и контроль хода реализации проекта.
33. Показатели (индикаторы) оценки реализации проекта.
34. Текущий и последующий контроль.
35. Выявление причин отклонения от первоначальных проектировок.
36. Отчеты о результатах проверок и организация рабочих совещаний.
37. Выработка корректирующих воздействий.
38. Завершение проекта. Оценка эффективности реализации проекта.

Оценочное средство для проверки умений: практические задания.

Перечень практических заданий.

1. Определите тип и предметную область проекта; цель проекта (исходные данные определяются преподавателем по дисциплине).
2. Определите основные показатели проекта (исходные данные определяются преподавателем по дисциплине).
3. Определить состав нормативного обеспечения подготовки и реализации проекта в муниципальном управлении (исходные данные определяются преподавателем по дисциплине).
4. Разработать проект нормативного акта органа муниципального управления по подготовке проекта (исходные данные определяются преподавателем по дисциплине).
5. Провести распределения ресурсов по этапам проекта (исходные данные определяются преподавателем по дисциплине).
6. Определите механизмы смешанного финансирования проекта (исходные данные определяются преподавателем по дисциплине).

7. Разработать схему организационной структуры управления проектом (исходные данные определяются преподавателем по дисциплине).
8. Составить план управления проектом (исходные данные определяются преподавателем по дисциплине).
9. Определить показатели оценки реализации проекта (исходные данные определяются преподавателем по дисциплине).
10. Составить план контроля хода реализации проекта (исходные данные определяются преподавателем по дисциплине).

ФОС разработал:

Фрыгин А.В., к.э.н., доцент кафедры государственного
и муниципального управления и управления персоналом РМАТ



Образовательное частное учреждение высшего образования
Российская международная академия туризма

Факультет менеджмента туризма
Кафедра государственного и муниципального управления
и управления персоналом

Принято Ученым Советом
« 21 » февраля 2024 г.
Протокол № 02-06-01

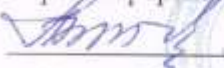
УТВЕРЖДАЮ
Первый проректор

В.Ю. Питюков
« 20 » февраля 2024 г.



ФОНД ОЦЕНОЧНЫХ СРЕДСТВ

текущего контроля успеваемости и промежуточной аттестации
обучающихся по дисциплине

«Управление проектами государственно-частного партнерства»

по направлению подготовки
38.04.04 Государственное и муниципальное управление
Направленность (профиль): «Управление государственными и
муниципальными проектами и программами»
квалификация (степень) выпускника – магистр
Б1.В.ДВ.01.02

Химки 2024

1. Перечень компетенций, формируемых в процессе освоения образовательной программы

Результатом обучения по дисциплине являются знания, умения, навыки и (или) опыт деятельности, характеризующие этапы формирования компетенции обеспечивающие достижение планируемых результатов освоения образовательной программы.

Процесс изучения дисциплины «Управление проектами государственно-частного партнерства» направлен на формирование следующих компетенций:

Категория компетенций	Код и наименование компетенции	Код и наименование индикатора достижения компетенции	Результаты обучения
Организационно-управленческий Проектный	ПК-1. Способен обеспечивать подготовку проекта государственно-частного партнерства, отбора частного партнера для реализации проекта	ПК-1.1. Осуществляет организационную, юридическую, экономическую и техническую подготовку проекта государственно-частного партнерства ПК-1.2. Проводит отбор частного партнера для реализации проекта государственно-частного партнерства ПК-1.3. Обеспечивает подготовку и проведение публичных процедур и информационной поддержки проекта государственно-частного партнерства	Знает содержание и методы организационной, юридической, экономической и технической подготовки проекта государственно-частного партнерства, отбора частного партнера Умеет применять методы организационной, юридической, экономической и технической подготовки проекта государственно-частного партнерства, отбора частного партнера Владеет методами организационной, юридической, экономической и технической подготовки проекта государственно-частного партнерства, отбора частного партнера

Компетенция ПК-1 кроме дисциплины «Управление проектами государственно-частного партнерства» формируются еще и другими дисциплинами в соответствии с учебным планом.

2. Описание показателей и критериев оценивания компетенций на различных этапах их формирования, описание шкал оценивания

При оценивании сформированности компетенций у обучающихся учитываются результаты текущего контроля успеваемости и промежуточной аттестации.

При проведении текущего контроля успеваемости и промежуточной аттестации могут быть использованы следующие виды оценочных средств:

Перечень оценочных средств текущего контроля успеваемости и промежуточной аттестации по дисциплине

№ п/п	Вид оценочного средства	Краткая характеристика оценочного средства	Представление оценочного средства
1.	Тест	Система стандартизированных заданий, позволяющая автоматизировать процедуру измерения уровня знаний и умений обучающегося.	Фонд тестовых заданий
2.	Устный ответ	Устный ответ должен представлять собой связное, логически последовательное сообщение на заданную тему, показывать его умение применять определения, правила в конкретных случаях.	Вопросы и задания по темам
3.	Доклад, сообщение	Продукт самостоятельной работы обучающегося, представляющий собой публичное выступление по представлению полученных результатов решения определенной учебно-практической, учебно-исследовательской или научной темы	Темы докладов, сообщений
4.	Аналитическая исследовательская практическая работа	Частично-регламентированное задание имеющее целью сбор и анализ информации как в легко доступных источниках (учебная литература) так и в поисковых системах сети Интернет	Задание и форма представления
5.	Кейс-задача, ситуационная задача	Проблемное задание, в котором обучающемуся предлагают осмыслить реальную профессионально-ориентированную ситуацию, необходимую для решения данной проблемы	Задания для решения кейс-задачи

При проведении текущего контроля успеваемости по данной дисциплине используются виды оценочных средств – тестирование, устный ответ, кейс-задача (ситуационная задача), доклад, сообщение, аналитическая исследовательская работа.

В соответствии с Положением о проведении текущего контроля успеваемости и промежуточной аттестации обучающихся по образовательным программам высшего образования – программам бакалавриата и программам магистратуры, реализуемым в РМАТ, оценка обучающегося по каждой дисциплине независимо от ее общей трудоемкости, определяется по 100-балльной шкале в каждом семестре. Распределение баллов между контрольными мероприятиями устанавливается разработчиком рабочей программы дисциплины и доводится до сведения обучающихся.

Для допуска к промежуточной аттестации обучающийся должен выполнить все мероприятия текущего контроля успеваемости по дисциплине (не иметь задолженностей) и набрать в общей сложности не менее 51% от максимально возможной суммы баллов.

При проведении промежуточной аттестации по дисциплине применяется тестирование обучающихся.

№ п/п	Наименование разделов и тем дисциплины	Коды компетенций	Оценочное средство	Баллы
1.	Основные положения теории партнерства государства и бизнеса в современной экономике	ПК-1	Устный ответ (в форме дискуссии)	5
			Аналитическая исследовательская работа	10

2.	Формы и модели проектов государственно-частного партнерства	ПК-1	Устный ответ (в форме дискуссии)	5
			Аналитическая исследовательская работа	10
3.	Институциональное обеспечение развития государственно-частного партнерства	ПК-1	Устный ответ (в форме дискуссии)	5
			Аналитическая исследовательская работа	15
4.	Содержание, схемы, участники и источники финансирования проектов государственно-частного партнерства	ПК-1	Устный ответ (в форме дискуссии)	5
			Аналитическая исследовательская работа	15
	Форма промежуточной аттестации – экзамен	ПК-1	Устный ответ Кейс-задача	30
	Итого по дисциплине (не более 100 баллов)			100

**Критерии оценивания сформированности компетенций
и перевод в 5-балльную шкалу оценивания**

Общая сумма баллов по дисциплине	Показатели (оценка по дисциплине)	Критерии оценивания сформированности компетенций на этапе изучения дисциплины	Сформированность компетенций на этапе изучения дисциплины
90-100	5 (отлично)	глубокое и прочное усвоение программного материала; полные, последовательные, грамотные и логически излагаемые ответы при видоизменении задания; свободно справляющиеся с поставленными задачами, знания материала; правильно обоснованные принятые решения; владение разносторонними навыками и приемами выполнения практических работ	компетенции сформированы на достаточном уровне
71-89	4 (хорошо)	знание программного материала; грамотное изложение, без существенных неточностей в ответе на вопрос; правильное применение теоретических знаний; владение необходимыми навыками при выполнении практических задач.	
51-70*	3 (удовлетворительно)	усвоение основного материала; при ответе допускаются неточности; при ответе недостаточно правильные формулировки; нарушение последовательности в изложении программного материала;	

		затруднения в выполнении практических заданий;	
50 и менее	2 (неудовлетворительно), не зачтено	незнание программного материала; при ответе возникают ошибки; затруднения при выполнении практических работ.	компетенции не сформированы

* при условии выполнения всех заданий текущего контроля успеваемости

Шкала оценивания используется для оценивания различных видов оценочных средств. В каждом из них формируются и контролируются различные критерии освоения компетенций.

Шкала оценки выполнения оценочного средства «Тест»

Критерии оценки	Баллы
% правильно выполненных заданий	
Выполнено до 50% заданий	0
Выполнено от 51 до 70 % заданий	7
Выполнено от 71 до 85 % заданий	8
Выполнено от 86 до 100 % заданий	10

Шкала оценки устного ответа

Предел длительности контроля	5 мин.
Критерии оценки	полнота раскрытия содержания материала; грамотность и логичность изложения материала; точное использование терминологии; умение иллюстрировать теоретические положения конкретными примерами, применять их в новой ситуации; усвоение ранее изученных сопутствующих вопросов; способность творчески применять знание теории к решению профессиональных задач; знание современной учебной и научной литературы
Показатели оценки	максимум 5 баллов
5 баллов	обучающийся показывает всесторонние и глубокие знания программного материала, знание основной и дополнительной литературы; последовательно и четко отвечает на вопросы билета и дополнительные вопросы; уверенно ориентируется в проблемных ситуациях; демонстрирует способность применять теоретические знания для анализа практических ситуаций, делать правильные выводы, проявляет творческие способности в понимании, изложении и использовании программного материала; подтверждает полное освоение компетенций, предусмотренных программой
3-4 балла	обучающийся показывает полное знание программного материала, основной и дополнительной литературы;

	<p>дает полные ответы на теоретические вопросы билета и дополнительные вопросы, допуская некоторые неточности;</p> <p>правильно применяет теоретические положения к оценке практических ситуаций;</p> <p>демонстрирует хороший уровень освоения материала и в целом подтверждает освоение компетенций, предусмотренных программой</p>
1 – 2 балла	<p>обучающийся показывает знание основного материала в объеме, необходимом для предстоящей профессиональной деятельности;</p> <p>при ответе на вопросы билета и дополнительные вопросы не допускает грубых ошибок, но испытывает затруднения в последовательности их изложения;</p> <p>не в полной мере демонстрирует способность применять теоретические знания для анализа практических ситуаций;</p> <p>подтверждает освоение компетенций, предусмотренных программой на минимально допустимом уровне</p>

**Шкала оценки уровня знаний, умений и навыков при решении кейсов
(ситуационных задач)**

Предел длительности контроля	30 мин.
Критерии оценки	<ul style="list-style-type: none"> – было сформулировано и проанализировано большинство проблем, заложенных в кейсе (задаче); – были продемонстрированы адекватные аналитические методы при работе с информацией; – были использованы дополнительные источники информации для решения кейса (задачи); – были выполнены все необходимые расчеты; – подготовленные в ходе решения кейса документы соответствуют требованиям к ним по смыслу и содержанию; – выводы обоснованы, аргументы весомы; – сделаны собственные выводы, которые отличают данное решение кейса от других решений
Показатели оценки	макс 15 баллов
15 баллов	полный, обоснованный ответ с применением необходимых источников
10 баллов	<p>неполный ответ в зависимости от правильности и полноты ответа:</p> <ul style="list-style-type: none"> - не были выполнены все необходимые расчеты; - не было сформулировано и проанализировано большинство проблем, заложенных в кейсе;
8 баллов	<p>неполный ответ в зависимости от правильности и полноты ответа:</p> <ul style="list-style-type: none"> - не были продемонстрированы адекватные аналитические методы при работе с информацией; - не были подготовленные в ходе решения кейса документы, которые соответствуют требованиям к ним по смыслу и содержанию; - не были сделаны собственные выводы, которые отличают данное решение кейса от других решений

**Шкала оценки
защиты аналитической исследовательской работы (реферата)**

Наименование критерия	Выявленные недостатки и замечания (комментарии)	Оценка уровня
I. Качество исследовательской работы (реферата, проекта)		
1. Соответствие содержания работы заданию		1
2. Грамотность изложения и качество оформления работы		1
3. Самостоятельность выполнения работы, глубина проработки материала, использование рекомендованной и справочной литературы		1
4. Обоснованность и доказательность выводов		1
Общая оценка за выполнение ИР		1
II. Качество доклада		
1. Соответствие содержания доклада содержанию работы		1
2. Выделение основной мысли работы		1
3. Качество изложения материала		1
Общая оценка за доклад		1
III. Ответы на дополнительные вопросы по содержанию работы		
Вопрос 1		
Вопрос 2		
Вопрос 3		
Общая оценка за ответы на вопросы		1
Итоговая оценка за защиту		10

Шкала оценки устного ответа в ходе промежуточной аттестации

Предел длительности контроля	5 мин.
Критерии оценки	полнота раскрытия содержания материала; грамотность и логичность изложения материала; точное использование терминологии; умение иллюстрировать теоретические положения конкретными примерами, применять их в новой ситуации; усвоение ранее изученных сопутствующих вопросов; способность творчески применять знание теории к решению профессиональных задач; знание современной учебной и научной литературы
Показатели оценки	макс 20 баллов
20 баллов	обучающийся показывает всесторонние и глубокие знания программного материала, знание основной и дополнительной литературы; последовательно и четко отвечает на вопросы билета и дополнительные вопросы; уверенно ориентируется в проблемных ситуациях;

	демонстрирует способность применять теоретические знания для анализа практических ситуаций, делать правильные выводы, проявляет творческие способности в понимании, изложении и использовании программного материала; подтверждает полное освоение компетенций, предусмотренных программой
15 баллов	обучающийся показывает полное знание программного материала, основной и дополнительной литературы; дает полные ответы на теоретические вопросы билета и дополнительные вопросы, допуская некоторые неточности; правильно применяет теоретические положения к оценке практических ситуаций; демонстрирует хороший уровень освоения материала и в целом подтверждает освоение компетенций, предусмотренных программой
10 баллов	обучающийся показывает знание основного материала в объеме, необходимом для предстоящей профессиональной деятельности; при ответе на вопросы билета и дополнительные вопросы не допускает грубых ошибок, но испытывает затруднения в последовательности их изложения; не в полной мере демонстрирует способность применять теоретические знания для анализа практических ситуаций; подтверждает освоение компетенций, предусмотренных программой на минимально допустимом уровне

3. Типовые контрольные задания или иные материалы, необходимые для оценки знаний, умений, навыков и (или) опыта деятельности, характеризующих этапы формирования компетенций в процессе освоения образовательной программы.

Задание – это педагогическая форма, нацеленная на достижение усвоения обучающимися запланированных результатов. Каждое задание создано для определенной цели, а потому, можно сказать иначе, имеет свою миссию и свои характеристики. Учебные задания используются не только для контроля, но и для приобретения новых знаний, умений, навыков развития способов умственных действий.

Оценочные средства учебных занятий

Тема 1. Основные положения теории партнерства государства и бизнеса в современной экономике.

Оценочное средство №1: устный ответ (в форме дискуссии).

Учебное задание: для оценки положений теории партнерства государства и бизнеса в современной экономике для формирования готовности обеспечивать подготовку проекта государственно-частного партнерства, отбора частного партнера для реализации проекта, опираясь на изученный материал, а также на информацию из дополнительных источников, принять участие в дискуссии по вопросам для обсуждения.

Вопросы для обсуждения:

1. Сущность государственно-частного партнерства.
2. Экономическая и политическая природа государственно-частного партнерства.

Причины возникновения потребности государства и общества в развитии государственно-частного партнерства.

3. Место государственно-частного партнерства в современной смешанной экономике.

4. Критерии сотрудничества государственного и частного секторов экономики.
5. Основные концепции управления проектами государственно-частного партнерства.
6. Выгоды государства и бизнеса в развитии проектов государственно-частного партнерства.
7. Основные сферы применения проектов государственно-частного партнерства.
8. Расширение сферы государственно-частного партнерства.
9. Зарубежный опыт государственно-частного партнерства.

Оценочное средство №2: аналитическая исследовательская практическая работа

Учебное задание: для оценки сформированности умений и навыков проводить анализ сфер и форм партнерства государства и бизнеса в современной экономике для формирования готовности обеспечивать подготовку проекта государственно-частного партнерства, отбора частного партнера для реализации проекта, на основе официальных источников, выполнить аналитическую исследовательскую работу по анализу сфер государственно-частного партнерства и сравнения их с зарубежной практикой (на примере, по выбору обучающегося). Результаты представить в форме компьютерной презентации.

Тема 2. Формы и модели проектов государственно-частного партнерства

Оценочное средство №1: устный ответ (в форме дискуссии).

Учебное задание: для оценки знаний форм и моделей проектов государственно-частного партнерства для формирования готовности обеспечивать подготовку проекта государственно-частного партнерства, отбора частного партнера для реализации проекта, опираясь на изученный материал, а также на информацию из дополнительных источников, принять участие в дискуссии по вопросам для обсуждения.

Вопросы для обсуждения:

1. Формы и модели отношений государственного и частного секторов.
2. Формы совместных предприятий с участием публичных и частных партнеров, категория контрактных партнерств.
3. Контрактные формы государственно-частного партнерства. Краткосрочные контракты. Арендные отношения. Соглашения о разделе продукции.
4. Концессионная форма государственно-частного партнерства.
5. Разделение сфер ответственности и принятия рисков публичным и частным сектором в проектах государственно-частного партнерства.
6. Модели государственно-частного партнерства и их дифференциация по уровню вовлеченности в проекты частного сектора и степени принятия частным сектором различных рисков.
7. Приватизация как предельная форма участия частного сектора в социально значимом проекте.
8. Зависимость выбора моделей от стратегии и приоритетов социально-экономического развития, от состояния и уровня развития нормативной правовой базы, регулирующей отношения собственности.
9. Конкретные модели государственно-частного партнерства как инструмент реализации социальной, энергетической, промышленной, природоохранной, транспортной, культурной политики государства.
10. Общее и специфическое в организации контрактной деятельности государственно-частного партнерства по проектам.

Оценочное средство №2: аналитическая исследовательская практическая работа

Учебное задание: для оценки сформированности умений и навыков проводить анализ форм и моделей проектов государственно-частного партнерства для формирования готовности обеспечивать подготовку проекта государственно-частного партнерства, отбора

частного партнера для реализации проекта, на основе официальных источников, выполнить аналитическую исследовательскую практическую работу по анализу моделей государственно-частного партнерства (на примере, по выбору обучающегося). Результаты представить в форме компьютерной презентации.

Тема 3. Институциональное обеспечение развития государственно-частного партнерства.

Оценочное средство №1: устный ответ (в форме дискуссии).

Учебное задание: для оценки знаний институционального обеспечения развития государственно-частного партнерства для формирования готовности обеспечивать подготовку проекта государственно-частного партнерства, отбора частного партнера для реализации проекта, опираясь на изученный материал, а также на информацию из дополнительных источников, принять участие в дискуссии по вопросам для обсуждения.

Вопросы для обсуждения:

1. Сущность институционального обеспечения развития государственно-частного партнерства.
2. Институциональные механизмы развития государственно-частного партнерства.
3. Методы и формы государственного участия и регулирования систем хозяйственного партнерства государства и бизнеса.
4. Формирование институциональной среды государственно-частного партнерства.
5. Институциональные принципы государственно-частного партнерства. Институциональные структуры.
6. Принципиальные схемы управления процессом развития механизма государственно-частного партнерства.
7. Принципы и приоритеты развития нормативной правовой базы государственно-частного партнерства.
8. Гражданский кодекс как концептуальная основа развития нормативной правовой базы государственно-частного партнерства.
9. Общее и специальное законодательство.
10. Уровни иерархической системы соподчиненности законов и подзаконных актов. Концессионное законодательство.
11. Перспективы развития действующего российского законодательства в области регулирования государственно-частного партнерства.
12. Нормативные правовые акты регулирования государственно-частного партнерства в субъектах Российской Федерации.
13. Государственные и региональные планы и программы по стратегическому развитию страны.

Оценочное средство №2: аналитическая исследовательская практическая работа

Учебное задание: для оценки сформированности умений и навыков проводить анализ институционального обеспечения развития государственно-частного партнерства для формирования готовности обеспечивать подготовку проекта государственно-частного партнерства, отбора частного партнера для реализации проекта, на основе официальных источников, выполнить аналитическую практическую работу по анализу правоприменительной практики в проектах государственно-частного партнерства (на примере, по выбору обучающегося). Результаты представить в форме электронного документа.

Тема 4. Содержание, схемы, участники и источники финансирования проектов государственно-частного партнерства.

Оценочное средство №1: устный ответ (в форме дискуссии).

Учебное задание: для оценки знаний содержания, схемы, участники и источники финансирования проектов государственно-частного партнерства для формирования готовности обеспечивать подготовку проекта государственно-частного партнерства, отбора частного партнера для реализации проекта, опираясь на изученный материал, а также на информацию из дополнительных источников, принять участие в дискуссии по вопросам для обсуждения.

Вопросы для обсуждения:

1. Концепция проектного финансирования. Отличие проектного финансирования от бюджетных и традиционных кредитных схем финансирования. Принципиальная схема проектного финансирования.
2. Участники процесса проектного финансирования - сектора экономики.
3. Источники финансирования проектов государственно-частного партнерства.
4. Основные методы и инструменты проектного финансирования инвестиционных проектов в практике государственно-частного партнерства.
5. Ключевые игроки в схемах проектного финансирования.
6. Соглашения о производственной, коммерческой и финансовой кооперации участников.
7. Программы финансирования инфраструктурных проектов.
8. Проблемы внедрения схем проектного финансирования для инфраструктурных проектов.
9. Формы государственной поддержки партнерских проектов: займы, гарантии, участие в капитале, субсидии, суверенные гарантии, налоговые и таможенные льготы, защита от возникновения конкурентных проектов, дополнительные источники доходов, возврат заемных средств.
10. Основные категории рисков в проектах государственно-частного партнерства.
11. Инструменты управления рисками в проектах государственно-частного партнерства.
12. Сотрудничество государства и частного сектора в сфере управления рисками в инфраструктурных проектах.

Оценочное средство №2: аналитическая исследовательская практическая работа

Учебное задание: для оценки сформированности умений и навыков анализа содержания, схемы, участники и источники финансирования проектов государственно-частного партнерства для формирования готовности обеспечивать подготовку проекта государственно-частного партнерства, отбора частного партнера для реализации проекта, на основе официальных источников, выполнить аналитическую практическую работу по анализу методов и инструментов проектного финансирования инвестиционных проектов в практике государственно-частного партнерства (на примере, по выбору обучающегося). Результаты представить в форме электронного документа.

Промежуточная аттестация по дисциплине

Оценочное средство: Тест

Учебное задание: Выполните тест промежуточной аттестации по дисциплине, выбрав верный вариант ответа

1. Государственно частное партнерство (ГЧП) – это

1. ГЧП - любое взаимодействие государства и бизнеса;
2. ГЧП - партнерство государства и бизнеса в создании объектов инфраструктуры;

3. ГЧП - форма взаимодействия государства и бизнеса предполагающая участие частной стороны в создании и эксплуатации и (или) техническом обслуживании объема инфраструктуры.

2. Какой из признаков можно считать обязательным для проектов ГЧП независимо от формы реализации?

1. Обязательное участие частного партнера не только в создании объекта, но и в его эксплуатации и (или) тех обслуживании;

2. Обязательное участие публичного партнера в софинансировании части затрат на создание и (или) эксплуатации объекта частным партнером;

3. Возникновение права собственности на объект соглашения у публичного партнера после ввода его в эксплуатацию.

3. В отношении каких объектов инфраструктуры могут быть заключены соглашения о ГЧП (2 варианта)

1. Объекты теплоснабжения, централизованные системы горячего водоснабжения, холодного водоснабжения и (или) водоотведения;

2. Имущественные комплексы, предназначенные для осуществления деятельности в сфере промышленности;

3. Частные автомобильные дороги.

4. В отношении каких объектов инфраструктуры не могут быть заключены соглашения о ГЧП (2 варианта)

1. Объекты складирования, хранения и ремонта имущества Вооруженных сил РФ;

2. Объекты производства, переработки, хранения сельскохозяйственной продукции;

3. Мелиоративные системы;

4. Метрополитен.

5. В отношении каких проектов ГЧП проводится обязательная оценка эффективности?

1. В отношении любых проектов;

2. 224-ФЗ;

3. 115-ФЗ.

6. Отметьте признак концессионного соглашения:

1. Концессионер в обязательном порядке осуществляет проектирование объекта;

2. Государственная (муниципальная) собственность на объект соглашения;

3. Частная собственность на объект соглашения.

7. Укажите верное высказывание:

1. Концессионер осуществляет только тех обслуживание;

2. Концессионер осуществляет тех обслуживание и целевую эксплуатацию;

3. Концессионер осуществляет тех обслуживание и (или) целевую эксплуатацию, в зависимости от того, что предусмотрено концессионным соглашением;

4. Концессионер осуществляет только целевую эксплуатацию.

8. Основания получения концессионером земельного участка:

1. Участок предоставляется концессионеру в собственность;

2. Участок может быть предоставлен по договору аренды (субаренды) или на иных законных основаниях;

3. Законодательство о концессионных соглашениях, Земельный кодекс РФ не регулирует основания предоставления земельных участков по концессии;

4. Законодательство о концессионных соглашениях устанавливает императивное требование - концессионер вправе получить участок только по договору аренды.

9. В зависимости от правовой формы использование механизмов ГЧП позволяет инвестору (уберите лишнее)

1. Получить объект соглашения в собственность;
- 2. Получить налоговые льготы**
3. Привлечь софинансирование создания и (или) эксплуатации объекта соглашения со стороны бюджета;
4. Снизить правовые реализации проекта.

10. Существенные условия реализации проекта ГЧП должны быть определены до:

1. Подписания соглашения между частным и публичным партнером;
- 2. Принятия решения о реализации проекта;**
3. Инвестиционной фазы проекта;
4. Эксплуатационной фазы проекта.

11. Укажите особенности применения ФЗ 115 "О концессионном соглашении"

1. Возможность использовать объект соглашения в качестве залога для привлечения финансирования на реализацию соглашения;
2. Обязательное возникновение права собственности на объект соглашения у частного партнера в тот или иной момент времени;
- 3. Возможность предусмотреть в соглашении гарантии минимальной доходности и компенсации затрат инвестора в случае возникновения различных событий.**

12. На каком этапе жизненного цикла проекта осуществляется утверждение итоговой версии соглашения с учетом интересов всех сторон?

- 1. На этапе коммерческого и финансового закрытия;**
2. На этапе оценки и согласования проекта;
3. При принятии решения о реализации проекта.

13. Объектами соглашения по ФЗ 224 могут выступать:

- 1. Имущество, для которого не установлено ограничение по нахождению в частной собственности;**
2. Любое имущество, находящееся в собственности у публичного партнера;
3. Отсутствуют какие-либо ограничения в отношении имущественных комплексов.

14. Какие из элементов соглашения ГЧП считаются обязательными (2 пункта)

1. Проектирование объекта частным партнером;
2. Обеспечение публичным партнером эксплуатации объекта;
- 3. Возникновение у частного партнера права собственности;**
- 4. Полное или частичное финансирование частным партнером создания объекта.**

15. Укажите функцию Уполномоченного органа (2 пункта):

- 1. Согласование конкурсной документации для проведения конкурсов на право заключения соглашения;**
2. Разработка решения о реализации проекта;
- 3. Оценка эффективности проекта определение сравнительного преимущества;**
4. Рассмотрение проектов ГЧП / МЧП частного партнера.

16. Кто является частным партнером по ФЗ 224?

- 1. Российское юр лицо, за исключением ГУПов, МуПов, публично-правовых компаний и НКО...;**

2. Российское юр лицо, на стороне которого могут выступать ГУПы, МУПы, публично-правовые компании и НКО;
3. Любое юр лицо, с которым в соответствии с настоящим Федеральным законом заключено соглашение.

17. В какой срок со дня поступления предложения о реализации проекта публичный партнер обязан его рассмотреть?

1. В течение 10 дней;
2. В течение не более 45 дней;
3. **В течение не более 90 дней.**

18. В случае частной инициативы заключаются соглашения с инициатором проекта без проведения конкурса, если:

1. **В течение 45 дней после публикации решения не поступило иных заявок;**
2. В случае поступления иных заявки на участие в конкурсе не соответствующих установленным требованиям;
3. Заключается с инициатором при любых условиях.

19. Регулируется ли соглашение о ГЧП и концессионное соглашение Гражданским Кодексом РФ?

1. Да, поскольку сфера ГЧП является частью гражданско-правового регулирования в России отсутствуют специальные законы, регулирующие ГЧП;
2. **Да, поскольку сфера ГЧП является частью гражданско-правового регулирования и предметом регулирования специальных законов;**
3. Нет, соглашение о ГЧП и концессионное соглашение регулируется исключительно специальными законами.

20. В чем состоит одна из особенностей Закона о ГЧП по сравнению с Законом о концессиях?

1. По Закону о ГЧП конкурс всегда одноэтапный, а по Закону о концессиях всегда двухэтапный;
2. **По Закону ГЧП право собственности на объект соглашения принадлежит частному инвестору, а по Закону о концессиях государству;**
3. По Закону о ГЧП объектом соглашения может быть любой объект, а по закону о концессиях только прямо названный в законе.

21. Возможно ли заключение соглашения по Закону о концессиях без проведения конкурсных процедур?

1. Да, по процедуре частной инициативе;
2. **Да, по решению Правительства РФ и по процедуре частной инициативы;**
3. Нет.

22. Может ли на объект концессии быть установлено право долевой собственности государства (концедента) и частного инвестора (концессионера)?

1. **Нет, концессия предполагает возникновения права государственной собственности на объект;**
2. Да, при этом доля государства не может быть не менее 50%;
3. Да, концессия предполагает возникновение права частно-государственной долевой собственности.

23. Кто может выступать в качестве агента государства при реализации проектов ГЧП по Закону о концессиях и Закону о ГЧП?

- 1. РФ, субъекты РФ или муниципалитет в лице уполномоченного органа... а также Государственная компания "Российские автомобильные дороги";**
2. РФ, субъекты РФ или муниципалитет ... а также гос. компании и гос. корпорации;
3. РФ, субъекты РФ или муниципалитет в лице уполномоченного органа гос. власти органа местного самоуправления.

24. При проведении конкурса в качестве требования квалификационного отбора могут ли быть установлены требования к опыту потенциального участника в конкретной индустрии?

1. Да, требования могут быть любыми, при условии, что такие требования не будут создавать необоснованные конкурентные преимущества кому-то из участников;
2. Да, требования могут быть любыми;
3. Нет, перечень требований квалификационного отбора прямо перечислен в законе и не может относиться к опыту участника в конкретной индустрии.

25. В период после определения победителя конкурса и до подписания концессионного соглашения государство и концессионер согласовали изменение условий соглашения, определенных решением о заключении концессионного соглашения. При проведении проверки Счетная палата РФ пришла к выводу, что изменение таких условий является незаконным. Правы?

1. Нет, поскольку измененные условия улучшают положение государства и сокращают сроки реализации проекта;
2. Да, поскольку в соответствии с российским законом на стадии пост-конкурсных нельзя изменять условия, кроме тех, которые определены до конкурса решением о заключении концессионного соглашения;
3. Нет, поскольку пост-конкурсные переговоры прямо предусмотрены российским законом и стороны могут изменять любые условия.

26. Какие требования к компенсации при расторжении предъявляют кредиторы?

1. Размер компенсации при расторжении составляет не более 50% от размера кредита;
2. Размер компенсации при расторжении должен быть равен стоимости кредита;
3. Размер компенсации при расторжении превышает размер кредита в 4-5 раз;
4. Размер компенсации при расторжении в 1,2-1,5 раз превышает размер кредита.

27. Какой платежный механизм будет целесообразно использовать для проекта строительства и эксплуатации бесплатной автомобильной дороги

1. Плата за доступность;
2. Минимальный гарантированный доход;
3. Прямой сбор платы;
4. Любой из вышеперечисленного.

28. Выберите верное утверждение. В случае использования механизма платежей "Прямой сбор платы"

1. Риск спроса несет концедент, сбор платы осуществляет концессионер;
2. Риск спроса несет концедент, сбор платы несет концедент;
3. Риск спроса несет концессионер, сбор платы осуществляет концессионер;
4. Риск спроса несет концессионер, сбор платы осуществляет концедент.

29. Финансовая модель в инвестиционных проектах используется для (несколько вариантов)

1. **Прогноз будущих денежных потоков;**
2. Определение сметной стоимости проекта;
3. Составление управленческой отчетности по проекту;
4. **Прогноз показателей эффективности проекта;**
5. Оценки стоимости бизнеса;
6. Составление бух отчетности по проекту.

30. Какие показатели эффективности реализации проекта ГЧП обычно рассчитываются в фин модели (несколько вариантов):

1. Отношение стоимости компании к операционной прибыли;
2. **Бюджетная эффективность;**
3. Отношение стоимости компании к выручке;
4. **Доходность частного инвестора.**

Оценочное средство: устный ответ на экзамене.

Учебное задание: выявление сформированности знаний обучающихся в области управления проектами в муниципальном управлении, ответить на 2 вопроса в билете.

1. Сущность государственно-частного партнерства.
2. Экономическая и политическая природа государственно-частного партнерства. Причины возникновения потребности государства и общества в развитии государственно-частного партнерства.
3. Место государственно-частного партнерства в современной смешанной экономике.
4. Критерии сотрудничества государственного и частного секторов экономики.
5. Основные концепции управления проектами государственно-частного партнерства.
6. Выгоды государства и бизнеса в развитии проектов государственно-частного партнерства.
7. Основные сферы применения проектов государственно-частного партнерства.
8. Расширение сферы государственно-частного партнерства.
9. Зарубежный опыт государственно-частного партнерства.
10. Формы и модели отношений государственного и частного секторов.
11. Формы совместных предприятий с участием публичных и частных партнеров, категория контрактных партнерств.
12. Контрактные формы государственно-частного партнерства. Краткосрочные контракты. Арендные отношения. Соглашения о разделе продукции.
13. Концессионная форма государственно-частного партнерства.
14. Разделение сфер ответственности и принятия рисков публичным и частным сектором в проектах государственно-частного партнерства.
15. Модели государственно-частного партнерства и их дифференциация по уровню вовлеченности в проекты частного сектора и степени принятия частным сектором различных рисков.
16. Приватизация как предельная форма участия частного сектора в социально значимом проекте.
17. Зависимость выбора моделей от стратегии и приоритетов социально-экономического развития, от состояния и уровня развития нормативной правовой базы, регулирующей отношения собственности.
18. Конкретные модели государственно-частного партнерства как инструмент реализации социальной, энергетической, промышленной, природоохранной, транспортной, культурной политики государства.

19. Общее и специфическое в организации контрактной деятельности государственно-частного партнерства по проектам.
20. Сущность институционального обеспечения развития государственно-частного партнерства.
21. Институциональные механизмы развития государственно-частного партнерства.
22. Методы и формы государственного участия и регулирования систем хозяйственного партнерства государства и бизнеса.
23. Формирование институциональной среды государственно-частного партнерства.
24. Институциональные принципы государственно-частного партнерства. Институциональные структуры.
25. Принципиальные схемы управления процессом развития механизма государственно-частного партнерства.
26. Принципы и приоритеты развития нормативной правовой базы государственно-частного партнерства.
27. Гражданский кодекс как концептуальная основа развития нормативной правовой базы государственно-частного партнерства.
28. Общее и специальное законодательство.
29. Уровни иерархической системы соподчиненности законов и подзаконных актов. Концессионное законодательство.
30. Перспективы развития действующего российского законодательства в области регулирования государственно-частного партнерства.
31. Нормативные правовые акты регулирования государственно-частного партнерства в субъектах Российской Федерации.
32. Государственные и региональные планы и программы по стратегическому развитию страны.
33. Концепция проектного финансирования. Отличие проектного финансирования от бюджетных и традиционных кредитных схем финансирования. Принципиальная схема проектного финансирования.
34. Участники процесса проектного финансирования - сектора экономики.
35. Источники финансирования проектов государственно-частного партнерства.
36. Основные методы и инструменты проектного финансирования инвестиционных проектов в практике государственно-частного партнерства.
37. Ключевые игроки в схемах проектного финансирования.
38. Соглашения о производственной, коммерческой и финансовой кооперации участников.
39. Программы финансирования инфраструктурных проектов.
40. Проблемы внедрения схем проектного финансирования для инфраструктурных проектов.
41. Формы государственной поддержки партнерских проектов: займы, гарантии, участие в капитале, субсидии, суверенные гарантии, налоговые и таможенные льготы, защита от возникновения конкурентных проектов, дополнительные источники доходов, возврат заемных средств.
42. Основные категории рисков в проектах государственно-частного партнерства.
43. Инструменты управления рисками в проектах государственно-частного партнерства.
44. Сотрудничество государства и частного сектора в сфере управления рисками в инфраструктурных проектах.

Оценочное средство для проверки умений: практические задания.

Перечень практических заданий.

1. Определите критерии сотрудничества государственного и частного секторов экономики (исходные данные определяются преподавателем по дисциплине).
2. Определите выгоды государства и бизнеса в развитии проектов государственно-частного партнерства (исходные данные определяются преподавателем по дисциплине).
3. Определить форму и модель отношений государственного и частного секторов (исходные данные определяются преподавателем по дисциплине).
4. Провести разделение сфер ответственности и принятия рисков публичным и частным сектором в проекте государственно-частного партнерства (исходные данные определяются преподавателем по дисциплине).
5. Определить модель государственно-частного партнерства в зависимости от стратегии и приоритетов социально-экономического развития, от состояния и уровня развития нормативной правовой базы, регулирующей отношения собственности (исходные данные определяются преподавателем по дисциплине).
6. Определите институциональные механизмы развития государственно-частного партнерства (исходные данные определяются преподавателем по дисциплине).
7. Разработать схему управления процессом развития механизма государственно-частного партнерства (исходные данные определяются преподавателем по дисциплине).
8. Определить принципиальную схему проектного финансирования. (исходные данные определяются преподавателем по дисциплине).
9. Определить ключевых игроков в схеме проектного финансирования (исходные данные определяются преподавателем по дисциплине).
10. Определить риски в проекте государственно-частного партнерства (исходные данные определяются преподавателем по дисциплине).

ФОС разработал:

Фрыгин А.В., к.э.н., доцент кафедры государственного
и муниципального управления и управления персоналом РМАТ



Образовательное частное учреждение высшего образования
Российская международная академия туризма

Факультет менеджмента туризма
Кафедра государственного и муниципального управления
и управления персоналом

Принято Ученым Советом

« 21 » февраля 2024 г.

Протокол № 02-06-01

УТВЕРЖДАЮ

Первый проректор

В.Ю. Питюков

« 20 » февраля 2024 г.



ФОНД ОЦЕНОЧНЫХ СРЕДСТВ

текущего контроля успеваемости и промежуточной аттестации
обучающихся по дисциплине

«Стандартизация проектного управления в государственном секторе»

по направлению подготовки

38.04.04 Государственное и муниципальное управление

Направленность (профиль): «Управление государственными и
муниципальными проектами и программами»
квалификация (степень) выпускника – магистр

Б1.В.ДВ.02.01

Химки 2024

1. Перечень компетенций, формируемых в процессе освоения образовательной программы

Результатом обучения по дисциплине являются знания, умения, навыки и (или) опыт деятельности, характеризующие этапы формирования компетенции обеспечивающие достижение планируемых результатов освоения образовательной программы.

Процесс изучения дисциплины «Стандартизация проектного управления в государственном секторе» направлен на формирование следующих компетенций:

Категория компетенций	Код и наименование компетенции	Код и наименование индикатора достижения компетенции	Результаты обучения
Организационно-управленческий Проектный	ПК-2. Способен планировать деятельность по управлению проектом на всех этапах жизненного цикла проекта, проводить оценку эффективности использования ресурсов по проекту	ПК-2.1. Планирует деятельность по управлению проектом с учетом всех этапов жизненного цикла проекта и ресурсов ПК-2.2. Определяет предмет управления проектом, жизненный цикл проекта, сущность управления проектом, фазы и стадии проекта, основных участников проекта. ПК-2.3. Проводит оценку эффективности деятельности по управлению проектом и использования ресурсов по проекту с учетом специфики области профессиональной деятельности	Знает современные методы управления проектом, области знаний и процессы управления проектом, этапы жизненного цикла проекта, содержание и процесс управления проектом Умеет определять эффективные методы управления проектами в рамках прогнозирования, планирования и конструирования проекта Владеет навыками планирования деятельности по управлению проектом на всех этапах жизненного цикла проекта, оценки эффективности ресурсов по проекту для решения комплексной задачи в области профессиональной деятельности

Компетенция ПК-2 кроме дисциплины «Стандартизация проектного управления в государственном секторе» формируются еще и другими дисциплинами в соответствии с учебным планом.

2. Описание показателей и критериев оценивания компетенций на различных этапах их формирования, описание шкал оценивания

При оценивании сформированности компетенций у обучающихся учитываются результаты текущего контроля успеваемости и промежуточной аттестации.

При проведении текущего контроля успеваемости и промежуточной аттестации могут быть использованы следующие виды оценочных средств:

Перечень оценочных средств текущего контроля успеваемости и промежуточной аттестации по дисциплине

№ п/п	Вид оценочного средства	Краткая характеристика оценочного средства	Представление оценочного средства
1.	Тест	Система стандартизированных заданий, позволяющая автоматизировать процедуру измерения уровня знаний и умений обучающегося.	Фонд тестовых заданий
2.	Устный ответ	Устный ответ должен представлять собой связное, логически последовательное сообщение на заданную тему, показывать его умение применять определения, правила в конкретных случаях.	Вопросы и задания по темам
3.	Доклад, сообщение	Продукт самостоятельной работы обучающегося, представляющий собой публичное выступление по представлению полученных результатов решения определенной учебно-практической, учебно-исследовательской или научной темы	Темы докладов, сообщений
4.	Аналитическая исследовательская практическая работа	Частично-регламентированное задание имеющее целью сбор и анализ информации как в легко доступных источниках (учебная литература) так и в поисковых системах сети Интернет	Задание и форма представления
5.	Кейс-задача, ситуационная задача	Проблемное задание, в котором обучающемуся предлагают осмыслить реальную профессионально-ориентированную ситуацию, необходимую для решения данной проблемы	Задания для решения кейс-задачи

При проведении текущего контроля успеваемости по данной дисциплине используются виды оценочных средств – тестирование, устный ответ, кейс-задача (ситуационная задача), доклад, сообщение, аналитическая исследовательская работа.

В соответствии с Положением о проведении текущего контроля успеваемости и промежуточной аттестации обучающихся по образовательным программам высшего образования – программам бакалавриата и программам магистратуры, реализуемым в РМАТ, оценка обучающегося по каждой дисциплине независимо от ее общей трудоемкости, определяется по 100-балльной шкале в каждом семестре. Распределение баллов между контрольными мероприятиями устанавливается разработчиком рабочей программы дисциплины и доводится до сведения обучающихся.

Для допуска к промежуточной аттестации обучающийся должен выполнить все мероприятия текущего контроля успеваемости по дисциплине (не иметь задолженностей) и набрать в общей сложности не менее 51% от максимально возможной суммы баллов.

При проведении промежуточной аттестации по дисциплине применяется тестирование обучающихся.

№ п/п	Наименование разделов и тем дисциплины	Коды компетенций	Оценочное средство	Баллы
1.	Понятие, виды стандартов и стандартизации в государственном секторе	ПК-2	Устный ответ (в форме дискуссии)	5
			Доклад, сообщение	10

2.	Стандарты и модели оценки уровня управления проектами в государственном секторе	ПК-2	Устный ответ (в форме дискуссии)	5
			Аналитическая исследовательская работа	10
3.	Корпоративные стандарты управления проектами в государственном секторе	ПК-2	Устный ответ (в форме дискуссии)	5
			Кейс-задача, ситуационная задача	15
4.	Стандарты оценки компетенций руководителей проектов в государственном секторе	ПК-2	Устный ответ (в форме дискуссии)	5
			Кейс-задача, ситуационная задача	15
	Форма промежуточной аттестации – экзамен	ПК-2	Тест, Устный ответ Кейс-задача	30
	Итого по дисциплине (не более 100 баллов)			100

**Критерии оценивания сформированности компетенций
и перевод в 5-балльную шкалу оценивания**

Общая сумма баллов по дисциплине	Показатели (оценка по дисциплине)	Критерии оценивания сформированности компетенций на этапе изучения дисциплины	Сформированность компетенций на этапе изучения дисциплины
90-100	5 (отлично)	глубокое и прочное усвоение программного материала; полные, последовательные, грамотные и логически излагаемые ответы при видоизменении задания; свободно справляющиеся с поставленными задачами, знания материала; правильно обоснованные принятые решения; владение разносторонними навыками и приемами выполнения практических работ	компетенции сформированы на достаточном уровне
71-89	4 (хорошо)	знание программного материала; грамотное изложение, без существенных неточностей в ответе на вопрос; правильное применение теоретических знаний; владение необходимыми навыками при выполнении практических задач.	
51-70*	3 (удовлетворительно)	усвоение основного материала; при ответе допускаются неточности; при ответе недостаточно правильные формулировки; нарушение последовательности в изложении программного материала;	

		затруднения в выполнении практических заданий;	
50 и менее	2 (неудовлетворительно), не зачтено	незнание программного материала; при ответе возникают ошибки; затруднения при выполнении практических работ.	компетенции не сформированы

* при условии выполнения всех заданий текущего контроля успеваемости

Шкала оценивания используется для оценивания различных видов оценочных средств. В каждом из них формируются и контролируются различные критерии освоения компетенций.

Шкала оценки выполнения оценочного средства «Тест»

Критерии оценки	Баллы
% правильно выполненных заданий	
Выполнено до 50% заданий	0
Выполнено от 51 до 70 % заданий	7
Выполнено от 71 до 85 % заданий	8
Выполнено от 86 до 100 % заданий	10

Шкала оценки устного ответа

Предел длительности контроля	5 мин.
Критерии оценки	полнота раскрытия содержания материала; грамотность и логичность изложения материала; точное использование терминологии; умение иллюстрировать теоретические положения конкретными примерами, применять их в новой ситуации; усвоение ранее изученных сопутствующих вопросов; способность творчески применять знание теории к решению профессиональных задач; знание современной учебной и научной литературы
Показатели оценки	максимум 5 баллов
5 баллов	обучающийся показывает всесторонние и глубокие знания программного материала, знание основной и дополнительной литературы; последовательно и четко отвечает на вопросы билета и дополнительные вопросы; уверенно ориентируется в проблемных ситуациях; демонстрирует способность применять теоретические знания для анализа практических ситуаций, делать правильные выводы, проявляет творческие способности в понимании, изложении и использовании программного материала; подтверждает полное освоение компетенций, предусмотренных программой
3-4 балла	обучающийся показывает полное знание программного материала, основной и дополнительной литературы;

	<p>дает полные ответы на теоретические вопросы билета и дополнительные вопросы, допуская некоторые неточности;</p> <p>правильно применяет теоретические положения к оценке практических ситуаций;</p> <p>демонстрирует хороший уровень освоения материала и в целом подтверждает освоение компетенций, предусмотренных программой</p>
1 – 2 балла	<p>обучающийся показывает знание основного материала в объеме, необходимом для предстоящей профессиональной деятельности;</p> <p>при ответе на вопросы билета и дополнительные вопросы не допускает грубых ошибок, но испытывает затруднения в последовательности их изложения;</p> <p>не в полной мере демонстрирует способность применять теоретические знания для анализа практических ситуаций;</p> <p>подтверждает освоение компетенций, предусмотренных программой на минимально допустимом уровне</p>

**Шкала оценки уровня знаний, умений и навыков при решении кейсов
(ситуационных задач)**

Предел длительности контроля	30 мин.
Критерии оценки	<ul style="list-style-type: none"> – было сформулировано и проанализировано большинство проблем, заложенных в кейсе (задаче); – были продемонстрированы адекватные аналитические методы при работе с информацией; – были использованы дополнительные источники информации для решения кейса (задачи); – были выполнены все необходимые расчеты; – подготовленные в ходе решения кейса документы соответствуют требованиям к ним по смыслу и содержанию; – выводы обоснованы, аргументы весомы; – сделаны собственные выводы, которые отличают данное решение кейса от других решений
Показатели оценки	max 15 баллов
15 баллов	полный, обоснованный ответ с применением необходимых источников
10 баллов	<p>неполный ответ в зависимости от правильности и полноты ответа:</p> <ul style="list-style-type: none"> - не были выполнены все необходимые расчеты; - не было сформулировано и проанализировано большинство проблем, заложенных в кейсе;
8 баллов	<p>неполный ответ в зависимости от правильности и полноты ответа:</p> <ul style="list-style-type: none"> - не были продемонстрированы адекватные аналитические методы при работе с информацией; - не были подготовленные в ходе решения кейса документы, которые соответствуют требованиям к ним по смыслу и содержанию; - не были сделаны собственные выводы, которые отличают данное решение кейса от других решений

**Шкала оценки
защиты аналитической исследовательской работы (реферата)**

Наименование критерия	Выявленные недостатки и замечания (комментарии)	Оценка уровня
I. Качество исследовательской работы (реферата, проекта)		
1. Соответствие содержания работы заданию		1
2. Грамотность изложения и качество оформления работы		1
3. Самостоятельность выполнения работы, глубина проработки материала, использование рекомендованной и справочной литературы		1
4. Обоснованность и доказательность выводов		1
Общая оценка за выполнение ИР		1
II. Качество доклада		
1. Соответствие содержания доклада содержанию работы		1
2. Выделение основной мысли работы		1
3. Качество изложения материала		1
Общая оценка за доклад		1
III. Ответы на дополнительные вопросы по содержанию работы		
Вопрос 1		
Вопрос 2		
Вопрос 3		
Общая оценка за ответы на вопросы		1
Итоговая оценка за защиту		10

Шкала оценки устного ответа в ходе промежуточной аттестации

Предел длительности контроля	5 мин.
Критерии оценки	полнота раскрытия содержания материала; грамотность и логичность изложения материала; точное использование терминологии; умение иллюстрировать теоретические положения конкретными примерами, применять их в новой ситуации; усвоение ранее изученных сопутствующих вопросов; способность творчески применять знание теории к решению профессиональных задач; знание современной учебной и научной литературы
Показатели оценки	максимум 20 баллов
20 баллов	обучающийся показывает всесторонние и глубокие знания программного материала,

	<p>знание основной и дополнительной литературы; последовательно и четко отвечает на вопросы билета и дополнительные вопросы; уверенно ориентируется в проблемных ситуациях; демонстрирует способность применять теоретические знания для анализа практических ситуаций, делать правильные выводы, проявляет творческие способности в понимании, изложении и использовании программного материала; подтверждает полное освоение компетенций, предусмотренных программой</p>
15 баллов	<p>обучающийся показывает полное знание программного материала, основной и дополнительной литературы; дает полные ответы на теоретические вопросы билета и дополнительные вопросы, допуская некоторые неточности; правильно применяет теоретические положения к оценке практических ситуаций; демонстрирует хороший уровень освоения материала и в целом подтверждает освоение компетенций, предусмотренных программой</p>
10 баллов	<p>обучающийся показывает знание основного материала в объеме, необходимом для предстоящей профессиональной деятельности; при ответе на вопросы билета и дополнительные вопросы не допускает грубых ошибок, но испытывает затруднения в последовательности их изложения; не в полной мере демонстрирует способность применять теоретические знания для анализа практических ситуаций; подтверждает освоение компетенций, предусмотренных программой на минимально допустимом уровне</p>

3. Типовые контрольные задания или иные материалы, необходимые для оценки знаний, умений, навыков и (или) опыта деятельности, характеризующих этапы формирования компетенций в процессе освоения образовательной программы.

Задание – это педагогическая форма, нацеленная на достижение усвоения обучающимися запланированных результатов. Каждое задание создано для определенной цели, а потому, можно сказать иначе, имеет свою миссию и свои характеристики. Учебные задания используются не только для контроля, но и для приобретения новых знаний, умений, навыков развития способов умственных действий.

Оценочные средства учебных занятий

Тема 1. Понятие, виды стандартов и стандартизации в государственном секторе.

Оценочное средство №1: устный ответ (в форме дискуссии).

Учебное задание: для оценки знаний видов стандартов и стандартизации в государственном секторе для формирования готовности планировать деятельность по управлению проектом на всех этапах жизненного цикла проекта, проводить оценку эффективности использования ресурсов по проекту, опираясь на изученный материал, а также на информацию из дополнительных источников, принять участие в дискуссии по вопросам для обсуждения.

Вопросы для обсуждения:

1. Понятие стандарта, стандартизации.

2. Стандартизация и ее роль в развитии экономики.
3. Виды стандартов.
4. Стандарты в управлении, разработка, особенности применения.
5. Принципы свободного стандарта.
6. Роль и функции государственного управления в развитии и применении стандартов управления проектами.
7. Экономические аспекты стандартизации.
8. Обеспечение качества и безопасности товаров и услуг как основная цель деятельности по стандартизации.
9. Проблемы и основные направления развития национальной системы стандартизации в Российской Федерации.

Оценочное средство №2: доклад, сообщение

Учебное задание: для оценки знаний и сформированности умений и навыков проводить анализ видов стандартов и стандартизации в государственном секторе для формирования готовности планировать деятельность по управлению проектом на всех этапах жизненного цикла проекта, проводить оценку эффективности использования ресурсов по проекту, на основе официальных источников, подготовить и выступить с докладом, сообщением.

Темы доклада, сообщений:

1. Международные стандарты и системы стандартизации.
2. Государственная система стандартизации в России.
3. Национальные стандарты (на примере).
4. Корпоративные стандарты управления проектами.
5. Проблемы и основные направления развития национальной системы стандартизации в Российской Федерации.

Тема 2. Стандарты и модели оценки уровня управления проектами в государственном секторе

Оценочное средство №1: устный ответ (в форме дискуссии).

Учебное задание: для оценки знаний стандартов и моделей оценки уровня управления проектами в государственном секторе для формирования готовности планировать деятельность по управлению проектом на всех этапах жизненного цикла проекта, проводить оценку эффективности использования ресурсов по проекту, опираясь на изученный материал, а также на информацию из дополнительных источников, принять участие в дискуссии по вопросам для обсуждения.

Вопросы для обсуждения:

1. Модели оценки уровня систем управления проектами.
2. Стандарты оценки уровня систем управления проектами.
3. Применение моделей и стандартов оценки уровня системы управления проектами.
4. Сертификация систем управления проектами.
5. Виды стандартов серии ИСО.
6. Процедура разработки и принятия стандартов в ИСО.
7. Применения стандартов ИСО в России.
8. Стандарты управления проектной деятельностью ГОСТ Р ИСО 21500.

Оценочное средство №2: аналитическая исследовательская практическая работа

Учебное задание: для оценки сформированности умений и навыков проводить анализ стандартов и моделей оценки уровня управления проектами в государственном секторе для формирования готовности планировать деятельность по управлению проектом на всех

этапах жизненного цикла проекта, проводить оценку эффективности использования ресурсов по проекту, на основе официальных источников, выполнить аналитическую исследовательскую практическую работу по анализу применения стандартов. оценки уровня системы управления проектами в отечественной и зарубежной практике (по выбору обучающегося). Описать процедуру разработки и принятия стандартов ИСО. Результаты представить в форме компьютерной презентации.

Тема 3. Корпоративные стандарты управления проектами в государственном секторе.

Оценочное средство №1: устный ответ (в форме дискуссии).

Учебное задание: для оценки знаний корпоративных стандартов управления проектной деятельностью для формирования готовности планировать деятельность по управлению проектом на всех этапах жизненного цикла проекта, проводить оценку эффективности использования ресурсов по проекту, опираясь на изученный материал, а также на информацию из дополнительных источников, принять участие в дискуссии по вопросам для обсуждения.

Вопросы для обсуждения:

1. Понятие и назначение корпоративных стандартов управления проектной деятельностью.
2. Критерии выбора базового стандарта для разработки корпоративного стандарта.
3. Принципы разработки корпоративного стандарта управления проектами.
4. Структура корпоративной системы управления проектами.
5. Роль и функции государственного управления в развитии и применении стандартов управления проектами.
6. Стандарты управления портфелями проектов и программ.

Оценочное средство №2: кейс-задача, ситуационная задача.

Учебное задание: для оценки сформированности умений и навыков применения корпоративных стандартов управления проектной деятельностью для формирования готовности планировать деятельность по управлению проектом на всех этапах жизненного цикла проекта, проводить оценку эффективности использования ресурсов по проекту, опираясь на изученный материал, на основе официальных источников, выполнить практическую работу по разработке наборов процессов управления проектной деятельностью для конкретной организации на основе различных стандартов (исходные данные определяются преподавателем по дисциплине). Результаты представить в виде электронного документа.

Тема 4. Стандарты оценки компетенций руководителей проектов в государственном секторе.

Оценочное средство №1: устный ответ (в форме дискуссии).

Учебное задание: для оценки знаний стандартов оценки компетенций руководителей проектов в государственном секторе для формирования готовности планировать деятельность по управлению проектом на всех этапах жизненного цикла проекта, проводить оценку эффективности использования ресурсов по проекту, опираясь на изученный материал, а также на информацию из дополнительных источников, принять участие в дискуссии по вопросам для обсуждения.

Вопросы для обсуждения:

1. Стандарты оценки компетенций руководителей проектов в государственном секторе, их роль и назначение.
2. Структура компетенций руководителя проекта.
3. Процедуры сертификации.
4. Уровни сертификации.
5. Подготовка к сертификационным экзаменам.

6. Российские системы сертификации руководителей проектной деятельностью.
7. Руководство по оценке компетентности менеджеров проектов.

Оценочное средство №2: кейс-задача, ситуационная задача.

Учебное задание: для оценки сформированности умений и навыков применения стандартов оценки компетенций руководителей проектов в государственном секторе для формирования готовности планировать деятельность по управлению проектом на всех этапах жизненного цикла проекта, проводить оценку эффективности использования ресурсов по проекту, на основе официальных источников, выполнить практическую работу по оценке компетенций руководителя проекта (на примере, исходные данные определяются преподавателем по дисциплине). Результаты представить в виде электронного документа.

Промежуточная аттестация по дисциплине

Оценочное средство: Тест

Учебное задание: Выполните тест промежуточной аттестации по дисциплине, выбрав верный вариант ответа

1. В области проектного управления различают следующие стандарты (несколько правильных ответов):

- а) корпоративные;
- б) отраслевые;
- в) международные;
- г) национальные.

2. Верными являются утверждения о том, что (несколько правильных ответов):

- а) стандарты в управлении проектами позволяют руководителям проектов работать в одном понятийном пространстве;
- б) выбор проектного подхода определяется исходя из типа проекта, особенностей организации, в которой реализуется проект, окружения проекта;
- в) корпоративные стандарты никогда не разрабатываются на основе международных и национальных стандартов;
- г) различные сообщества профессионалов в области проектного управления используют единые подходы и методологию проектного управления.

3. Дополните фразу: Подход, при котором проект разбивается на несколько итеративных фаз, по результатам которых заказчику предоставляется версия продукта проекта, - это _____ подход гибкий.

4. Неверными являются утверждения о том, что (несколько правильных ответов):

- а) профессионалы в области проектного управления по всему миру используют единый подход и методологию проектного управления;
- б) стандарты описывают накопленный мировой опыт в области проектного управления;
- в) стандарты в области управления проектами разрабатываются применительно только к субъектам и объектам управления;
- г) условное разделение на две группы «классические и гибкие» не относится к стандартам по управлению проектом.

5. Комплексная методология, позволяющая, с одной стороны, четко сформулировать цели, а с другой - организовать работу и взаимодействие специалистов так,

чтобы по завершении деятельности эти цели были достигнуты:

- а) инновационный менеджмент;
- б) управление организационными процессами;
- в) управление проектами;**
- г) управление командой.

6. Дополните: Задача руководителя проекта состоит в том, чтобы осуществлять постоянную _____ целей и работ заказчика, заинтересованных сторон, исполнителей.

интеграцию.

7. Дополните: Ключевые точки принятия управленческих решений, документы и управленческие процессы, которые обеспечивают подготовку и принятие этих решений, определяются _____.

стандартами.

8. Дополните: Стандарты РМ определяют рекомендации по управлению проектами на _____ уровне.

обобщённом.

9. Дополните: Классические методики РМ в настоящее время расширяются новыми направлениями, в частности, практикой _____.

Agile.

10. Для эффективной реализации проекта не должны быть оторваны друг от друга процессы (несколько правильных ответов):

- а) создания продукта;**
- б) управления проектом;**
- в) поддерживающие;**
- г) информатизации;
- д) обучения участников проект.

11. К международным из нижеперечисленных стандартов по управлению проектами относятся (несколько правильных ответов):

- а) P2M;
- б) PMBOK® Guide;
- в) Individual Competence Baseline (ICB);**
- г) Национальные требования к компетентности специалистов по управлению проектами (НТК);
- д) ISO 21500.**

12. К национальным из нижеперечисленных стандартов по управлению проектами относятся (несколько правильных ответов):

- а) PMBOK® Guide;**
- б) Individual Competence Baseline (ICB);
- в) Национальные требования к компетентности специалистов по управлению проектами (НТК);**
- г) P2M;
- д) PRINCE2;**
- е) ГОСТ Р 54869.**

13. Верными являются утверждения о том, что (несколько правильных ответов):

а) IPMA является первой международной ассоциацией по управлению проектами

б) ассоциация управления проектами «СОВНЕТ» - единственный в России национальный представитель Международной ассоциации управления проектами (IPMA)

в) единственный международный стандарт по управлению проектами разработан Ассоциацией IPMA;

г) ассоциация проектных менеджеров Японии (PMAJ) ориентирована на компетентностный подход.

14. Использование ценностно-ориентированного подхода к управлению проектами является отличительной особенностью стандарта...

а) P2M;

б) PMBOK® Guide;

в) ISO 21500.

15. В рамках процесса закрытия проекта программы Руководитель программы должен (несколько правильных ответов)

а) сформировать финальный отчет о выполнении проекта;

б) документально зафиксировать факт закрытия проекта;

в) результаты проекта в соответствии с расписанием передать для использования в другие проекты программы;

г) ресурсы проекта передать в другие проекты программы.

16. Руководитель портфеля проектов принял решение о включении отдельного проекта в состав портфеля IT-проектов организации на основании того, что проект будет реализован силами IT-подразделения. Верно ли поступил руководитель портфеля и почему?

а) Да, потому что компоненты объединяются в портфель для эффективного управления при использовании общих ресурсов;

б) Да, потому что таким образом проект быстрее получит необходимые ресурсы;

в) Нет, т.к. проект всегда входит в программу;

г) Нет, т.к. такие решения может принимать управляющий комитет портфеля проектов.

17. Какие из перечисленных ролей должны быть определены для управления программой? (несколько правильных ответов)

а) спонсор программы;

б) комитет управления программой;

в) куратор программы;

г) руководитель проекта программы.

18. При планировании рисков программы Руководитель программы не только выявил риски, но осуществил их ранжирование по степени влияния на достижение результатов и выгод программы. Правильно ли поступил руководитель программы?

а) нет, потому что нужно уметь управлять всеми рисками;

б) нет, потому что это оказывает дополнительную нагрузку на проектный офис 151

в) да, потому что необходимо расставить приоритеты рискованных событий, которыми нужно управлять в первую очередь;

г) да, потому что это процедура, которую рекомендуется повторять раз в квартал.

19. Что из перечисленного можно отнести к компонентам программы? (несколько правильных ответов)

- а) любая совокупность проектов;
- б) взаимосвязанные проекты, направленные на достижение общей выгоды**
- в) программа;
- г) задачи операционной деятельности, направленные на достижение целей, поставленных перед программой.**

20. Какие из приведенных утверждений, являются верными? (несколько правильных ответов)

- а) проект направлен на получение уникального результата. При этом достижение выгоды для организации может обеспечиваться на уровне программы;**
- б) проект в рамках программы всегда приносит выгоду для организации;
- в) проект направлен на получение уникального результата;**
- г) достижение цели проекта является ответственностью руководителя проекта.**

Оценочное средство: устный ответ на экзамене.

Учебное задание: выявление сформированности знаний обучающихся в области управления проектами в муниципальном управлении, ответить на 2 вопроса в билете.

1. Понятие стандарта, стандартизации.
2. Стандартизация и ее роль в развитии экономики.
3. Виды стандартов.
4. Стандарты в управлении, разработка, особенности применения.
5. Принципы свободного стандарта.
6. Роль и функции государственного управления в развитии и применении стандартов управления проектами.
7. Экономические аспекты стандартизации.
8. Обеспечение качества и безопасности товаров и услуг как основная цель деятельности по стандартизации.
9. Проблемы и основные направления развития национальной системы стандартизации в Российской Федерации.
10. Модели оценки уровня систем управления проектами.
11. Стандарты оценки уровня систем управления проектами.
12. Применение моделей и стандартов оценки уровня системы управления проектами.
13. Сертификация систем управления проектами.
14. Виды стандартов серии ИСО.
15. Процедура разработки и принятия стандартов в ИСО.
16. Применения стандартов ИСО в России.
17. Стандарты управления проектной деятельностью ГОСТ Р ИСО 21500.
18. Понятие и назначение корпоративных стандартов управления проектной деятельностью.
19. Критерии выбора базового стандарта для разработки корпоративного стандарта.
20. Принципы разработки корпоративного стандарта управления проектами.
21. Структура корпоративной системы управления проектами.
22. Роль и функции государственного управления в развитии и применении стандартов управления проектами.
23. Стандарты управления портфелями проектов и программам.
24. Стандарты оценки компетенций руководителей проектов в государственном секторе, их роль и назначение.
25. Структура компетенций руководителя проекта.

26. Процедуры сертификации.
27. Уровни сертификации.
28. Подготовка к сертификационным экзаменам.
29. Российские системы сертификации руководителей проектной деятельностью.
30. Руководство по оценке компетентности менеджеров проектов.

Оценочное средство для проверки умений: практические задания.

Перечень практических заданий.

1. Определите критерии сотрудничества государственного и частного секторов экономики (исходные данные определяются преподавателем по дисциплине).
2. Определите модель оценки уровня системы управления проектом (исходные данные определяются преподавателем по дисциплине).
3. Провести оценку уровня системы управления проектом (исходные данные определяются преподавателем по дисциплине).
4. Определить порядок разработки корпоративного стандарта управления проектом (исходные данные определяются преподавателем по дисциплине).
5. Определить критерии выбора базового стандарта для разработки корпоративного стандарта (исходные данные определяются преподавателем по дисциплине).
6. Определить элементы государственного управления применением стандартов управления проектом (исходные данные определяются преподавателем по дисциплине).
7. Определить стандарты управления портфелями проектов и программам (исходные данные определяются преподавателем по дисциплине).
8. Определить структуру компетенций руководителя проекта (исходные данные определяются преподавателем по дисциплине).
9. Спланировать подготовку к сертификационному экзамену (исходные данные определяются преподавателем по дисциплине).
10. Провести оценку компетентности менеджера проекта (исходные данные определяются преподавателем по дисциплине).

ФОС разработал:

Фрыгин А.В., к.э.н., доцент кафедры государственного
и муниципального управления и управления персоналом РМАТ



Образовательное частное учреждение высшего образования
Российская международная академия туризма

Факультет менеджмента туризма
Кафедра государственного и муниципального управления
и управления персоналом

Принято Ученым Советом
« 21 » февраля 2024 г.
Протокол № 02-06-01

УТВЕРЖДАЮ
Первый проректор

В.Ю. Питюков
« 20 » февраля 2024 г.

ФОНД ОЦЕНОЧНЫХ СРЕДСТВ

текущего контроля успеваемости и промежуточной аттестации
обучающихся по дисциплине

«Управление государственной и муниципальной собственностью»

по направлению подготовки
38.04.04 Государственное и муниципальное управление
Направленность (профиль): «Управление государственными и
муниципальными проектами и программами»
квалификация (степень) выпускника – магистр

Б1.В.ДВ.02.02

Химки 2024

1. Перечень компетенций, формируемых в процессе освоения образовательной программы

Результатом обучения по дисциплине являются знания, умения, навыки и (или) опыт деятельности, характеризующие этапы формирования компетенции и обеспечивающие достижение планируемых результатов освоения образовательной программы.

Процесс изучения дисциплины «Управление государственной и муниципальной собственностью» направлен на формирование следующих компетенций:

Категория компетенций	Код и наименование компетенции	Код и наименование индикатора достижения компетенции	Результаты обучения
Организационно-управленческий Проектный	ПК-2. Способен планировать деятельность по управлению проектом на всех этапах жизненного цикла проекта, проводить оценку эффективности использования ресурсов по проекту	ПК-2.1. Планирует деятельность по управлению проектом с учетом всех этапов жизненного цикла проекта и ресурсов ПК-2.2. Определяет предмет управления проектом, жизненный цикл проекта, сущность управления проектом, фазы и стадии проекта, основных участников проекта. ПК-2.3. Проводит оценку эффективности деятельности по управлению проектом и использования ресурсов по проекту с учетом специфики области профессиональной деятельности	Знает современные методы управления проектом, области знаний и процессы управления проектом, этапы жизненного цикла проекта, содержание и процесс управления проектом Умеет определять эффективные методы управления проектами в рамках прогнозирования, планирования и конструирования проекта Владеет навыками планирования деятельности по управлению проектом на всех этапах жизненного цикла проекта, оценки эффективности ресурсов по проекту для решения комплексной задачи в области профессиональной деятельности

Компетенция ПК-2 кроме дисциплины «Управление государственной и муниципальной собственностью» формируются еще и другими дисциплинами в соответствии с учебным планом.

2. Описание показателей и критериев оценивания компетенций на различных этапах их формирования, описание шкал оценивания

При оценивании сформированности компетенций у обучающихся учитываются результаты текущего контроля успеваемости и промежуточной аттестации.

При проведении текущего контроля успеваемости и промежуточной аттестации могут быть использованы следующие виды оценочных средств:

Перечень оценочных средств текущего контроля успеваемости и промежуточной аттестации по дисциплине

№ п/п	Вид оценочного средства	Краткая характеристика оценочного средства	Представление оценочного средства
1.	Тест	Система стандартизированных заданий, позволяющая автоматизировать процедуру измерения уровня знаний и умений обучающегося.	Фонд тестовых заданий
2.	Устный ответ	Устный ответ должен представлять собой связное, логически последовательное сообщение на заданную тему, показывать его умение применять определения, правила в конкретных случаях.	Вопросы и задания по темам
3.	Доклад, сообщение	Продукт самостоятельной работы обучающегося, представляющий собой публичное выступление по представлению полученных результатов решения определенной учебно-практической, учебно-исследовательской или научной темы	Темы докладов, сообщений
4.	Аналитическая исследовательская практическая работа	Частично-регламентированное задание имеющее целью сбор и анализ информации как в легко доступных источниках (учебная литература) так и в поисковых системах сети Интернет	Задание и форма представления

При проведении текущего контроля успеваемости по данной дисциплине используются виды оценочных средств – тестирование, устный ответ, кейс-задача (ситуационная задача), доклад, сообщение, аналитическая исследовательская работа.

В соответствии с Положением о проведении текущего контроля успеваемости и промежуточной аттестации обучающихся по образовательным программам высшего образования – программам бакалавриата и программам магистратуры, реализуемым в РМАТ, оценка обучающегося по каждой дисциплине независимо от ее общей трудоемкости, определяется по 100-балльной шкале в каждом семестре. Распределение баллов между контрольными мероприятиями устанавливается разработчиком рабочей программы дисциплины и доводится до сведения обучающихся.

Для допуска к промежуточной аттестации обучающийся должен выполнить все мероприятия текущего контроля успеваемости по дисциплине (не иметь задолженностей) и набрать в общей сложности не менее 51% от максимально возможной суммы баллов.

При проведении промежуточной аттестации по дисциплине применяется тестирование обучающихся.

№ п/п	Наименование разделов и тем дисциплины	Коды компетенций	Оценочное средство	Баллы
1.	Государственная и муниципальная собственность в системе отношений собственности	ПК-2	Устный ответ (в форме дискуссии)	5
			Доклад (сообщение)	15
2.	Система управления государственной и муниципальной собственностью	ПК-2	Устный ответ (в форме дискуссии)	5
			Аналитическая исследовательская работа	15

3.	Управление собственностью государственных и муниципальных организаций (учреждений, предприятий)	ПК-2	Устный ответ (в форме дискуссии)	5
			Аналитическая исследовательская работа	15
4.	Акционерная собственность государства (муниципального образования)	ПК-2	Устный ответ (в форме дискуссии)	5
			Аналитическая исследовательская работа	15
	Форма промежуточной аттестации – экзамен	ПК-2	Устный ответ Кейс-задача	20
	Итого по дисциплине (не более 100 баллов)			100

**Критерии оценивания сформированности компетенций
и перевод в 5-балльную шкалу оценивания**

Общая сумма баллов по дисциплине	Показатели (оценка по дисциплине)	Критерии оценивания сформированности компетенций на этапе изучения дисциплины	Сформированность компетенций на этапе изучения дисциплины
90-100	5 (отлично)	глубокое и прочное усвоение программного материала; полные, последовательные, грамотные и логически излагаемые ответы при видоизменении задания; свободно справляющиеся с поставленными задачами, знания материала; правильно обоснованные принятые решения; владение разносторонними навыками и приемами выполнения практических работ	компетенции сформированы на достаточном уровне
71-89	4 (хорошо)	знание программного материала; грамотное изложение, без существенных неточностей в ответе на вопрос; правильное применение теоретических знаний; владение необходимыми навыками при выполнении практических задач.	
51-70*	3 (удовлетворительно)	усвоение основного материала; при ответе допускаются неточности; при ответе недостаточно правильные формулировки; нарушение последовательности в изложении программного материала; затруднения в выполнении практических заданий;	
50 и менее	2 (неудовлетворительно), не зачтено	незнание программного материала; при ответе возникают ошибки; затруднения при выполнении практических работ.	компетенции не сформированы

* при условии выполнения всех заданий текущего контроля успеваемости

Шкала оценивания используются для оценивания различных видов оценочных средств. В каждом из них формируются и контролируются различные критерии освоения компетенций.

Шкала оценки выполнения оценочного средства «Тест»

Критерии оценки	Баллы
% правильно выполненных заданий	
Выполнено до 50% заданий	0
Выполнено от 51 до 70 % заданий	7
Выполнено от 71 до 85 % заданий	8
Выполнено от 86 до 100 % заданий	10

Шкала оценки устного ответа

Предел длительности контроля	5 мин.
Критерии оценки	полнота раскрытия содержания материала; грамотность и логичность изложения материала; точное использование терминологии; умение иллюстрировать теоретические положения конкретными примерами, применять их в новой ситуации; усвоение ранее изученных сопутствующих вопросов; способность творчески применять знание теории к решению профессиональных задач; знание современной учебной и научной литературы
Показатели оценки	макс 5 баллов
5 баллов	обучающийся показывает всесторонние и глубокие знания программного материала, знание основной и дополнительной литературы; последовательно и четко отвечает на вопросы билета и дополнительные вопросы; уверенно ориентируется в проблемных ситуациях; демонстрирует способность применять теоретические знания для анализа практических ситуаций, делать правильные выводы, проявляет творческие способности в понимании, изложении и использовании программного материала; подтверждает полное освоение компетенций, предусмотренных программой
3-4 балла	обучающийся показывает полное знание программного материала, основной и дополнительной литературы; дает полные ответы на теоретические вопросы билета и дополнительные вопросы, допуская некоторые неточности; правильно применяет теоретические положения к оценке практических ситуаций; демонстрирует хороший уровень освоения материала и в целом подтверждает освоение компетенций, предусмотренных программой
1 – 2 балла	обучающийся показывает знание основного

	<p>материала в объеме, необходимом для предстоящей профессиональной деятельности;</p> <p>при ответе на вопросы билета и дополнительные вопросы не допускает грубых ошибок, но испытывает затруднения в последовательности их изложения;</p> <p>не в полной мере демонстрирует способность применять теоретические знания для анализа практических ситуаций;</p> <p>подтверждает освоение компетенций, предусмотренных программой на минимально допустимом уровне</p>
--	--

Шкала оценки доклада, сообщения

Наименование критерия	Выявленные недостатки и замечания (комментарии)	Оценка уровня
Форма		
деление текста на введение, основную часть и заключение		1
логичный и понятный переход от одной части к другой, а также внутри частей с использованием соответствующих языковых средств связи		2
Содержание		
соответствие теме		2
наличие тезиса в вводной части и ее обращенность к слушателям		2
развитие тезиса в основной части (раскрытие основных положений через систему аргументов, подкреплённых фактами, примерами и т.п.)		2
Качество изложения материала		2
наличие выводов, соответствующих тезису и содержанию основной части		2
ответы на дополнительные вопросы по содержанию работы		2
Итоговая оценка		15

Шкала оценки уровня знаний, умений и навыков при решении кейсов (ситуационных задач)

Предел длительности контроля	30 мин.
Критерии оценки	<ul style="list-style-type: none"> – было сформулировано и проанализировано большинство проблем, заложенных в кейсе (задаче); – были продемонстрированы адекватные аналитические методы при работе с информацией; – были использованы дополнительные источники информации для решения кейса (задачи); – были выполнены все необходимые расчеты; – подготовленные в ходе решения кейса документы соответствуют требованиям к ним по смыслу и содержанию; – выводы обоснованы, аргументы весомы; – сделаны собственные выводы, которые отличают данное решение кейса от других решений
Показатели оценки	мах 10 баллов

10 баллов	полный, обоснованный ответ с применением необходимых источников
8 баллов	неполный ответ в зависимости от правильности и полноты ответа: - не были выполнены все необходимые расчеты; - не было сформулировано и проанализировано большинство проблем, заложенных в кейсе;
5 баллов	неполный ответ в зависимости от правильности и полноты ответа: - не были продемонстрированы адекватные аналитические методы при работе с информацией; - не были подготовленные в ходе решения кейса документы, которые соответствуют требованиям к ним по смыслу и содержанию; - не были сделаны собственные выводы, которые отличают данное решение кейса от других решений

**Шкала оценки
защиты аналитической исследовательской работы (реферата)**

Наименование критерия	Выявленные недостатки и замечания (комментарии)	Оценка уровня
I. Качество исследовательской работы (реферата, проекта)		
1. Соответствие содержания работы заданию		1
2. Грамотность изложения и качество оформления работы		1
3. Самостоятельность выполнения работы, глубина проработки материала, использование рекомендованной и справочной литературы		2
4. Обоснованность и доказательность выводов		1
Общая оценка за выполнение ИР		2
II. Качество доклада		
1. Соответствие содержания доклада содержанию работы		2
2. Выделение основной мысли работы		1
3. Качество изложения материала		2
Общая оценка за доклад		2
III. Ответы на дополнительные вопросы по содержанию работы		
Вопрос 1		
Вопрос 2		
Вопрос 3		
Общая оценка за ответы на вопросы		1
Итоговая оценка за защиту		15

Шкала оценки устного ответа в ходе промежуточной аттестации

Предел длительности контроля	5 мин.
Критерии оценки	полнота раскрытия содержания материала; грамотность и логичность изложения материала;

	<p>точное использование терминологии; умение иллюстрировать теоретические положения конкретными примерами, применять их в новой ситуации; усвоение ранее изученных сопутствующих вопросов; способность творчески применять знание теории к решению профессиональных задач; знание современной учебной и научной литературы</p>
Показатели оценки	макс 20 баллов
20 баллов	<p>обучающийся показывает всесторонние и глубокие знания программного материала, знание основной и дополнительной литературы; последовательно и четко отвечает на вопросы билета и дополнительные вопросы; уверенно ориентируется в проблемных ситуациях; демонстрирует способность применять теоретические знания для анализа практических ситуаций, делать правильные выводы, проявляет творческие способности в понимании, изложении и использовании программного материала; подтверждает полное освоение компетенций, предусмотренных программой</p>
15 баллов	<p>обучающийся показывает полное знание программного материала, основной и дополнительной литературы; дает полные ответы на теоретические вопросы билета и дополнительные вопросы, допуская некоторые неточности; правильно применяет теоретические положения к оценке практических ситуаций; демонстрирует хороший уровень освоения материала и в целом подтверждает освоение компетенций, предусмотренных программой</p>
10 баллов	<p>обучающийся показывает знание основного материала в объеме, необходимом для предстоящей профессиональной деятельности; при ответе на вопросы билета и дополнительные вопросы не допускает грубых ошибок, но испытывает затруднения в последовательности их изложения; не в полной мере демонстрирует способность применять теоретические знания для анализа практических ситуаций; подтверждает освоение компетенций, предусмотренных программой на минимально допустимом уровне</p>

3. Типовые контрольные задания или иные материалы, необходимые для оценки знаний, умений, навыков и (или) опыта деятельности, характеризующих этапы формирования компетенций в процессе освоения образовательной программы.

Задание – это педагогическая форма, нацеленная на достижение усвоения обучающимися запланированных результатов. Каждое задание создано для определенной цели, а потому, можно сказать иначе, имеет свою миссию и свои характеристики. Учебные задания используются не только для контроля, но и для приобретения новых знаний, умений, навыков развития способов умственных действий.

Оценочные средства учебных занятий

Тема 1. Государственная и муниципальная собственность в системе отношений собственности.

Оценочное средство №1: устный ответ (в форме дискуссии).

Учебное задание: для оценки знаний государственной и муниципальной собственности в системе отношений собственности при формировании готовности планировать деятельность по управлению проектом на всех этапах жизненного цикла проекта, проводить оценку эффективности использования ресурсов по проекту, опираясь на изученный материал, а также на информацию из дополнительных источников, принять участие в дискуссии по вопросам для обсуждения.

Вопросы для обсуждения:

1. Понятие, содержание и специфика права собственности.
2. Структура и система отношений собственности.
3. Государственная и муниципальная собственность в системе отношений собственности.
4. Состав и структура государственной и муниципальной собственности.
5. Виды государственной и муниципальной собственности.
6. Система формирования государственной и муниципальной собственности.
7. Разграничение государственной и муниципальной собственности.
8. Преобразование собственности. Приватизация и национализация.
9. Ресурсная база государственной (муниципальной) собственности.
10. Особенности использования и управления земельными ресурсами.
11. Государственное регулирование процессов недропользования.
12. Особенности государственного управления в области использования, охраны, защиты лесного фонда.

Оценочное средство №2: доклад, сообщение.

Учебное задание: Подготовить сообщение и доложить его в учебной группе.

Темы сообщений:

1. Ресурсный потенциал государственной и муниципальной собственности.
2. Виды государственной и муниципальной собственности.
3. Принципы разграничения собственности.
4. Механизмы и порядок преобразования собственности.
5. Система приватизации государственной и муниципальной собственности.
6. Национализация частной собственности: цели, правовое регулирование, порядок реализации.
7. Объективные границы общественного сектора в рыночной экономике.
8. Особенности управления природными объектами государственной и муниципальной собственности.

Тема 2. Система управления государственной и муниципальной собственностью

Оценочное средство №1: устный ответ (в форме дискуссии).

Учебное задание: для оценки знаний системы управления государственной и муниципальной собственностью при формировании готовности планировать деятельность по управлению проектом на всех этапах жизненного цикла проекта, проводить оценку эффективности использования ресурсов по проекту, опираясь на изученный материал, а также на информацию из дополнительных источников, принять участие в дискуссии по вопросам для обсуждения.

Вопросы для обсуждения:

1. Понятие, основные элементы, функции системы управления государственной и муниципальной собственностью.
2. Государственная собственность: предназначение, формирование, задачи управления.
3. Муниципальная собственность: содержание, формирование, основные задачи управления.
4. Сравнительная характеристика государственной и муниципальной собственности.
5. Структура органов управления государственной и муниципальной собственностью.
6. Организационно-правовые основы управления муниципальной собственностью.
7. Механизмы и методы управления государственной и муниципальной собственностью.
8. Организация взаимодействия с частной и другими видами негосударственной собственности.
9. Понятие разграничения собственности, этапы разграничения собственности.
10. Организация контроля распоряжения и эффективности использования объектов государственной и муниципальной собственности.
11. Эффективность использования государственной и муниципальной собственности: показатели эффективности, методы оценки эффективности.

Оценочное средство №2: аналитическая исследовательская практическая работа

Учебное задание: для оценки сформированности умений и навыков проводить анализ системы управления государственной и муниципальной собственностью при формировании готовности планировать деятельность по управлению проектом на всех этапах жизненного цикла проекта, проводить оценку эффективности использования ресурсов по проекту, на основе официальных источников, выполнить аналитическую исследовательскую работу по анализу функций и форм деятельности по управлению государственной и муниципальной собственностью. Результаты представить в форме аналитической таблицы.

Наименование государственного (муниципального) органа	Структура органа управления	Функции по управлению государственной (муниципальной) собственностью	Формы и методы деятельности

Тема 3. Управление собственностью государственных и муниципальных организаций (учреждений, предприятий).

Оценочное средство №1: устный ответ (в форме дискуссии).

Учебное задание: для оценки знаний порядка управления собственностью государственных и муниципальных организаций (учреждений, предприятий) при формировании готовности планировать деятельность по управлению проектом на всех этапах жизненного цикла проекта, проводить оценку эффективности использования ресурсов по проекту, опираясь на изученный материал, а также на информацию из дополнительных источников, принять участие в дискуссии по вопросам для обсуждения.

Вопросы для обсуждения:

1. Организационно-правовые формы государственных и муниципальных предприятий.
2. Организация деятельности государственных (муниципальных) унитарных предприятий.
3. Организационная система управления государственным унитарным предприятием.
4. Собственность государственных унитарных предприятий, проблемы управления.

5. Основные показатели экономической эффективности деятельности государственных (муниципальных) унитарных предприятий.
6. Реорганизация государственных и муниципальных унитарных предприятий.
7. Порядок предоставления имущества государственному (муниципальному) унитарному предприятию.
8. Особенности организации деятельности государственных (муниципальных) учреждений.
9. Порядок использования имущества государственными и муниципальными учреждениями.

Оценочное средство №2: аналитическая исследовательская работа.

Учебное задание: для оценки сформированности умений и навыков порядка управления собственностью государственных и муниципальных организаций (учреждений, предприятий) при формировании готовности планировать деятельность по управлению проектом на всех этапах жизненного цикла проекта, проводить оценку эффективности использования ресурсов по проекту, на основе официальных источников, выполнить аналитическую исследовательскую работу по анализу особенностей управления собственностью государства (муниципального образования), переданной для выполнения заданий ГУПам, МУПам и учреждениями различных типов. Результаты представить в виде компьютерной презентации.

Тема 4. Акционерная собственность государства (муниципального образования).

Оценочное средство №1: устный ответ (в форме дискуссии).

Учебное задание: для оценки знаний механизмов управления акционерной собственностью государства (муниципального образования) при формировании готовности планировать деятельность по управлению проектом на всех этапах жизненного цикла проекта, проводить оценку эффективности использования ресурсов по проекту, опираясь на изученный материал, а также на информацию из дополнительных источников, принять участие в дискуссии по вопросам для обсуждения.

Вопросы для обсуждения:

1. Основные мотивы участия государства в капитале акционерных обществ.
2. Участие государства и муниципалитетов в формировании акционерной собственности.
3. Механизмы управления государственным (муниципальным) акционерным капиталом.
4. Управление акционерным капиталом. Органы управления. Особенности управления акционерным обществом при владении государством контрольным пакетом акций; «золотой акцией».
5. Способы стимулирования и контроля деятельности представителей государства в органах управления акционерным обществом.
6. Использование государственного имущества и доверительное управление. Механизм доверительного управления.
7. Направления совершенствования управления государственной долей собственности в акционерном обществе.
8. Особенности управления предприятиями естественных монополий с участием государства.
9. Состав объектов недвижимости, находящихся в государственной и муниципальной собственности.
10. Нормативно-правовая база регулирования процессов управления недвижимостью.

11. Механизмы управления недвижимостью, находящейся в собственности государства.
12. Учет, оценка и контроль использования объектов недвижимости, находящихся в государственной и муниципальной собственности.
13. Механизмы распоряжения недвижимостью. Аренда и залог недвижимости государственного и муниципального собственника. Аукционные торги по продаже недвижимости. Рыночная стоимость недвижимости.
14. Проблемы управления недвижимостью государственного собственника, находящейся за рубежом.

Оценочное средство №2: аналитическая исследовательская работа.

Учебное задание: для оценки сформированности умений и навыков акционерной собственности государства (муниципального образования) при формировании готовности планировать деятельность по управлению проектом на всех этапах жизненного цикла проекта, проводить оценку эффективности использования ресурсов по проекту, на основе официальных источников, выполнить аналитическую исследовательскую работу по анализу органов управления и деятельности акционерного общества с государственным (муниципальным) участием (на примере, по выбору обучающегося). Результаты представить в форме компьютерной презентации.

Промежуточная аттестация по дисциплине

Оценочное средство: Тест

Учебное задание: Выполните тест промежуточной аттестации по дисциплине, выбрав верный вариант ответа

- 1. Процесс демократизации управления собственностью включает в себя:**
 - а) рациональное распределение ресурсов на предприятии;
 - б) повышение квалификации работников предприятия;
 - в) рациональное распределение экономических прав собственности между работниками предприятия.**

- 2. К типам собственности относятся (найдите неверное утверждение):**
 - а) частная;
 - б) муниципальная;
 - в) собственность учреждений;**
 - г) государственная.

- 3. К критериям управления государственной собственностью относятся (найдите неверный ответ):**
 - а) критерий экономической эффективности;
 - б) критерий социальной эффективности;
 - в) критерий социально-экономической эффективности структуры собственности;**
 - г) критерий инновационной эффективности.

- 4. Имущество может находиться в собственности:**
 - А) только граждан и юридических лиц
 - Б) только граждан и государства
 - В) граждан и юридических лиц, а также Российской Федерации, субъектов РФ, муниципальных образований**
 - Г) граждан и юридических лиц, общественных организаций

5. Составляющими муниципальной казны являются:

- А) имущество, находящееся на балансе муниципальных унитарных предприятий;**
- Б) казенные предприятия;**
- В) муниципальное имущество, не закрепленное за муниципальными предприятиями и учреждениями;
- Г) средства местного бюджета;**

6. Какой из перечисленных процессов реализации собственности невозможно регулировать правовыми методами?

- а) процесс смены субъектов отношений собственности;
- б) процесс «спецификации прав»;
- в) процесс образования благ в качестве объектов собственности;**
- г) процесс распределения доходов от собственности.

7. Что из ниже перечисленного можно отнести к правам собственности (по Гражданскому кодексу)?

- а.) права владения;
- б) право реконструкции;
- в) право распоряжения, владения, пользования**
- в) право инвестирования;

8. Государственная собственность в РФ представлена:

- А) федеральной собственностью и собственностью субъектов федерации, муниципальной собственностью;
- Б) федеральной собственностью и собственностью субъектов федерации;**
- В) федеральной собственностью;
- Г) федеральной собственностью, собственностью субъектов федерации и городов федерального значения, муниципальной собственностью.

9. Российская Федерация обладает полным и исключительным суверенитетом в отношении:

- А) воздушного и морского пространства;**
- Б) воздушного пространства;
- В) водных объектов, воздушного пространства;
- Г) водных объектов, воздушного и морского пространства.

10. Водные объекты находятся в федеральной собственности за исключением;

- А) прудов и обводненных карьеров, расположенных в границах земельных участков, принадлежащих на праве собственности субъектам РФ;
- Б) прудов и обводненных карьеров, расположенных в границах земельных участков, принадлежащих на праве собственности субъектам РФ, муниципальным образованиям;
- В) прудов и обводненных карьеров, расположенных в границах земельных участков, принадлежащих на праве собственности субъектам РФ, муниципальным образованиям, физическим лицам, юридическим лицам;
- Г) прудов и обводненных карьеров, расположенных в границах земельных участков, принадлежащих на праве собственности субъектам РФ, муниципальным образованиям, юридическим лицам.**

11. Отнесение земель к категориям, перевод их из одной категории в другую осуществляется органами исполнительной власти субъектов РФ в отношении:

- А) земель федеральной собственности;

Б) земель, находящихся в собственности субъектов РФ, и земель сельскохозяйственного назначения, находящихся в муниципальной собственности;

В) земель, находящихся в собственности субъектов РФ, и земель сельскохозяйственного назначения;

Г) земель, находящихся в собственности субъектов РФ, и земель находящихся в муниципальной собственности.

12. Недра в границах территории России, включая подземное пространство и содержащиеся в недрах полезные ископаемые, энергетические и иные ресурсы, являются:

А) федеральной собственностью;

Б) государственной собственностью;

В) федеральной, региональной и муниципальной собственностью;

13. Что из перечисленного входит в состав казны?

А) средства бюджета, предприятия, и учреждения;

Б) средства бюджета, внебюджетные фонды, предприятия и учреждения;

В) средства бюджета и иное имущество, не закрепленное на правах хозяйственного и оперативного управления;

Г) средства бюджета, государственный резерв, золотой резерв, имущество предприятий и учреждений.

14. В чем состоит главное отличие унитарного предприятия от других коммерческих организаций?

А) унитарные предприятия функционируют в отдельных, неприбыльных сферах хозяйствования;

Б) собственником имущества унитарного предприятия является государство;

В) имущество унитарного предприятия не может быть разделено по вкладам между субъектами данного объекта собственности.

Г) целью деятельности унитарные предприятия является получение прибыли.

15. Что из перечисленного не относится к правам собственности (по ГК РФ)?

А) право владения;

Б) право страхования;

В) право распоряжения;

Г) право на управление.

16. Что из перечисленного не относится к особенностям аренды как способ управления государственным и муниципальным имуществом:

А) не изменяются отношения собственности на имущество, оно остается в государственной или муниципальной собственности;

Б) способствует возмещению и увеличению стоимости имущества;

В) расширяет зоны предпринимательства;

Г) способствует увеличению налоговых доходов в бюджет.

17. В договоре аренды должны быть указаны данные, позволяющие определенно установить:

А) имущество, подлежащее передаче арендатору в качестве объекта аренды;

Б) срок действия договора;

В) имущество, подлежащее передаче арендатору в качестве субъекта аренды;

Г) договор оказания услуг.

18. Арендная плата устанавливается за все арендуемое имущество в целом или отдельно по каждой из его составных частей в виде:

А) определенных в твердой сумме платежей, вносимых периодически или единовременно;

Б) установленной доли полученных в результате использования арендованного имущества продукции, плодов или доходов;

В) передачи арендатором арендодателю обусловленной договором затрат на улучшение арендованного имущества;

Г) установленной доли от полученной в результате использования арендованного имущества прибыли.

19. Арендатор вправе с согласия арендодателя:

А) сдавать арендованное имущество в субаренду (поднаем) и передавать свои права и обязанности по договору аренды другому лицу (перенаем);

Б) предоставлять арендованное имущество в безвозмездное пользование, а также отдавать арендные права в залог и вносить их в качестве вклада в уставный капитал хозяйственных товариществ и общества;

В) сдавать арендованное имущество в субаренду (поднаем), но запрещается передавать свои права и обязанности по договору аренды другому лицу (перенаем);

Г) предоставлять арендованное имущество в безвозмездное пользование, а также отдавать арендные права в залог, но запрещается вносить их в качестве вклада в уставный капитал хозяйственных товариществ и общества.

20. По требованию арендодателя договор аренды может быть досрочно расторгнут судом в случаях, когда арендатор:

А) пользуется имуществом с существенным нарушением условий договора или назначения имущества либо с неоднократными нарушениями;

Б) более двух раз подряд по истечении установленного договором срока платежа не вносит арендную плату;

В) более трех раз подряд по истечении установленного договором срока платежа не вносит арендную плату;

Г) существенно ухудшает имущество.

21. Земельная государственная и муниципальная политика должна быть направлена на:

А) рациональное использование земель;

Б) сохранение и улучшения среды проживания населения;

В) максимизацию источника формирования доходной части бюджета;

Г) сохранение и повышение плодородия земель.

22. Местными налогами являются:

А) земельный налог;

Б) транспортный налог;

В) налог на имущество физических лиц;

Г) налог на доходы физических лиц.

23. Методы управления собственностью могут быть разделены на следующие группы (найдите неверный ответ):

а) административные;

б) экономические;

в) правовые;

- г) научно-технические;
- д) организационные.

Оценочное средство: устный ответ на экзамене.

Учебное задание: выявление сформированности знаний обучающихся в области управления государственной (муниципальной) собственностью, ответить на 2 вопроса в билете.

1. Собственность как экономическая и правовая категория.
2. Государственное регулирование нефтегазового комплекса.
3. Содержание отношений собственности.
4. Нормативно-правовое регулирование в сфере производства и охраны лесов.
5. Основные формы собственности.
6. Рыночная стоимость объектов государственной собственности.
7. Принципы разграничения собственности
8. Государственная система управления земельными ресурсами.
9. Преобразование форм и отношений собственности.
10. Порядок определения рыночной стоимости объектов муниципальной собственности.
11. Государственные унитарные предприятия.
12. Мониторинг земель.
13. Муниципальные унитарные предприятия.
14. Публичная кадастровая карта, основные характеристики.
15. Механизм контроля государства за имущественным комплексом.
16. Совершенствование системы управления АО с государственным участием.
17. Управление акционерным капиталом.
18. Структура и состав муниципальной собственности.
19. Механизмы управления имущественным комплексом со стороны государства.
20. Государственный контроль за эффективностью использования имущества ГУ-Пов.
21. Государственные корпорации, создание и функционирование.
22. Характеристика института представительства в РФ.
23. Формирование государственной и муниципальной собственности в акционерных обществах.
24. Муниципальный контроль за эффективностью использования имущества МУ-Пов.
25. Оценка недвижимости государственного и муниципального собственника.
26. Структура и состав муниципальной собственности.
27. Использование, охрана, защита лесного фонда.
28. Управление объектами социальной сферы.
29. Эффективность использования водных объектов.
30. Отношение собственности в рамках ГУПов.
31. Приватизация государственного имущества.
32. Порядок сдачи в аренду государственного (муниципального) имущества.
33. Порядок приватизации муниципального имущества.
34. Механизм управления собственностью, сданной в аренду.
35. Недвижимость государственного собственника.
36. Нормативное регулирование процессов приватизации муниципальной собственности.
37. Сущность и цели управления недвижимостью государственного собственника.
38. Отношение собственности в рамках МУПов.

Оценочное средство для проверки умений: практические задания.

Перечень практических заданий.

1. Определите основные направления в системе управления государственной собственностью.
2. Сформулируйте предназначение муниципальной собственностью.
3. Определите мотивы управления собственностью со стороны государства.
4. Определите границы вмешательства государства в управлении собственностью.
5. Определите, в чем заключается необходимость приватизации государственного (муниципального) имущества.
6. Проанализируйте задачи и смысл национализации собственности.
7. Рассчитайте плату за пользование объектами недвижимости (земля, имущество, водные и лесные ресурсы).
8. Проанализируйте формы участия государства в капитале акционерных обществ.
9. Определите, в чем заключается положительные стороны государственно- и муниципально-частного партнерства.
10. Рассмотрите роль государственных органов в системе контроля за управление государственной недвижимостью.

ФОС разработал:

Фрыгин А.В., к.э.н., доцент кафедры государственного и муниципального управления и управления персоналом РМАТ



Образовательное частное учреждение высшего образования
«Российская международная академия туризма»

Факультет менеджмента туризма

Кафедра менеджмента и экономики

Принято Ученым Советом

«_21_»_февраля_2024 г.

Протокол № 02-06-01

УТВЕРЖДАЮ

Первый проректор

В.Ю. Питюков

«_20_»_февраля_2024 г.



ФОНД ОЦЕНОЧНЫХ СРЕДСТВ

текущего контроля успеваемости и промежуточной аттестации обучающихся
по дисциплине

«Консалтинг в государственном и муниципальном управлении»

по направлению подготовки
38.04.04 Государственное и муниципальное управление
Направленность (профиль): «Управление государственными и
муниципальными проектами и программами»
квалификация (степень) выпускника – магистр

Б1.В.ДВ.03.01

Химки 2024

1. Перечень компетенций с указанием этапов их формирования в процессе освоения образовательной программы

Результатом обучения по дисциплине являются знания, умения, навыки и (или) опыт деятельности, характеризующие этапы формирования компетенций и обеспечивающие достижение планируемых результатов освоения образовательной программы.

Процесс изучения дисциплины «Консалтинг в государственном и муниципальном управлении» направлен на формирование следующих компетенций:

Индекс компетенции	Название компетенции	Планируемые результаты обучения (в результате обучения обучающийся должен)		
		знать	уметь	владеть
ПК-5.1 ПК-5.2 ПК-5.3	ПК-5.1. Определяет методы контроля и мониторинга реализации проектов и программ ПК-5.2. Применяет методы контроля и мониторинга реализации проектов и программ ПК-5.3. Оценивает результативность контроля и мониторинга реализации проектов и программ	Содержание, технологии и методы контроля и мониторинга реализации проектов и программ, оценки их результативности	Определять виды и применять методы контроля и мониторинга реализации проектов и программ, оценивать их результативность	Методами контроля и мониторинга реализации проектов и программ, оценки их результативности

Компетенции ПК-5.1, ПК-5.2 формируются рядом сопутствующих и последующих дисциплин в соответствии с учебным планом. Дисциплина «Консалтинг в государственном и муниципальном управлении» реализуется в 3 семестре на очной и 2 курсе на заочной формах обучения.

2. Описание показателей и критериев оценивания компетенций на различных этапах их формирования, описание шкал оценивания

При оценивании сформированности компетенций у обучающихся учитываются результаты текущего контроля успеваемости и промежуточной аттестаций.

При проведении текущего контроля успеваемости и промежуточной аттестации могут быть использованы следующие виды оценочных средств:

Перечень оценочных средств текущего контроля успеваемости и промежуточной аттестации по дисциплине

№ п/п	Вид оценочного средства	Краткая характеристика оценочного средства	Представление оценочного
1	Тест	Система стандартизированных заданий, позволяющая автоматизировать процедуру измерения уровня знаний и умений обучающегося.	Фонд тестовых заданий
2	Презентация, доклад, сообщение	Продукт самостоятельной работы обучающегося, представляющий собой публичное выступление по представлению полученных результатов решения определенной учебно-практической, учебно-исследовательской темы	Тематика презентаций, докладов, сообщений
3	Устный ответ	Устный ответ должен представлять собой связное, логически последовательное сообщение на заданную тему, показывать его умение применять определения, правила в конкретных случаях.	Вопросы и задания по темам
4	Кейс-задача, ситуационная задача	Проблемное задание, в котором обучающемуся предлагают осмыслить реальную профессионально-ориентированную ситуацию, необходимую для решения данной проблемы	Задания для решения кейс-задачи

При проведении текущего контроля успеваемости по дисциплине «Консалтинг в государственном и муниципальном управлении» используются виды оценочных средств – тестирование, кейс-задача, доклад, устный ответ, презентация.

В соответствии с Положением о проведении текущего контроля успеваемости и промежуточной аттестации обучающихся по образовательным программам высшего образования – программам бакалавриата и программам магистратуры, реализуемым в РМАТ, оценка обучающегося по каждой дисциплине независимо от ее общей трудоемкости, определяется по 100-балльной шкале в каждом семестре. Распределение баллов между контрольными мероприятиями устанавливается разработчиком рабочей программы дисциплины и доводится до сведения обучающихся.

Для допуска к промежуточной обучающийся должен выполнить все мероприятия текущего контроля успеваемости по дисциплине (не иметь задолженностей) и набрать в общей сложности не менее 51% от максимально возможной суммы баллов.

При проведении промежуточной аттестации в виде зачета по дисциплине Управление качеством на международных рынках применяется тестирование обучающихся, устный опрос и кейс-задача.

№ п/п	Наименование разделов и тем дисциплины	Коды компетенций	Оценочное средство	Баллы
1.	Входной тест		Тест	5
1.	Тема 1. Разработка стратегий и программ социально-экономического развития субъектов федерации и муниципальных образований	ПК - 5	Доклад	5
2.	Тема 2. Анализ финансово-хозяйственной деятельности государственных и муниципальных учреждений и разработка рекомендаций по оптимизации деятельности	ПК - 5	Презентация	5
3.	Тема 3. Мониторинг и оценка эффективности деятельности органов федеральной и региональной государственной власти, органов местного самоуправления, бюджетных учреждений	ПК - 5	Устный ответ	10
4.	Тема 4. Разработка предложений по пространственно-территориальному развитию субъектов федерации, городов	ПК - 5	Доклад	5
5.	Тема 5. Развитие государственно-частного партнёрства в субъектах федерации и муниципальных образованиях	ПК - 5	Презентация	10
6.	Тема 6. Разработка организационных планов обоснования и привлечения бюджетных инвестиций в проекты по повышению эффективности использования	ПК - 5	Кейс-задача	15

	государственного и муниципального имущества			
7.	Тема 7. Разработка комплексных инвестиционных планов и целевых экономических моделей моногородов	ПК - 5	Доклад	5
8.	Тема 8. Разработка нормативов бюджетного финансирования по отраслям (транспорт, образование, культура)	ПК - 5	Кейс-задача	15
9.	Тема 9. Экспертиза рисков региональных проектов	ПК - 5	Презентация	5
	Форма промежуточной аттестации – экзамен	ПК - 5	Тест Кейс-задача Устный ответ	20
	Итого по дисциплине (не более 100 баллов)			100

Критерии оценивания сформированности компетенций и

перевод в 5-балльную шкалу

Общая сумма баллов по дисциплине	Показатели (оценка по дисциплине)	Критерии оценивания сформированности компетенций на этапе изучения дисциплины	Сформированность компетенций на этапе изучения дисциплины
90-100	5 (отлично)	глубокое и прочное усвоение программного материала; полные, последовательные, грамотные и логически излагаемые ответы при видоизменении задания; свободно справляющиеся с поставленными задачами, знания материала; правильно обоснованные принятые решения; владение разносторонними навыками и приемами выполнения практических работ	компетенции сформированы на достаточном уровне
71-89	4 (хорошо)	знание программного материала; грамотное изложение, без существенных неточностей в ответе на вопрос;	

		правильное применение теоретических знаний; владение необходимыми навыками при выполнении практических задач.	
51-70*	3 (удовлетворительно)	усвоение основного материала; при ответе допускаются неточности; при ответе недостаточно правильные формулировки; нарушение последовательности в изложении программного материала; затруднения в выполнении практических заданий;	
50 и менее	2 (неудовлетворительно), не зачтено	незнание программного материала; при ответе возникают ошибки; затруднения при выполнении практических работ.	компетенции не сформированы

Шкала оценивания используется для оценивания различных видов оценочных средств. В каждом из них формируются и контролируются различные критерии освоения компетенций.

Шкала оценки выполнения оценочного средства в форме теста

Критерии оценки	Баллы
% правильно выполненных заданий	
Выполнено до 50% заданий	0
Выполнено от 51 до 70 % заданий	2
Выполнено от 71 до 85 % заданий	3
Выполнено от 86 до 100 % заданий	5

Шкала оценивания презентации

Критерии	Показатели	Баллы
Раскрытие проблемы	Проблема раскрыта полностью. Проведен анализ проблемы с привлечением дополнительной литературы. Выводы обоснованы	3

Представление	Представляемая информация систематизирована, последовательна и логически связана. Использовано более 5 профессиональных терминов.	2
Оформление	Широко использованы информационные технологии (Power Point). Отсутствуют ошибки в представляемой информации.	2
Ответы на вопросы	Ответы на вопросы полные с приведением примеров и/или пояснений.	3
Итого		10 б

Шкала оценки уровня знаний, умений и навыков при решении кейсов (ситуационных задач)

Предел длительности контроля	30 мин.
Критерии оценки	<ul style="list-style-type: none"> – было сформулировано и проанализировано большинство проблем, заложенных в кейсе (задаче); – были продемонстрированы адекватные аналитические методы при работе с информацией; – были использованы дополнительные источники информации для решения кейса (задачи); – были выполнены все необходимые расчеты; – подготовленные в ходе решения кейса документы соответствуют требованиям к ним по смыслу и содержанию; – выводы обоснованы, аргументы весомы; – сделаны собственные выводы, которые отличают данное решение кейса от других решений
Показатели оценки	макс 20 баллов
15-20 баллов	полный, обоснованный ответ с применением необходимых источников
9-14 баллов	неполный ответ в зависимости от правильности и полноты ответа: <ul style="list-style-type: none"> - не были выполнены все необходимые расчеты; - не было сформулировано и проанализировано большинство проблем, заложенных в кейсе;
3-8 баллов	неполный ответ в зависимости от правильности и полноты ответа: <ul style="list-style-type: none"> - не были продемонстрированы адекватные аналитические методы при работе с информацией; - не были подготовленные в ходе решения кейса документы, которые соответствуют требованиям к ним по смыслу и содержанию;

	- не были сделаны собственные выводы, которые отличают данное решение кейса от других решений
--	---

Шкала оценивания доклада

Критерии	Показатели	Баллы
Раскрытие проблемы	Проблема раскрыта полностью. Проведен анализ проблемы с привлечением дополнительной литературы. Выводы обоснованы	3
Представление	Представляемая информация систематизирована, последовательна и логически связана. Использовано более 5 профессиональных терминов.	2
Оформление	Широко использованы информационные технологии (Power Point). Отсутствуют ошибки в представляемой информации.	2
Ответы на вопросы	Ответы на вопросы полные с приведением примеров и/или пояснений.	3
Итого		10 б

Шкала оценки устного ответа

Предел длительности контроля	5 мин.
Критерии оценки	полнота раскрытия содержания материала; грамотность и логичность изложения материала; точное использование терминологии; умение иллюстрировать теоретические положения конкретными примерами, применять их в новой ситуации; усвоение ранее изученных сопутствующих вопросов; способность творчески применять знание теории к решению профессиональных задач; знание современной учебной и научной литературы
Показатели оценки	мах 5 баллов
5 баллов	обучающийся показывает всесторонние и глубокие знания программного материала, знание основной и дополнительной литературы; последовательно и четко отвечает на вопросы билета и дополнительные вопросы; уверенно ориентируется в проблемных ситуациях; демонстрирует способность применять теоретические знания для анализа практических ситуаций, делать правильные выводы,

	<p>проявляет творческие способности в понимании, изложении и использовании программного материала;</p> <p>подтверждает полное освоение компетенций, предусмотренных программой</p>
3-4 балла	<p>обучающийся показывает полное знание программного материала, основной и дополнительной литературы;</p> <p>дает полные ответы на теоретические вопросы билета и дополнительные вопросы, допуская некоторые неточности;</p> <p>правильно применяет теоретические положения к оценке практических ситуаций;</p> <p>демонстрирует хороший уровень освоения материала и в целом подтверждает освоение компетенций, предусмотренных программой</p>
1 – 2 балла	<p>обучающийся показывает знание основного материала в объеме, необходимом для предстоящей профессиональной деятельности;</p> <p>при ответе на вопросы билета и дополнительные вопросы не допускает грубых ошибок, но испытывает затруднения в последовательности их изложения;</p> <p>не в полной мере демонстрирует способность применять теоретические знания для анализа практических ситуаций;</p> <p>подтверждает освоение компетенций, предусмотренных программой на минимально допустимом уровне</p>

Шкала оценки выполнения оценочного средства в форме теста в ходе промежуточной аттестации

Критерии оценки	Баллы
% правильно выполненных заданий	
Выполнено до 50% заданий	0
Выполнено от 51 до 70 % заданий	2
Выполнено от 71 до 85 % заданий	3
Выполнено от 86 до 100 % заданий	5

Шкала оценки устного ответа в ходе промежуточной аттестации

Предел длительности контроля	5 мин.
Критерии оценки	<p>полнота раскрытия содержания материала;</p> <p>грамотность и логичность изложения материала;</p> <p>точное использование терминологии;</p>

	<p>умение иллюстрировать теоретические положения конкретными примерами, применять их в новой ситуации;</p> <p>усвоение ранее изученных сопутствующих вопросов;</p> <p>способность творчески применять знание теории к решению профессиональных задач;</p> <p>знание современной учебной и научной литературы</p>
Показатели оценки	макс 5 баллов
5 баллов	<p>обучающийся показывает всесторонние и глубокие знания программного материала,</p> <p>знание основной и дополнительной литературы;</p> <p>последовательно и четко отвечает на вопросы билета и дополнительные вопросы;</p> <p>уверенно ориентируется в проблемных ситуациях;</p> <p>демонстрирует способность применять теоретические знания для анализа практических ситуаций, делать правильные выводы, проявляет творческие способности в понимании, изложении и использовании программного материала;</p> <p>подтверждает полное освоение компетенций, предусмотренных программой</p>
3-4 балла	<p>обучающийся показывает полное знание программного материала, основной и дополнительной литературы;</p> <p>дает полные ответы на теоретические вопросы билета и дополнительные вопросы, допуская некоторые неточности;</p> <p>правильно применяет теоретические положения к оценке практических ситуаций;</p> <p>демонстрирует хороший уровень освоения материала и в целом подтверждает освоение компетенций, предусмотренных программой</p>
1 – 2 балла	<p>обучающийся показывает знание основного материала в объеме, необходимом для предстоящей профессиональной деятельности;</p> <p>при ответе на вопросы билета и дополнительные вопросы не допускает грубых ошибок, но испытывает затруднения в последовательности их изложения;</p> <p>не в полной мере демонстрирует способность применять теоретические знания для анализа практических ситуаций;</p> <p>подтверждает освоение компетенций, предусмотренных программой на минимально допустимом уровне</p>

Шкала оценки уровня знаний, умений и навыков при выполнении кейсов в ходе промежуточной аттестации

Предел длительности контроля	30 мин.
Критерии оценки	<p>– были продемонстрированы адекватные аналитические методы при работе с информацией;</p> <p>– были выполнены все необходимые расчеты;</p>

	<ul style="list-style-type: none"> – подготовленные в ходе выполнения задания документы соответствуют требованиям к ним по смыслу и содержанию; – выводы обоснованы, аргументы весомы; – сделаны собственные выводы, которые отличают выполнение данного задания от других решений
Показатели оценки	маж 10 баллов
8-10 баллов	полный, обоснованный ответ с применением необходимых источников
5 – 7 баллов	<p>неполный ответ в зависимости от правильности и полноты ответа:</p> <ul style="list-style-type: none"> - не были выполнены все необходимые расчеты; - не было сформулировано и проанализировано большинство проблем, заложенных в задании;
2 – 4 балла	<p>неполный ответ в зависимости от правильности и полноты ответа:</p> <ul style="list-style-type: none"> - не были продемонстрированы адекватные аналитические методы при работе с информацией; - не были подготовленные в ходе выполнения задания документы, которые соответствуют требованиям к ним по смыслу и содержанию; - не были сделаны собственные выводы, которые отличают данное решение от других решений

3. Типовые контрольные задания или иные материалы, необходимые для оценки знаний, умений, навыков и (или) опыта деятельности, характеризующих этапы формирования компетенций в процессе освоения образовательной программы

Задание – это педагогическая форма, нацеленная на достижение усвоения обучающимися запланированных результатов. Каждое задание создано для определенной цели, а потому, можно сказать иначе, имеет свою миссию и свои характеристики. Учебные задания используются не только для контроля, но и для приобретения новых знаний, умений, навыков развития способов умственных действий, так и для контроля.

Оценочные средства учебных заданий

Входной контроль уровня подготовленности обучающихся в начале изучения дисциплины «Консалтинг в государственном и муниципальном управлении»

Оценочное средство: Тест

Учебное задание: ответьте на вопросы входного контроля уровня подготовленности обучающихся в начале изучения дисциплины «Консалтинг в государственном и муниципальном управлении», выбрав верный(ые) вариант(ы) ответа.

Тест

1. Понятие управленческий консалтинг относится к:
 - а) плановой экономике;
 - б) экономике переходного периода;
 - +в) рыночной экономики;
 - г) экономике, развивающейся нестабильно.
2. Назначение консалтинга заключается в:
 - +а) оказании клиенту помощи при принятии управленческих решений;
 - б) принятии за клиента управленческих решений;
 - в) обсуждении с клиентом проблемных вопросов;
 - г) разрешении сложных производственных ситуаций.
3. Основной фактор производства консультационных услуг:
 - а) гибкость и легкая адаптивность
 - +б) интеллектуальный капитал
 - в) ораторское искусство
 - г) знание иностранных языков
4. Консультирование с позиций профессионального подхода – это:
 - а) фирма, работающая в сфере услуг
 - б) союз профессионалов-консультантов
 - +в) консультативная служба, работающая по договору на оказание консультационных услуг
 - г) общество независимых экспертов
5. Формы оказания консультационных услуг:
 - а) разовые консультации, отчеты, обзоры
 - б) справки, проекты, программы
 - +в) разовые консультации, проекты, обзоры
 - г) отчеты, репрезентации, проекты
6. К объектам консультирования относятся:
 - +а) частные и государственные предприятия;

- б) зарубежная консультационная организация;
 - в) отечественная консультационная организация;
 - г) ассоциации и союзы.
7. Кто не является субъектом консультирования?
- +а) клиенты;
 - б) внешние консультанты;
 - в) внутренние консультанты;
 - г) западные консультанты.
8. Последовательность процесса консультирования:
- а) этапы, фазы, стадии;
 - +б) стадии, этапы, процедуры;
 - в) фазы, стадии, процедуры;
 - г) процедуры, стадии, этапы.
9. Эффективный консультант должен:
- а) жестко критиковать своих конкурентов с целью завоевания клиента;
 - б) владеть педагогикой и риторикой;
 - в) выполнять все требования руководителя компании-клиента, подчиняться им;
 - +г) обладать навыками системного подхода к решению проблем.
10. Консультант – это:
- а) специалист, имеющий управленческое образование
 - б) аудитор
 - +в) советник, не обладающий властью принятия решения, рекомендуемый как поступать в данной конкретной ситуации
 - г) специалист, имеющий экономическое образование
11. К фазе консультирования «Подготовка» относится:
- а) обнаружение фактов;
 - б) выработка решений;
 - +в) контракт на консультирование;
 - г) сбор информации о клиенте.
12. К фазе консультирования «Планирование действий» относится:
- а) предложения клиенту относительно задания;
 - б) оценка альтернативных вариантов;
 - +в) корректировка предложений;
 - г) разработка программы и плана.
13. К фазе консультирования «Внедрение» относится:
- а) планирование задания;
 - б) оценка альтернативных вариантов;
 - в) корректировка предложений;
 - +г) обучение клиента.
14. К фазе консультирования «Завершение» относится:
- +а) конечный отчет;
 - б) анализ и синтез фактов;
 - в) планирование задания;
 - г) общение с отделом внутреннего аудита.
15. Эффективность работы консультанта рассчитывается как:
- а) отношение полученной прибыли компанией-клиентом к затраченным на процесс консультирования средствам
 - +б) количество рабочего времени, затраченного на выполнение проекта
 - в) разница между доходами и расходами консультанта
 - г) разница между финансовыми показателями за месяц до внедрения проекта и через месяц после завершения внедрения проекта
16. Условие оказания консультационной помощи:

- а) желание консультанта
- б) желание клиента
- в) директивное предписание
- +г) взаимная договоренность консультанта и клиента на коммерческих началах

17. В процессе консультирования ... этапов:

- а)3
- б)4
- +в)5
- г)2

18. Этические стандарты консультирования:

- +а) регламентированы этическими установками кодексов профессионального поведения консультантов;
- б) определяются только внутренним воспитанием, нормами поведения, этикой консультанта;
- в) не существуют никаких;
- г) определяются зарубежными консалтинговыми ассоциациями.

19. Отличительная черта консультанта от менеджера:

- а) умение принимать решения
 - б) широкий кругозор
 - +в) ораторские навыки
- независимый взгляд на компанию со стороны

20. К консалтингу следует относиться:

- а) как к искусству;
- б) как к науке;
- в) как к ремеслу;
- +г) как к помощи, оказываемой профессионалами.

Тема 1. Разработка стратегий и программ социально-экономического развития субъектов федерации и муниципальных образований

Оценочное средство: доклад.

Учебное задание формирование способности обобщать и критически оценивать результаты исследований актуальных проблем управления, полученные отечественными и зарубежными исследователями

Темы докладов:

1. Документы стратегического планирования.
2. Государственная программа и государственное задание.
3. Стратегия социально-экономического развития.
4. Управление региональным развитием в России.
5. Система стратегического планирования Российской Федерации.

Тема 2. Анализ финансово-хозяйственной деятельности государственных и муниципальных учреждений и разработка рекомендаций по оптимизации деятельности

Оценочное средство: доклад.

Учебное задание формирование готовности к проектированию и развитию среды, территории, объектов в профессиональной среде

Темы докладов:

1. Анализ экономических результатов хозяйственной деятельности предприятия.
2. Основные направления финансовой деятельности предприятия.
3. Индикаторы финансового состояния предприятия.
4. Содержание плана финансово-хозяйственной деятельности учреждения.

5. Мероприятия по повышению эффективности использования государственного имущества.

Тема 3. Мониторинг и оценка эффективности деятельности органов федеральной и региональной государственной власти, органов местного самоуправления, бюджетных учреждений

Оценочное средство: кейс-задача на формирование готовности к проектированию и развитию среды, территории, объектов в профессиональной среде;. Проведите оценку деятельности любого органа гос.власти или местного самоуправления, либо бюджетного учреждения

Учебное задание формирование готовности к проектированию и развитию среды, территории, объектов в профессиональной среде

Темы для докладов:

1. Основные нововведения в оценке эффективности органов местного самоуправления.
2. Использование результатов оценки эффективности деятельности органов местного самоуправления.
3. Методы определения эффективности деятельности органов власти и органов местного самоуправления.
4. Перечень показателей для оценки эффективности деятельности органов исполнительной власти субъектов Российской Федерации.

Тема 4. Разработка предложений по пространственно-территориальному развитию субъектов федерации, городов

Оценочное средство: кейс-задача

Учебное задание формирование способности проводить самостоятельные исследования, обосновывать актуальность и практическую значимость избранной темы научного исследования

Кейс-задача на формирование способности проводить самостоятельные исследования, обосновывать актуальность и практическую значимость избранной темы научного исследования. Присутствующие студенты делятся на несколько групп. Каждая группа из предложенного списка выбирает субъект федерации, либо конкретный город и проводит СВОТ-анализ с целью овладение навыками проводить исследования

Тема 5. Развитие государственно-частного партнёрства в субъектах федерации и муниципальных образованиях

Оценочное средство: групповые дискуссии, кейс-задача

Учебное задание формирование способности проводить самостоятельные исследования, обосновывать актуальность и практическую значимость избранной темы научного исследования

Вопросы для обсуждения:

1. Схема государственно-частного партнерства в субъектах РФ и муниципальных образованиях.
2. Субъекты соглашения о государственно-частном партнерстве.
3. Нормативная база, регулирующая ГЧП в РФ.
4. Направления работы центра ГЧП.
5. Уровень развития ГЧП в конкретном субъекте федерации, муниципальном образовании.

2. Кейс-задача на формирование способности проводить самостоятельные исследования, обосновывать актуальность и практическую значимость избранной темы научного исследования. Присутствующие студенты получают конкретный пример государственно-частного партнерства и поясняют, что это именно такая форма взаимодействия, используя нормативно-правовую документацию

Промежуточная аттестация

Форма проведения: тест, устный опрос, кейс-задача

Тема 6. Разработка организационных планов обоснования и привлечения бюджетных инвестиций в проекты по повышению эффективности использования государственного и муниципального имущества

Оценочное средство: кейс-задача

Учебное задание на формирование готовности к проектированию и развитию среды, территории, объектов в профессиональной среде

Вопросы для обсуждения:

1. Виды государственной поддержки малого и среднего предпринимательства.
2. Бюджетное финансирование инвестиционных проектов.
3. Задачи обоснования инвестиционного проекта.
4. Инвестиционная политика предприятия.
5. Государственно-частное партнерство.

Кейс-задача на формирование готовности к проектированию и развитию среды, территории, объектов в профессиональной среде;

Тема 7. Разработка комплексных инвестиционных планов и целевых экономических моделей моногородов

Оценочное средство: презентация

Учебное задание на выявление сформированности способности проводить самостоятельные исследования, обосновывать актуальность и практическую значимость избранной темы научного исследования

Темы презентаций:

1. Поиск новых моделей функционирования моногородов в России.
2. Индустриальная диверсификация.
3. Стабильный моногород.
4. Управляемое сжатие.
5. Комплексный инвестиционный план модернизации моногорода (КИП).

Презентация должна быть представлена перед аудиторией в учебной группе.

Тема 8. Разработка нормативов бюджетного финансирования по отраслям (транспорт, образование, культура)

Оценочное средство: кейс-задача

Учебное задание на формирование готовности к проектированию и развитию среды, территории, объектов в профессиональной среде

1. Вопросы для обсуждения:

1. Нормативное финансирование. Методические рекомендации по расчету и внедрению нормативов бюджетного финансирования учреждения.
2. Подходы к разработке нормативов финансирования.
3. Роль бюджета в финансовом обеспечении учреждения.
4. Структура бюджетного финансирования.

5. Планирование бюджетных расходов.
2. **Кейс-задача** на формирование готовности к проектированию и развитию среды, территории, объектов в профессиональной среде;

Тема 9. Экспертиза рисков региональных проектов

Оценочное средство: устный ответ

Учебное задание на формирование способности обобщать и критически оценивать результаты исследований актуальных проблем управления, полученные отечественными и зарубежными исследователями

1. Вопросы для обсуждения:

1. Методические рекомендации по мониторингу реализации региональных проектов.
2. Аналитический обзор утвержденных индикаторов риска по региональным видам контроля.
3. Сопровождение инвестиционных проектов, экспертиза рисков.
4. Экспертиза проектной документации.
5. Карта рисков.

Промежуточная аттестация

Форма проведения: тест, устный ответ, кейс-задача

Промежуточная аттестация

При проведении промежуточной аттестации в форме зачета по дисциплине «Консалтинг в государственном и муниципальном управлении» применяется тест, устный ответ и решение кейс-задачи с целью выявления сформированности компетенции (ПК-5): знаний, умений и навыков анализировать взаимосвязи между функциональными стратегиями компаний с целью подготовки сбалансированных управленческих решений

Оценочное средство: Тест

1. Характерная черта управленческого консультирования

1. (+) независимость
2. - эффективность
3. - неопределенность

2. Консультирование с позиций функционального подхода – это ...

1. - приход консультанта на объект консультирования
2. (+) вид деятельности, направленный на оказание помощи клиенту с учетом его интересов
3. - любая форма оказания помощи клиенту

3. Основная задача консультирования

1. - управление клиентом
2. (+) оказание профессиональной помощи и дача советов по вопросам экономики и управления
3. - спасение клиента от банкротства

4. - обучение клиента

4. Основная цель обращения к консультантам государственных предприятий

1. (+) решение инновационных задач в системе управления государственными структурами
2. - необходимость в советах и помощи
3. - реформирование государственной структуры
4. - перенесение опыта управления частными фирмами в государственный сектор

5. Предмет консультирования

1. - управление
2. - экономика
3. - экономика и управление
4. (+) методы внедрения экономических и управленческих знаний в практику хозяйственных структур

6. К определению понятия «консультирование» существует ... подход(а)

1. - один
2. (+) два
3. - три
4. - четыре

7. Управленческое консультирование — это понятие ...

1. - нестабильно развивающейся экономики
2. (+) рыночной экономики
3. - плановой экономики
4. - экономики переходного периода

8. В современной рыночной экономике консультирование представляет собой ...

1. - отрасль инфраструктуры
2. - сферу действий
3. - направление развития
4. (+) область деятельности

9. Назначение консультирования состоит в ...

1. (+) оказании клиенту помощи в решении управленческих и экономических задач
2. - собеседовании с клиентом по различным вопросам
3. - разрешении неблагоприятных управленческих ситуаций
4. - принятии за клиента управленческих решений

10. Консультирование с позиций профессионального подхода – это ...

1. - фирма, работающая в сфере услуг
2. - союз профессионалов-консультантов

3. (+) консультативная служба, работающая по договору на оказание консультационных услуг
4. - общество независимых экспертов

11. Под «смежными» по отношению к услугам по управленческому консультированию понимают услуги ...

1. (+) граница между которыми и услугами по управленческому консультированию размыта и нельзя точно установить, относятся эти услуги к управленческим или нет
2. - по сопровождению деятельности компании-клиента после оказания услуг по управленческому консультированию
3. - оказываемые перед началом реализации консультационного проекта
4. - предоставляемые фирмами-конкурентами, отличные от услуг данной консультационной компании

12. К консалтингу следует относиться как к ...

1. (+) помощи, оказываемой профессионалами
2. - ремеслу
3. - искусству
4. - науке

13. Профессиональные ассоциации консультантов, существующие в России

1. - ФЕАКО, СБТ, ЮНИКОН
2. (+) АКЭУ, АКУОР, НГПК
3. - ЕВРОКОНСАЛТ, НТТМ, АКЭУ

14. Формы оказания консультационных услуг

1. - разовые консультации, отчеты, обзоры
2. - справки, проекты, программы
3. (+) разовые консультации, проекты, обзоры
4. - отчеты, репрезентации, проекты

15. «Смежные» услуги по отношению к услугам по управленческому консультированию

1. - транспортные услуги, рекрутментские услуги, PR-услуги
2. - туристические услуги, финансовые услуги, банковские услуги
3. - юридические услуги, рекламные услуги, налоговые услуги
4. (+) юридические услуги, рекрутментские услуги, аудиторские услуги

16. Компании привлекают консультантов по управлению для ...

1. - проведения налоговой проверки
2. - проведения аудиторской проверки

3. (+) уменьшения или ликвидации неопределенности на разных стадиях процесса подготовки принятия и реализации управленческих решений
4. - повышения квалификации персонала компании

17. Этические стандарты консультирования ...

1. - определяются регламентом организации
2. - определяются только внутренним воспитанием, нормами поведения, этикой консультанта
3. (+) регламентированы этическими установками кодексов профессионального поведения консультантов

18. Управленческое консультирование предполагает ...

1. - управление клиентом
2. - аудит деятельности клиента
3. - постоянное сотрудничество с клиентом
4. (+) оказание интенсивной профессиональной помощи на временной основе

19. Консультанты или другие сотрудники консультационной компании могут приобретать акции компаний, которые являлись их клиентами

1. (+) да
2. - нет

20. Виды профессиональных услуг, с которыми связано управленческое консультирование

1. - торговля, рекрутмент, логистика
2. (+) юридические услуги, аудит, реинжиниринг
3. - обеспечение информационными технологиями, издательское дело, реклама

21. Внутренние консультанты работают в ...

1. - научно-исследовательском институте
2. - ассоциации консультантов
3. - консультирующей организации
4. (+) организации-клиенте

22. Внешние консультанты не могут работать в ...

1. - научно-исследовательском институте
2. - ассоциации консультантов
3. (+) организации-клиенте
4. - консультирующей организации

23. Основной недостаток внутреннего консультирования

1. - соподчинение внутренних консультантов внешним

2. - наличие слишком большого объема информации о внутренних процессах организации
3. - нежелание перенимать опыт
4. (+) консультанты не имеют опыта работы в других отраслях

24. Отношение друг к другу внешних и внутренних консультантов

1. - соподчинения
2. (+) сотрудничества
3. - ни в каком

25. Соответствие консультанта и его обязанностей

1. - получает постоянную заработную плату в компании —
2. (+) внешний консультант
3. - составляет «штатную» подсистему компании —
4. (+) внешний консультант
5. - оказывает консультационные услуги —
6. (+) внешний консультант и внутренний консультант
7. - оказывает услуги на основании договора —
8. (+) внутренний консультант
9. - гонорар выплачивается за конкретный проект —
10. (+) внутренний консультант

26. Внешние консультанты – это ...

1. - специалисты по экономике и управлению, занятые в штате той или иной организации
2. - сотрудники внешних учреждений
3. (+) независимые консультационные фирмы или индивидуальные консультанты, оказывающие услуги клиентам на основе соответствующего договора

27. Контроль клиента за работой консультанта необходим и способствует эффективности сотрудничества.

1. (+) да
2. - нет

28. Основное преимущество внешнего консультирования

1. (+) владение большим количеством информации для проведения аналитических работ в определенной области
2. - консультант всегда «под рукой» у руководителя
3. - использование стандартных, унифицированных схем и методик консультирования
4. - знание внешней среды

29. Вид деятельности по консультированию, в котором обязательно участвует клиент

1. (+) сбор данных и приведение их в форму, удобную для консультанта

2. - подготовка консультационного отчета
3. - обучение консультанта в процессе консультирования

30. Экспертное, процессное и обучающее консультирование представляют собой ...

1. - предмет консультирования
2. - объекты консультирования
3. (+) виды консультирования

31. Процесс консультирования

1. (+) совместная деятельность консультанта и клиента с целью решения определенной задачи и осуществления желаемых изменений в организации
2. - процесс ведения переговоров консультанта и клиента о необходимом сотрудничестве
3. - совместная деятельность трех партнеров: консультанта, дилера, клиента
4. - вид профессиональной деятельности людей по организации процессов достижения системы целей, принимаемых и реализуемых с использованием научных подходов, концепции управления и человеческого фактора

32. Условие оказания консультационной помощи

1. - желание консультанта
2. - желание клиента
3. - директивное предписание
4. (+) взаимная договоренность консультанта и клиента на коммерческих началах

33. Консультант – это ...

1. - специалист, имеющий управленческое образование
2. - аудитор
3. (+) советник, не обладающий властью принятия решения, рекомендуемый как поступать в данной конкретной ситуации
4. - специалист, имеющий экономическое образование

34. Эффективный консультант должен ...

1. - выполнять все требования руководителя компании-клиента, подчиняться им
2. - владеть педагогикой и риторикой
3. (+) обладать навыками системного подхода к решению проблем
4. - жестко критиковать своих конкурентов с целью завоевания клиента

35. Кто не является субъектом консультирования?

1. - западные консультанты
2. - внутренние консультанты

3. - внешние консультанты
4. (+) клиенты

36. Логика процесса консультирования состоит в последовательности осуществления ...

1. - процедуры, стадии, этапа
2. - фазы, стадии, процедуры
3. (+) стадии, этапа, процедуры
4. - этапа, фазы, стадии

37. Отличительная черта консультанта от менеджера

1. - умение принимать решения
2. - широкий кругозор
3. - ораторские навыки
4. (+) независимый взгляд на компанию со стороны

38. Основной фактор производства консультационных услуг

1. - гибкость и легкая адаптивность
2. (+) интеллектуальный капитал
3. - ораторское искусство
4. - знание иностранных языков

39. Одиночный консультант – это ...

1. - консультант без образования юридического лица
2. - индивидуалист
3. (+) консультант штата консультационной компании, всегда работающий над проектами в одиночку
4. - одинокий человек

40. Объектами консультирования могут являться ...

1. (+) частные и государственные предприятия
2. - зарубежная консультационная организация
3. - ассоциация консультантов
4. - отечественная консультационная организация

41. Экспертное консультирование – это ...

1. (+) приглашение эксперта
2. - сбор консультантом информации о клиенте
3. - экспертиза состояния клиента, выдача ему результативных рекомендаций и их внедрение

42. Процессное консультирование исходит из преимуществ работы ...

1. - в одиночку без вмешательства со стороны клиента
2. - в результате которой компания-клиент получает сиюминутный результат

3. (+) в команде на основе доверительных отношений

43. В этап процесса консультирования «Подготовка» входит ...

1. - конечный отчет
2. (+) контракт на консультирование
3. - обнаружение фактов
4. - выработка решений

44. В этап процесса консультирования «Диагноз» входит ...

1. - первый контакт с клиентом
2. (+) детальное изучение проблемы
3. - обучение клиента
4. - выработка решения

45. В этап процесса консультирования «Завершение» входит ...

1. - первый контакт с клиентом
2. - планирование задания
3. (+) конечный отчет
4. - анализ и синтез фактов

46. Знания, опыт, информация, независимость, объективность – это ...

1. - свойства консультационного процесса
2. - признаки объектов консультирования
3. (+) признаки субъектов консультирования
4. - составные части консультационной помощи

47. Эффективность консультационных услуг определяется ...

1. (+) выявлением реальных положительных изменений в компании-клиенте
2. - желанием консультанта
3. - рассчитываемым экономическим эффектом, полученным в результате внедрения рекомендаций консультанта в компании-клиенте
4. - объемом затрачиваемых средств в процессе консультирования

48. В этап процесса консультирования «Внедрение» входит ...

1. - оценка альтернативных вариантов
2. (+) обучение клиента
3. - планирование задания

49. В этап процесса консультирования «Планирование действий» не входит ...

1. - предложения клиенту относительно задания
2. - оценка альтернативных вариантов

3. - выработка решений
4. (+) корректировка предложений

50. По отношению к процессу консультирования планирование действий консультанта является ...

1. - процедурой процесса консультирования
2. - стадией процесса консультирования
3. - фазой процесса консультирования
4. (+) этапом процесса консультирования

51. Улучшения конкурентоспособности российских консультационных компаний можно достичь за счет ...

1. - изменения нормативно-законодательной базы
2. (+) налаживания обширных международных связей
3. - повышения качества работы
4. - «копирования» шаблонов, методов работы зарубежных компаний

52. Контроль выполнения консультационного проекта осуществляется ...

1. - клиентом
2. (+) и клиентом, и консультантом
3. - не осуществляется вообще
4. - консультантом

53. Характеристика, которая относится к процессному консультированию

1. - честный и открытый обмен мнениями
2. - профессионализм
3. (+) единство консультанта и клиента в понимании сущности и причин возникшей проблемы
4. - независимость

54. Процессное консультирование – это ...

1. (+) взаимодействие консультанта с клиентом в процессе решения экономических и управленческих задач
2. - самостоятельная работа клиента
3. - процесс написания консультантом итогового отчета
4. - самостоятельная работа консультанта

55. В процессе консультирования ... этапов.

1. - 3
2. - 4
3. (+) 5
4. - 2

56. Вероятность успеха выполнения консультационного проекта увеличивается в случае ...

1. - сдачи консультантом множества формальных текущих и заключительных отчетов клиенту
2. (+) вовлечения клиента в процесс решения проблем и общения консультанта с ним
3. - отстранения клиента от участия в процессе консультирования с целью исключения возможных проблем, мешающих в работе

57. Оценка эффективности консультационной деятельности осуществляется по ...

1. (+) реальным изменениям в организации-клиенте
2. - затратам организации-клиента на услуги консультанта
3. - прогнозам консультанта
4. - затратам организации-клиента на обучение своего персонала

58. Количество стадий в процессе консультирования

1. - 4
2. (+) 3
3. - 5
4. - 2

59. Эффективность работы консультанта рассчитывается как ...

1. - отношение полученной прибыли компанией-клиентом к затраченным на процесс консультирования средствам
2. (+) количество рабочего времени, затраченного на выполнение проекта
3. - разница между доходами и расходами консультанта
4. - разница между финансовыми показателями за месяц до внедрения проекта и через месяц после завершения внедрения проекта

60. Вид консультационных проектов, от которого эффект очевиден незамедлительно

1. - разъяснение сотрудникам необходимости ликвидации личных антипатий в коллективе
2. - реструктуризация бизнеса
3. - исследование отдельных аспектов качества выпускаемой компанией продукции
4. (+) изменение организационной структуры управления компании

Оценочное средство: Устный ответ (в ходе промежуточной аттестации)

Примерные вопросы к зачету

1. Понятие консультирования по вопросам управления, т.е. управленческого консультирования.
2. УК как деятельность, направленная на повышение эффективности фирм, компаний, организаций, органов власти, территориальных единиц.
3. Основные задачи управления.
4. Цели и задачи управленческого консультирования.
5. Предмет и метод дисциплины УК.
6. Принципы УК.
7. УК как наука.

8. Предшественники теории научного управления.
9. Появление первых профессиональных консультантов и возрастание сферы их деятельности в начале XX в.
10. Появление консалтинговых фирм по управлению человеческими ресурсами, по управлению сбытом и маркетингом.
11. Зарождение и развитие финансового консалтинга.
12. Военный и послевоенный периоды развития УК.
13. Возникновение «Большой восьмерки».
14. Парижская Всемирная конференция консультантов по управлению.
15. Развитие УК как отрасли сегодня.
16. Понятие и виды деловых услуг, их краткая характеристика.
17. Место УК среди деловых услуг.
18. Понятие консультационной деятельности и консультационной услуги.
19. Суть термина «менеджмент-консалтинг».
20. Консультационный процесс и цели консультирования.
21. Консультант и клиент, их взаимодействие.
22. Основные задачи, с которыми консультанты сталкиваются при работе на предприятиях, в организациях, территориальных образованиях.
23. Функциональный и профессиональный подходы к консультированию.
24. Требования к консультанту
25. Основные виды УК: стратегический консалтинг, маркетинговый консалтинг, построение эффективной системы управления, кадровый консалтинг и развитие корпоративной культуры.
26. Некоторые виды, модели и социальные технологии стратегического консалтинга.
27. Два подхода к УК: рекомендательный и социально-инжиниринговый, их характеристика, различия, преимущества и недостатки.
28. Услуги управленческих консультантов.
29. Классификация консультантов.
30. Работа с мегасистемами.
31. Отличие стандартного планирования от стратегического планирования.
32. Территориальный маркетинг.
33. Имидж и брендинг территории
34. Организация процесса стратегического планирования развития муниципалитетов и регионов.
35. Стратегическое планирование развития предприятий и организаций.
36. Принципы поведения консультанта.
37. Внешние и внутренние консультанты, сравнительная характеристика их работы.
38. Разнообразие применяемых консультантами технологий.
39. Социальные технологии, креативные технологии, деловые и рефлексивные игры.
40. Техника модерации и правила групповой работы.
41. Методы консультирования: экспертное, процессное, обучающее.
42. Признаки и типы УК.
43. Понятие, сущность и специфика консалтингового проекта.
44. Виды ограничений при реализации проекта.
45. Понятие и суть проектного менеджмента.
46. Руководитель проекта и команда проекта.
47. Основные разделы (каркас) проекта.
48. Этапы подготовки и реализации проекта.
49. Инструменты проектного менеджмента.

50. Виды планирования по проекту.
51. Структурный план, план-график, бюджет проекта.
52. Презентация проекта.
53. Критерии успешной реализации консалтинговых проектов.

Оценочное средство: Кейс - задача

Цель: выявление сформированности умений и навыков анализировать взаимосвязи между управленческим консалтингом компаний с целью подготовки сбалансированных управленческих решений

Пример кейс - задачи для зачета

Задание

1. Исходя из собственной практики, деятельности компании, в которой Вы работаете, или на примере других организаций, используя печатные и Интернет-источники, рассмотрите методы управленческого консалтинга (для сетевого отеля или ресторана) и проанализируйте их эффективность.

ФОС разработал:

Рассохина Т.В., д.э.н., доцент



Образовательное частное учреждение высшего образования
«Российская международная академия туризма»

Факультет менеджмента туризма
Кафедра менеджмента и экономики

Принято Ученым Советом

УТВЕРЖДАЮ

« 21 » февраля 2024 г.

Первый проректор

Протокол № 02-06-01

В.Ю. Питюков

« 20 » февраля 2024 г.

ФОНД ОЦЕНОЧНЫХ СРЕДСТВ

текущего контроля успеваемости и промежуточной аттестации обучающихся
по дисциплине

«Управление качеством»

по направлению подготовки

38.04.04 Государственное и муниципальное управление

Направленность (профиль): «Управление государственными и
муниципальными проектами и программами»
квалификация (степень) выпускника – магистр

Б1.В.ДВ.03.02

Химки 2024

1. Перечень компетенций с указанием этапов их формирования в процессе освоения образовательной программы

Результатом обучения по дисциплине являются знания, умения, навыки и (или) опыт деятельности, характеризующие этапы формирования компетенций и обеспечивающие достижение планируемых результатов освоения образовательной программы.

Процесс изучения дисциплины «Управление качеством» направлен на формирование следующих компетенций:

Индекс компетенции	Название компетенции	Планируемые результаты обучения (в результате обучения обучающийся должен)		
		знать	уметь	владеть
ПК-5	<ul style="list-style-type: none"> - способность организовывать и применять методы контроля и мониторинга реализации проектов и программ; - формирование умений и навыков оценивать результативность контроля и мониторинга реализации проектов и программ 	<p>содержание, технологии и методы контроля и мониторинга реализации проектов и программ, оценки их результативности</p>	<p>определять виды и применять методы контроля и мониторинга реализации проектов и программ, оценивать их результативность</p>	<p>методами контроля и мониторинга реализации проектов и программ, оценки их результативности</p>

Компетенция ПК-5 формируется рядом сопутствующих и последующих дисциплин в соответствии с учебным планом. Дисциплина «Управление качеством» реализуется в 3 семестре на очной и 2 курсе на заочной формах обучения.

2. Описание показателей и критериев оценивания компетенций на различных этапах их формирования, описание шкал оценивания

При оценивании сформированности компетенций у обучающихся учитываются результаты текущего контроля успеваемости и промежуточной аттестаций.

При проведении текущего контроля успеваемости и промежуточной аттестации могут быть использованы следующие виды оценочных средств:

Перечень оценочных средств текущего контроля успеваемости и промежуточной аттестации по дисциплине

№ п/п	Вид оценочного средства	Краткая характеристика оценочного средства	Представление оценочного средства
1	Тест	Система стандартизированных заданий, позволяющая автоматизировать процедуру измерения уровня знаний и умений обучающегося.	Фонд тестовых заданий
2	Презентация, доклад, сообщение	Продукт самостоятельной работы обучающегося, представляющий собой публичное выступление по представлению полученных результатов решения определенной учебно-практической, учебно-исследовательской темы	Тематика презентаций, докладов, сообщений
3	Устный ответ	Устный ответ должен представлять собой связное, логически последовательное сообщение на заданную тему, показывать его умение применять определения, правила в конкретных случаях.	Вопросы и задания по темам
4	Кейс-задача, ситуационная задача	Проблемное задание, в котором обучающемуся предлагают осмыслить реальную профессионально-ориентированную ситуацию, необходимую для решения данной проблемы	Задания для решения кейс-задачи

При проведении текущего контроля успеваемости по дисциплине «Управление качеством» используются виды оценочных средств – тестирование, кейс-задача, доклад, устный ответ, презентация.

В соответствии с Положением о проведении текущего контроля успеваемости и промежуточной аттестации обучающихся по образовательным программам высшего образования – программам бакалавриата и программам магистратуры, реализуемым в РМАТ, оценка обучающегося по каждой дисциплине независимо от ее общей трудоемкости, определяется по 100-балльной шкале в каждом семестре. Распределение

баллов между контрольными мероприятиями устанавливается разработчиком рабочей программы дисциплины и доводится до сведения обучающихся.

Для допуска к промежуточной обучающийся должен выполнить все мероприятия текущего контроля успеваемости по дисциплине (не иметь задолженностей) и набрать в общей сложности не менее 51% от максимально возможной суммы баллов.

При проведении промежуточной аттестации в виде зачета по дисциплине Управление качеством на международных рынках применяется тестирование обучающихся, устный опрос и кейс-задача.

№ п/п	Наименование разделов и тем дисциплины	Коды компетенций	Оценочное средство	Баллы
1.	Входной тест		Тест	5
1.	Тема 1. Введение в дисциплину	ПК-5	Доклад	5
2.	Тема 2. История становления и развития менеджмента качества	ПК-5	Презентация	5
3.	Тема 3. Основные понятия управления качеством. Категории качества	ПК-5	Устный ответ	10
4.	Тема 4. Конкурентоспособность и качество	ПК-5	Доклад	5
5.	Тема 5. Показатели, признаки и методы оценки качества продукции	ПК-5	Презентация	10
6.	Тема 6. Стандартизация, сертификация и международные стандарты ИСО серии 9000	ПК-5	Кейс-задача	15
7.	Тема 7. Теоретические основы всеобщего управления качеством (TQM)	ПК-5	Доклад	5
8.	Тема 8. Управление затратами на обеспечение качества	ПК-5	Кейс-задача	15
9.	Тема 9. Японский путь управления качеством	ПК-5	Презентация	5
	Форма промежуточной аттестации – зачет	ПК-5	Тест Кейс-задача Устный ответ	20
	Итого по дисциплине (не более 100 баллов)			100

Критерии оценивания сформированности компетенций и

перевод в 5-балльную шкалу

Общая сумма баллов по дисциплине	Показатели (оценка по дисциплине)	Критерии оценивания сформированности компетенций на этапе изучения дисциплины	Сформированность компетенций на этапе изучения дисциплины
90-100	5 (отлично)	глубокое и прочное усвоение программного материала; полные, последовательные, грамотные и логически излагаемые ответы при видоизменении задания; свободно справляющиеся с поставленными задачами, знания материала; правильно обоснованные принятые решения; владение разносторонними навыками и приемами выполнения практических работ	компетенции сформированы на достаточном уровне
71-89	4 (хорошо)	знание программного материала; грамотное изложение, без существенных неточностей в ответе на вопрос; правильное применение теоретических знаний; владение необходимыми навыками при выполнении практических задач.	
51-70*	3 (удовлетворительно)	усвоение основного материала; при ответе допускаются неточности; при ответе недостаточно правильные формулировки; нарушение последовательности в изложении программного материала; затруднения в выполнении практических заданий;	
50 и менее	2 (неудовлетворительно), не зачтено	незнание программного материала; при ответе возникают ошибки; затруднения при выполнении практических работ.	компетенции не сформированы

Шкала оценивания используются для оценивания различных видов оценочных средств. В каждом из них формируются и контролируются различные критерии освоения компетенций.

Шкала оценки выполнения оценочного средства в форме теста

Критерии оценки	Баллы
% правильно выполненных заданий	
Выполнено до 50% заданий	0
Выполнено от 51 до 70 % заданий	2
Выполнено от 71 до 85 % заданий	3
Выполнено от 86 до 100 % заданий	5

Шкала оценивания презентации

Критерии	Показатели	Баллы
Раскрытие проблемы	Проблема раскрыта полностью. Проведен анализ проблемы с привлечением дополнительной литературы. Выводы обоснованы	3
Представление	Представляемая информация систематизирована, последовательна и логически связана. Использовано более 5 профессиональных терминов.	2
Оформление	Широко использованы информационные технологии (Power Point). Отсутствуют ошибки в представляемой информации.	2
Ответы на вопросы	Ответы на вопросы полные с приведением примеров и/или пояснений.	3
Итого		10 б

Шкала оценки уровня знаний, умений и навыков при решении кейсов (ситуационных задач)

Предел длительности контроля	30 мин.
Критерии оценки	– было сформулировано и проанализировано большинство проблем, заложенных в кейсе (задаче);

	<ul style="list-style-type: none"> – были продемонстрированы адекватные аналитические методы при работе с информацией; – были использованы дополнительные источники информации для решения кейса (задачи); – были выполнены все необходимые расчеты; – подготовленные в ходе решения кейса документы соответствуют требованиям к ним по смыслу и содержанию; – выводы обоснованы, аргументы весомы; – сделаны собственные выводы, которые отличают данное решение кейса от других решений
Показатели оценки	маж 20 баллов
15-20 баллов	полный, обоснованный ответ с применением необходимых источников
9-14 баллов	неполный ответ в зависимости от правильности и полноты ответа: <ul style="list-style-type: none"> - не были выполнены все необходимые расчеты; - не было сформулировано и проанализировано большинство проблем, заложенных в кейсе;
3-8 баллов	неполный ответ в зависимости от правильности и полноты ответа: <ul style="list-style-type: none"> - не были продемонстрированы адекватные аналитические методы при работе с информацией; - не были подготовленные в ходе решения кейса документы, которые соответствуют требованиям к ним по смыслу и содержанию; - не были сделаны собственные выводы, которые отличают данное решение кейса от других решений

Шкала оценивания доклада

Критерии	Показатели	Баллы
Раскрытие проблемы	Проблема раскрыта полностью. Проведен анализ проблемы с привлечением дополнительной литературы. Выводы обоснованы	3
Представление	Представляемая информация систематизирована, последовательна и логически связана. Использовано более 5 профессиональных терминов.	2
Оформление	Широко использованы информационные технологии (Power Point). Отсутствуют ошибки в представляемой информации.	2
Ответы на вопросы	Ответы на вопросы полные с приведением примеров и/или пояснений.	3
Итого		10 б

Шкала оценки устного ответа

Предел длительности контроля	5 мин.
Критерии оценки	полнота раскрытия содержания материала; грамотность и логичность изложения материала; точное использование терминологии; умение иллюстрировать теоретические положения конкретными примерами, применять их в новой ситуации; усвоение ранее изученных сопутствующих вопросов; способность творчески применять знание теории к решению профессиональных задач; знание современной учебной и научной литературы
Показатели оценки	макс 5 баллов
5 баллов	обучающийся показывает всесторонние и глубокие знания программного материала, знание основной и дополнительной литературы; последовательно и четко отвечает на вопросы билета и дополнительные вопросы; уверенно ориентируется в проблемных ситуациях; демонстрирует способность применять теоретические знания для анализа практических ситуаций, делать правильные выводы, проявляет творческие способности в понимании, изложении и использовании программного материала; подтверждает полное освоение компетенций, предусмотренных программой
3-4 балла	обучающийся показывает полное знание программного материала, основной и дополнительной литературы; дает полные ответы на теоретические вопросы билета и дополнительные вопросы, допуская некоторые неточности; правильно применяет теоретические положения к оценке практических ситуаций; демонстрирует хороший уровень освоения материала и в целом подтверждает освоение компетенций, предусмотренных программой
1 – 2 балла	обучающийся показывает знание основного материала в объеме, необходимом для предстоящей профессиональной деятельности; при ответе на вопросы билета и дополнительные вопросы не допускает грубых ошибок, но испытывает затруднения в последовательности их изложения; не в полной мере демонстрирует способность применять теоретические знания для анализа практических ситуаций; подтверждает освоение компетенций, предусмотренных программой на минимально допустимом уровне

Шкала оценки выполнения оценочного средства в форме теста в ходе промежуточной аттестации

Критерии оценки	Баллы
% правильно выполненных заданий	
Выполнено до 50% заданий	0
Выполнено от 51 до 70 % заданий	2
Выполнено от 71 до 85 % заданий	3
Выполнено от 86 до 100 % заданий	5

Шкала оценки устного ответа в ходе промежуточной аттестации

Предел длительности контроля	5 мин.
Критерии оценки	полнота раскрытия содержания материала; грамотность и логичность изложения материала; точное использование терминологии; умение иллюстрировать теоретические положения конкретными примерами, применять их в новой ситуации; усвоение ранее изученных сопутствующих вопросов; способность творчески применять знание теории к решению профессиональных задач; знание современной учебной и научной литературы
Показатели оценки	мах 5 баллов
5 баллов	обучающийся показывает всесторонние и глубокие знания программного материала, знание основной и дополнительной литературы; последовательно и четко отвечает на вопросы билета и дополнительные вопросы; уверенно ориентируется в проблемных ситуациях; демонстрирует способность применять теоретические знания для анализа практических ситуаций, делать правильные выводы, проявляет творческие способности в понимании, изложении и использовании программного материала; подтверждает полное освоение компетенций, предусмотренных программой
3-4 балла	обучающийся показывает полное знание программного материала, основной и дополнительной литературы; дает полные ответы на теоретические вопросы билета и дополнительные вопросы, допуская некоторые неточности; правильно применяет теоретические положения к оценке практических ситуаций; демонстрирует хороший уровень освоения материала и в целом

	подтверждает освоение компетенций, предусмотренных программой
1 – 2 балла	обучающийся показывает знание основного материала в объеме, необходимом для предстоящей профессиональной деятельности; при ответе на вопросы билета и дополнительные вопросы не допускает грубых ошибок, но испытывает затруднения в последовательности их изложения; не в полной мере демонстрирует способность применять теоретические знания для анализа практических ситуаций; подтверждает освоение компетенций, предусмотренных программой на минимально допустимом уровне

Шкала оценки уровня знаний, умений и навыков при выполнении кейсов в ходе промежуточной аттестации

Предел длительности контроля	30 мин.
Критерии оценки	– были продемонстрированы адекватные аналитические методы при работе с информацией; – были выполнены все необходимые расчеты; – подготовленные в ходе выполнения задания документы соответствуют требованиям к ним по смыслу и содержанию; – выводы обоснованы, аргументы весомы; – сделаны собственные выводы, которые отличают выполнение данного задания от других решений
Показатели оценки	макс 10 баллов
8-10 баллов	полный, обоснованный ответ с применением необходимых источников
5 – 7 баллов	неполный ответ в зависимости от правильности и полноты ответа: - не были выполнены все необходимые расчеты; - не было сформулировано и проанализировано большинство проблем, заложенных в задании;
2 – 4 балла	неполный ответ в зависимости от правильности и полноты ответа: - не были продемонстрированы адекватные аналитические методы при работе с информацией; - не были подготовленные в ходе выполнения задания документы, которые соответствуют требованиям к ним по смыслу и содержанию; - не были сделаны собственные выводы, которые отличают данное решение от других решений

3. Типовые контрольные задания или иные материалы, необходимые для оценки знаний, умений, навыков и (или) опыта деятельности, характеризующих этапы формирования компетенций в процессе освоения образовательной программы

Задание – это педагогическая форма, нацеленная на достижение усвоения обучающимися запланированных результатов. Каждое задание создано для определенной цели, а потому, можно сказать иначе, имеет свою миссию и свои характеристики. Учебные задания используются не только для контроля, но и для приобретения новых знаний, умений, навыков развития способов умственных действий, так и для контроля.

Оценочные средства учебных заданий

Входной контроль уровня подготовленности обучающихся в начале изучения дисциплины «Управление качеством»

Оценочное средство: Тест

Учебное задание: ответьте на вопросы входного контроля уровня подготовленности обучающихся в начале изучения дисциплины «Управление качеством», выбрав верный(ые) вариант(ы) ответа.

Тест

1. Предложил «Справочник по качеству» как основной документ системы обеспечения качества предприятия:
 - а) Месинг +
 - б) Джуран
 - в) Деминг

2. Основой для расчета потребности в материалах являются математико-статистические методы, дающие ожидаемую потребность, при использовании метода:
 - а) детерминированного
 - б) стохастического +
 - в) аналитического

3. «Потребитель должен получать только годные изделия. Отбраковка сохраняется. Но основные усилия следует сосредоточить на управлении производственными процессами, обеспечивая увеличение процента выхода годных изделий», — такова основная идея фазы:
 - а) менеджмента качества
 - б) планирования качества
 - в) управления +

4. Новые тенденции в политике вознаграждений предусматривают награждение:
 - а) тех, которые идут на риск, а не тех, которые его избегают +
 - б) суммарной работы, а не обдуманного труда
 - в) скорости, а не качества работы

5. Японская система планирования и увеличения производительности базируется на пяти «нулях» в организации производства и предполагает отсутствие:

- а) стандартов, запасов, времени подготовки производства, запросов, выпусков
 - б) аналогов, запасов, времени подготовки производства, переработки, бумаги
 - в) дефектов, запасов, времени подготовки производства, остановок, бумаги +
6. Количественно или качественно установленные требования к характеристикам (свойствам) объекта, дающие возможность их реализации и проверки, называются:
- а) эталонами качества
 - б) показателями качества +
 - в) требованиями к качеству
7. Планирование требуемых материалов с учетом излишка складских его запасов получило название:
- а) MRP
 - б) KANBAN
 - в) ROP +
8. Модель Всеобщего контроля качества (TQC) предложил:
- а) Фейгенбаум +
 - б) Деминг
 - в) Тейлор
9. Логическое представление шаг за шагом процедуры или процесса называется:
- а) системой действия
 - б) структурой параметра
 - в) схемой потоков +
10. Потребность в материальных ресурсах за вычетом наличия запасов на складе и в производстве — потребность:
- а) брутто
 - б) нетто +
 - в) первичная
11. Отражают затраты на разработку, изготовление и эксплуатацию продукции показатели качества:
- а) экономические
 - б) социальные
 - в) экологические
12. Характеристикой MRP является:
- а) планирование брака
 - б) уверенность в партнерах +
 - в) независимость материалов друг от друга
13. Включает в себя планирование, выполнение, контроль и корректирующее действие (PDCA) цикл:

- а) Деминга +
 - б) Кросби
 - в) Исикавы
14. По теории Левина, закрепление нового порядка в процессе внедрения изменений означает:
- а) «развитие»
 - б) «действия»
 - в) «замораживание» +
15. К внутренним потребителям относятся:
- а) пользователи результатов бизнеса компании +
 - б) конечные пользователи продукта компании
 - в) крупные и средние потребители
16. Предложил функцию потерь качества, разработал методiku планирования промышленных экспериментов:
- а) Исикава
 - б) Тагути +
 - в) Джуран
17. Программу «Ноль дефектов» предложил:
- а) Форд
 - б) Деминг
 - в) Кросби +
18. Для обеспечения положительной динамики развития предприятия необходима(о,ы):
- а) проведение опросов потребителей
 - б) постоянные улучшения +
 - в) высокое качество продукции
19. Существуют два вида ревизии энергозатрат:
- а) групповой и единоличный
 - б) частный и официальный
 - в) предварительный и детальный +
20. Признак качества информации:
- а) способ обработки информации
 - б) возможность использования по назначению +
 - в) способ получения информации
21. Что подразумевается под принципом ориентированной на потребителя компании:
- а) понимание и выполнение требований потребителей +
 - б) установка тесных связей со своими постоянными клиентами
 - в) необходимость производства современной эффективной продукции
22. Признак качества информации:
- а) способ обработки информации

- б) затраты и эффективность применения +
в) способ получения информации
23. В чём заключается основная роль руководства:
а) обеспечение эффективного стратегического развития компании
б) профессиональный уровень организации
в) усиление вовлечённости сотрудников в процесс достижения целей руководства +
24. Введение штрафов за дефектную продукцию впервые было применено системой:
а) управления ресурсами
б) Тейлора +
в) сплошного контроля
25. Что подразумевается под принципом взаимовыгодных отношений с поставщиком:
а) усовершенствование степени готовности компании осуществлять выпуск продукции
б) повышение способности каждой из сторон создавать полезный продукт
в) улучшение ценности продукции, создаваемой обеими сторонами +
26. При планировании продукции определяются:
а) способы взаимодействия с потребителями
б) возможности и цели производителя +
в) объёмы производства и реализации
27. В чём заключается принцип непрерывного улучшения:
а) усовершенствование качества продукции как постоянная цель производителя +
б) непрерывное улучшение сведений и знаний, используя информационные носители
в) постоянное совершенствование производственных средств
28. В чём заключается системный подход к менеджменту:
а) качество продукции улучшается благодаря работе структурных подразделений компании
б) организация рассматривается в виде системы с сетью бизнес-процессов
в) эффективность компании повышается в результате взаимосвязанного управления +
29. Значение термина «Подход как к процессу»:
а) ресурсы контролируются подобно процессам с целью повышения продуктивности +
б) осуществление управления процессами создания продукта самой организацией
в) необходимость выявления процессов коммерческой деятельности компании
30. Один из составных элементов механизма управления качеством производства:

- а) менеджмент контроля качества
- б) система контроля качества +
- в) политика инновационных разработок

Тема 1. Введение в дисциплину**Оценочное средство:** доклад.**Учебное задание** формирование способности обобщать и критически оценивать результаты исследований актуальных проблем управления, полученные отечественными и зарубежными исследователями**Темы докладов:**

1. Сущность качества и принципы управления им.
2. Качество и конкурентоспособность продукции и услуг.
3. Основные методы управления качеством.
4. Сущность и содержание сертификации.
5. Система стандартов ИСО семейства 9000.

Тема 2. История становления и развития менеджмента качества**Оценочное средство:** доклад.**Учебное задание** формирование готовности к проектированию и развитию среды, территории, объектов в профессиональной среде**Темы докладов:**

1. Категория качества и философия Аристотеля.
2. Формирование системных представлений о качестве в философии Нового времени.
3. Духовно-практические предпосылки формирования менеджмента качества в доиндустриальную и раннюю индустриальную эпоху.
4. Концепции и практики менеджмента качества XX века.
5. Менеджмент качества XXI века: основные тенденции.
6. Трансформация фундаментальных основ методологии всеобщего управления качеством.

Тема 3. Основные понятия управления качеством. Категории качества**Оценочное средство:** кейс-задача на формирование готовности к проектированию и

развитию среды, территории, объектов в профессиональной среде;. Разделите представленный перечень факторов внешней и внутренней среды на 4 группы: сильные и слабые стороны, возможности и угрозы

Учебное задание формирование готовности к проектированию и развитию среды,

территории, объектов в профессиональной среде

Темы для докладов:

1. Управление качеством.
2. Обеспечение качества.
3. Оценка качества.
4. Контроль качества.
5. Система качества.

Тема 4. Конкурентоспособность и качество**Оценочное средство:** кейс-задача**Учебное задание** формирование способности проводить самостоятельные исследования, обосновывать актуальность и практическую значимость избранной темы научного исследования**Тема 5. Показатели, признаки и методы оценки качества продукции****Оценочное средство:** групповые дискуссии, кейс-задача

Учебное задание формирование способности проводить самостоятельные исследования, обосновывать актуальность и практическую значимость избранной темы научного исследования

Темы презентаций:

1. Эргономические показатели качества.
2. Показатели безопасности.
3. Экономические показатели качества.
4. Эстетические показатели качества.
5. Показатели эффективности.
6. Инструментальный метод.
7. Расчетный метод.
8. Экспертный метод.

Презентация должна быть представлена перед аудиторией в учебной группе.

Кейс-задача

Задание: на формирование способности проводить самостоятельные исследования, обосновывать актуальность и практическую значимость избранной темы научного исследования. Присутствующие студенты получают сформулированную стратегическую цель, на основании которой строят дерево целей.

Тема 6. Стандартизация, сертификация и международные стандарты ИСО серии 9000

Оценочное средство: кейс-задача

Учебное задание на формирование готовности к проектированию и развитию среды, территории, объектов в профессиональной среде

Кейс-задача

Задание:

Соотнести конкретный стандарт качества с предприятием, на котором его следует применить. Привести примеры.

Тема 7. Теоретические основы всеобщего управления качеством (TQM)

Оценочное средство: презентация

Учебное задание на выявление сформированности способности проводить самостоятельные исследования, обосновывать актуальность и практическую значимость избранной темы научного исследования

Темы презентаций:

1. Основной смысл концепции.
2. Цели всеобщего управления качеством.
3. Элементы современной модели TQM.
4. Принципы концепции TQM.
5. Группы потребителей.
6. Принципы главенствующей роли руководства
7. Принцип вовлечения сотрудников.
8. Принцип процессного подхода.
9. Принцип системного подхода.
10. Преимущества внедрения TQM.
11. Проблемы внедрения TQM.

Презентация должна быть представлена перед аудиторией в учебной группе.

Тема 8. Управление затратами на обеспечение качества.

Карты стратегических групп

Оценочное средство: кейс-задача

Учебное задание на формирование готовности к проектированию и развитию среды, территории, объектов в профессиональной среде

Кейс-задача

Задание:

Управление затратами на обеспечение качества.

Тема 9. Японский путь управления качеством.

Оценочное средство: устный ответ

Учебное задание на формирование способности обобщать и критически оценивать результаты исследований актуальных проблем управления, полученные отечественными и зарубежными исследователями

Промежуточная аттестация

При проведении промежуточной аттестации в форме зачета по дисциплине «Управление качеством» применяется тест, устный ответ и решение кейс-задачи с целью выявления сформированности компетенции (ПК-5): знаний, умений и навыков анализировать взаимосвязи между функциональными стратегиями компаний с целью подготовки сбалансированных управленческих решений

Оценочное средство: Тест

1. Эта концепция не учитывает потребности рынка и не формирует способность анализировать взаимосвязи между функциональными стратегиями компаний с целью подготовки сбалансированных управленческих решений?
 - 1. Соответствие стандарту**
 2. Соответствие эксплуатационным характеристикам
 3. Соответствие явным требованиям потребителей

2. Эта концепция обеспечивает продукции неустойчивое конкурентное преимущество и не формирует способность анализировать взаимосвязи между функциональными стратегиями компаний с целью подготовки сбалансированных управленческих решений?
 1. Соответствие стандарту
 - 2. Соответствие эксплуатационным характеристикам**
 3. Соответствие явным требованиям потребителей

3. По какому стандарту можно сертифицировать СМК организации?
 - 1. 9001:2000**
 2. 9001
 3. 9000:2000

4. Эта концепция использует метод статистического управления качеством и формирует способность анализировать взаимосвязи между функциональными стратегиями компаний с целью подготовки сбалансированных управленческих решений?
 1. Соответствие стандарту
 - 2. Соответствие явным требованиям потребителей**
 3. Соответствие скрытым потребностям

5. Какая концепция позволяет получить сверхприбыль?

1. Соответствие стандарту
 2. **Соответствие скрытым потребностям**
 3. Соответствие явным требованиям потребителей
-
6. Эта группа показателей качества реализуется при помощи комплементарности и субституции?
 1. **Показатели надежности**
 2. Показатели комфортности
 3. Показатели назначения
-
7. Эта группа показателей качества включает антропометрические показатели?
 1. Показатели надежности
 2. **Показатели комфортности**
 3. Показатели назначения
-
8. Эта группа показателей качества включает функциональные свойства турпродукта?
 1. Показатели надежности
 2. Показатели комфортности
 3. **Показатели назначения**
-
9. Какой этап «петли качества» предполагает изучение конкурентов и проведение туристского маркетинга?
 1. **Маркетинговые исследования**
 2. Технологическая подготовка производства
 3. Разработка нового продукта
-
10. Какой этап «петли качества» предполагает оценку затрат на единицу будущего продукта?
 1. Маркетинговые исследования
 2. Технологическая подготовка производства
 3. **Разработка нового продукта**
-
11. Какой этап «петли качества» предполагает выбор поставщиков?
 1. Маркетинговые исследования
 2. **Технологическая подготовка производства**
 3. Разработка нового продукта
-
12. Какой этап «петли качества» предполагает изготовление и выпуск рекламной продукции?
 1. **Производство услуги**
 2. Технологическая подготовка производства
 3. Контроль
-
13. Какой этап «петли качества» включает меры по популяризации туруслуг?
 1. **Продвижение и продажа**
 2. Контроль
 3. Разработка нового продукта
-
14. Что положено в основу механизма управления качеством?
 1. Показатели качества турпродукта
 2. **Принципы всеобщего управления качеством**
 3. Концепции управления качеством

15. Какой вид измерений использует расстановку приоритетов?
1. Инструментальное измерение
 - 2. Экспертные оценки**
 3. Статистическое измерение
16. Контрольная карта была предложена?
1. Парето
 2. Исикава
 - 3. Шухарт**
17. Этот метод используется для выявления неслучайных причин брака?
1. Диаграмма Парето
 2. Схема Исикавы
 - 3. Контрольная карта**
18. Чем пользуются для выявления факторов, влияющих на ключевой показатель качества?
- 1. Схема Исикавы**
 2. Гистограмма
 3. Диаграмма Парето
19. Проблемы, которые приносят фирме наибольшие потери, позволяет выявить?
- 1. Диаграмма Парето**
 2. Схема Исикавы
 3. Гистограмма
20. Что часто используют для анализа результатов бизнеса фирмы?
1. Диаграмма Парето
 2. Причинно-следственная диаграмма
 - 3. Гистограмма**
21. Найдите статистические методы?
- 1. Схема Исикавы**
 - 2. Диаграмма Парето**
 3. Коэффициент конкордации
22. На какой фазе развития технологического процесса он становится устоявшимся?
1. Установившийся процесс
 - 2. Неконтролируемый процесс**
 3. Постоянно совершенствуемый процесс
23. На какой фазе развития технологический процесс характеризуется стабильными показателями?
- 1. Установившийся процесс**
 2. Неконтролируемый процесс
 3. Постоянно совершенствуемый процесс
24. На какой фазе развития технологического процесса оценивается его стабилизация?
1. Установившийся процесс
 2. Неконтролируемый процесс
 - 3. Поэтапно совершенствованный процесс**

25. Совпадение мнения экспертов оценивается по?

1. **Величине коэффициента конкордации**
2. Числу экспертов
3. Числу объектов экспертизы

26. Найдите управленческие элементы?

1. **Проведение обучения и подготовки персонала**
2. **Установка полномочий каждому органу управления системой качества**
3. Понимание ценностей фирмы

27. Выделите ключевые принципы теории качества?

1. **Быть преданным качеству**
2. **Понимать ценности фирмы**
3. Выработка целей фирмы

Оценочное средство: Устный ответ (в ходе промежуточной аттестации)

Примерные вопросы к зачету

1. Сущность, проблемы повышения качества продукции в международном менеджменте в туризме.
2. В чем проявляется экономический эффект от повышения качества продукции в международном менеджменте в туризме?
3. Взаимосвязи между функциональными стратегиями компаний в международном менеджменте в туризме
4. Качество продукции, чем его отличие от других свойств. Качество продукции и научно-технический прогресс.
5. Взаимосвязь количества и качества продукции в международном менеджменте в туризме.
6. Классификация факторов, оказывающих влияние на качество продукции.
7. Стадии жизненного цикла продукции в международном менеджменте в туризме.
8. Терминология в области качества. Основные требования, которым должна удовлетворять терминология.
9. Принцип обеспечения качества продукции. Факторы, влияющие на обеспечение качества продукции в международном менеджменте в туризме.
10. Принцип управления качеством продукции и состав функций управления.
11. Функциональная схема управления качеством продукции (петля качества) в международном менеджменте в туризме и ее сравнение с кругом Деминга.
12. Модель качества. Роль, место и взаимодействие основных факторов в повышении качества продукции в международном менеджменте в туризме.
13. Особенности управления качеством услуг на международном туристском рынке.
14. Принцип обратной связи в системе управления качеством в индустрии международного туризма.
15. Комплексные системы управления качеством продукции в международном менеджменте в туризме.
16. Характеристика тотального управления качеством (TQM).
17. Квалиметрия, ее сущность и понятие в международном менеджменте в туризме.
18. Классификация показателей качества.
19. Классификация методов определения показателей качества по способу получения информации.

20. Классификация методов определения показателей качества в зависимости от источника информации.
21. Методы количественной оценки уровня качества продукции в международном менеджменте в туризме.
22. Статистические методы контроля и управления качеством продукции.
23. Технологический уровень и базовый образец продукции.
24. Этапы оценки технологического уровня продукции в международном менеджменте в туризме.
25. Влияние усовершенствованных процессов управления на подготовку сбалансированных управленческих решений в индустрии международного туризма
26. Стандартизации, ее роль в управлении качеством.
27. Характеристика международных стандартов ИСО серии 9000:2000 в обеспечении высокого уровня качества продукции в международном менеджменте в туризме.
28. Назначение, состав и характеристика основных стандартов ИСО 9000:2000 и документов системы QS – 9000 в международном менеджменте в туризме.
29. Назначение, состав и характеристика международного стандарта ИСО 14000.
30. Значение международных стандартов качества для предприятий пищевой промышленности и агропромышленного комплекса.
31. Система менеджмента качества, основные элементы системы качества в международном менеджменте в туризме.
32. Служба качества. Назначение и состав.
33. Проверки системы качества в международном менеджменте в туризме.
34. Кружки качества в международном менеджменте в туризме.
35. Подготовка сбалансированных управленческих решений в международном менеджменте в туризме на основе принципов всеобщего управления качеством
36. Сертификация продукции, назначение и процедура.
37. Сертификация систем качества, назначение и процедура.
38. Развитие общественного движения по защите прав потребителей в России и за рубежом.
39. Характеристика закона РФ «О защите прав потребителей».
40. Внедрение системы менеджмента качества на предприятии.
41. Управление качеством в экономически развитых странах.
42. Анализ взаимосвязи между функциональными стратегиями компаний и показателями качества туристского продукта в международном менеджменте в туризме.

Оценочное средство: Кейс - задача

Цель: выявление сформированности умений и навыков анализировать взаимосвязи между функциональными стратегиями компаний с целью подготовки сбалансированных управленческих решений

Пример кейс - задачи для зачета

Задание

1. Исходя из собственной практики, деятельности компании, в которой Вы работаете, или на примере других организаций, используя печатные и Интернет-источники, рассмотрите конкретный случай обеспечения качества закупок (для сетевого отеля или ресторана) и проанализируйте их эффективность.

ФОС разработал:

Ополченова Е.В... к.э.н., доцент кафедры менеджмента и экономики РМАТ



Образовательное частное учреждение высшего образования
Российская международная академия туризма

Факультет менеджмента туризма
Кафедра государственного и муниципального управления
и управления персоналом

Принято Ученым Советом

УТВЕРЖДАЮ

« 21 » _ февраля _ 2024 г.

Первый проректор

Протокол № 02-06-01



В.Ю. Питюков
« 20 » _ февраля _ 2024 г.

ФОНД ОЦЕНОЧНЫХ СРЕДСТВ

«Учебная практика (ознакомительная практика)»

по направлению подготовки
38.04.04 Государственное и муниципальное управление
Направленность (профиль): «Управление государственными и
муниципальными проектами и программами»
квалификация (степень) выпускника – магистр
Б2.О.01(У)

Химки 2024

1. Типовые индивидуальные задания по учебной практике (ознакомительной практике), вопросы к зачету и шкалы их оценивания

Результатом прохождения учебной практики (ознакомительной практики), характеризующие этапы формирования компетенций и обеспечивающие достижение планируемых результатов освоения образовательной программы в соответствии с видом профессиональной деятельности.

1.1. Типовые индивидуальные задания

Вид практики учебная

Тип практики ознакомительная практика

Этапы прохождения практики	Содержание задания	Планируемые результаты практики/ формируемые компетенции	Формы отчетности
Подготовительный	<ul style="list-style-type: none"> - ознакомиться с целями и задачами учебной практики; - ознакомиться с местом и рабочим графиком проведения учебной практики; - ознакомиться с формой отчета по учебной практике; - пройти инструктаж по месту прохождения учебной практики по ознакомлению с требованиями охраны труда, техники безопасности, пожарной безопасности, а также правилами внутреннего трудового распорядка; - ознакомиться с функциональными обязанностями практиканта на месте прохождения практики. 	УК-6	Отчет, отзыв - характеристика
Основной	<ul style="list-style-type: none"> – изучение организационной структуры органа власти (организации, учреждения, предприятия), основных направлений и характера деятельности; системы управления, руководство деятельностью; структурные подразделения: функции, права, обязанности отдельных служб и отделов; технологическое обеспечение служебной деятельности, информационно-коммуникационные технологии, применяемые в работе органа власти (организации, учреждения, предприятия); – изучение правовых, нормативных, информационных и других документов, регламентирующих деятельность администрации (организации, учреждения, предприятия); – анализ существующих форм организации и процессов управления, разработка и 	УК-4; УК-5; ОПК-1	Отчет, отзыв - характеристика

	<p>обоснование предложений по их совершенствованию;</p> <p>– участие в процессах деятельности структурного подразделения администрации (организации, учреждения, предприятия), в соответствии с должностными обязанностями, реализуемыми функциями и нормами права;</p> <p>– осуществление делового общения (публичные выступления, переговоры, проведение совещаний, деловая переписка, электронные коммуникации) в соответствии с должностными обязанностями и реализуемыми функциями;</p> <p>– выполнение индивидуального задания – исследование социально-экономических условий деятельности органа власти (организации, учреждения, предприятия) и реализуемых программ и проектов.</p>		
Заключительный	<p>– подготовка отчетной документации по итогам практики;</p> <p>– оформление отчета по учебной практике в соответствии с требованиями;</p> <p>– защита отчета по учебной практике.</p>	УК-4; УК-6	Отчет, отзыв - характеристика

1.2. Примерные вопросы к зачету по учебной практике (ознакомительной практике)

1. Принципы построения устной и письменной речи в деловом общении (публичном выступлении, проведении совещаний, деловой переписке).
2. Способы поиска, анализа и использования нормативных и правовых документов в государственном и муниципальном управлении.
3. Порядок осуществления деловой переписки и поддержания электронных коммуникаций.
4. Правила осуществления публичных выступлений, ведения переговоров, совещаний.
5. Принципы информационной и библиографической культуры при осуществлении делового общения.
6. Информационно-коммуникационные технологии в деятельности органов государственного, муниципального управления.
7. Методы самоорганизации рабочего времени, рационального применения ресурсов.
8. Методы эффективного взаимодействия с другими исполнителями.
9. Правовые, нормативные, информационные и другие документы, регламентирующие деятельность администрации (организации, учреждения, предприятия).
10. Информационно-правовые системы России, порядок их применения.

Шкала оценивания устного ответа на зачете по практике

Предел длительности контроля	5 мин.
Критерии оценки	полнота раскрытия содержания материала; грамотность и логичность изложения материала; точное использование терминологии; умение иллюстрировать теоретические положения конкретными примерами, применять их в новой ситуации; усвоение ранее изученных сопутствующих вопросов; способность творчески применять знание теории к решению профессиональных задач; знание современной учебной и научной литературы
Показатели оценки	мах 10 баллов
10 баллов	обучающийся показывает всесторонние и глубокие знания программного материала, знание основной и дополнительной литературы; последовательно и четко отвечает на вопросы билета и дополнительные вопросы; уверенно ориентируется в проблемных ситуациях; демонстрирует способность применять теоретические знания для анализа практических ситуаций, делать правильные выводы, проявляет творческие способности в понимании, изложении и использовании программного материала; подтверждает полное освоение компетенций, предусмотренных программой
7 балла	обучающийся показывает полное знание программного материала, основной и дополнительной литературы; дает полные ответы на теоретические вопросы билета и дополнительные вопросы, допуская некоторые неточности; правильно применяет теоретические положения к оценке практических ситуаций; демонстрирует хороший уровень освоения материала и в целом подтверждает освоение компетенций, предусмотренных программой
4 балл	обучающийся показывает знание основного материала в объеме, необходимом для предстоящей профессиональной деятельности; при ответе на вопросы билета и дополнительные вопросы не допускает грубых ошибок, но испытывает затруднения в последовательности их изложения; не в полной мере демонстрирует способность применять теоретические знания для анализа практических ситуаций; подтверждает освоение компетенций, предусмотренных программой на минимально допустимом уровне

Шкала оценивания защиты отчета по практике

Критерии оценки	Оценочные средства / представляемые формы	Баллы
1. Своевременность представления, содержательность и качество отчетной документации	Отчет, отзыв-характеристика	10
2. Оценка работы обучающегося за период практики, овладение навыками делового общения и публичных выступлений, ведения переговоров, совещаний, осуществления деловой переписки и поддержания электронных коммуникаций	Отчет, отзыв-характеристика	10
3. Глубина изучения методических и нормативных документов, полнота собранного и изученного фактического материала, способность использовать различные источники информации, правовые и нормативные документы в области государственного и муниципального управления	Отчет, отзыв-характеристика	10
4. Полнота, содержательность выполнения всех видов заданий, способность обрабатывать данные, необходимые для осуществления организационно-управленческой и экономической; информационно-аналитической; социально-психологической; проектной деятельности в области государственного и муниципального управления	Отчет, отзыв-характеристика	20
5. Глубина проработки предложений и рекомендаций по совершенствованию деятельности органов государственного и муниципального управления (организаций, учреждений), государственных и муниципальных служащих, их актуальность, целесообразность и обоснованность. Способность решать стандартные задачи профессиональной деятельности на основе информационной и библиографической культуры с применением информационно-коммуникационных технологий и с учетом основных требований информационной безопасности, к самоорганизации рабочего времени, рационального применения ресурсов и эффективного взаимодействия с другими исполнителями.	Отчет, отзыв-характеристика	20
6. Владение материалом отчета, способность раскрыть содержание анализа и обосновать предложения, качество ответов на вопросы по темам, изложенным в отчете. Сформированность компетенций, подтвержденная отзывом характеристикой с места прохождения практики.	Отчет, отзыв-характеристика	20
7. Вопросы к зачету	Устный ответ	10
Промежуточная аттестация (итога)	Зачет с оценкой	100
Сумма баллов		100

Перевод в 5-балльную шкалу

Общая сумма баллов по практике	Показатели (оценка)
90-100	5 (отлично)
71-89	4 (хорошо)
51-70	3 (удовлетворительно)
50 и менее	2 (неудовлетворительно),не зачтено



Образовательное частное учреждение высшего образования
Российская международная академия туризма

Факультет менеджмента туризма
Кафедра государственного и муниципального управления
и управления персоналом

Принято Ученым Советом

УТВЕРЖДАЮ

« 21 » _ февраля _ 2024 г.

Первый проректор

Протокол № 02-06-01

В.Ю. Питюков

« 20 » _ февраля _ 2024 г.



ФОНД ОЦЕНОЧНЫХ СРЕДСТВ

«Производственная практика (практика по профилю профессиональной деятельности)»

по направлению подготовки
38.04.04 Государственное и муниципальное управление
Направленность (профиль): «Управление государственными и
муниципальными проектами и программами»
квалификация (степень) выпускника – магистр
Б2.О.02(П)

Химки 2024

1. Типовые индивидуальные задания по производственной практике (практики по профилю профессиональной деятельности), вопросы к зачету и шкалы их оценивания

Результатом прохождения производственной практики (практики по профилю профессиональной деятельности) являются умения, навыки и (или) опыт практической деятельности, характеризующие этапы формирования компетенций и обеспечивающие достижение планируемых результатов освоения образовательной программы в соответствии с видом профессиональной деятельности.

1.1. Типовые индивидуальные задания

Вид практики производственная

Тип практики (практики по профилю профессиональной деятельности)

Этапы прохождения практики	Содержание задания	Планируемые результаты практики/ формируемые компетенции	Формы отчетности
Подготовительный	<ul style="list-style-type: none"> – ознакомление с целями и задачами производственной практики; – ознакомление с местом производственной практики, рабочим графиком (планом) проведения производственной практики; – ознакомление с формой отчета по производственной практике; – инструктаж по месту прохождения производственной практики, по ознакомлению с требованиями охраны труда, техники безопасности, пожарной безопасности, а также правилами внутреннего трудового распорядка; – ознакомление с функциональными обязанностями практиканта по месту прохождения практики. 	УК-2; ПК-1	Отчет, отзыв -характеристика
Основной	<ul style="list-style-type: none"> – изучение организационной структуры органа власти (организации, учреждения, предприятия), основных направлений и характера деятельности; системы управления, руководство деятельностью; структурные подразделения: функции, права, обязанности отдельных служб и отделов; технологическое обеспечение служебной деятельности, информационно-коммуникационные технологии, применяемые в работе органа власти (организации, учреждения, предприятия); – изучение правовых, нормативных, информационных и других документов, регламентирующих деятельность администрации (организации, учреждения, предприятия); 	УК-2; УК-3; ПК-1; ПК-2; ПК-3; ПК-4; ПК-5	Отчет, отзыв -характеристика

	<ul style="list-style-type: none"> – анализ существующих форм организации и процессов управления, разработка и обоснование предложений по их совершенствованию; – участие в процессах деятельности структурного подразделения администрации (организации, учреждения, предприятия), в соответствии с должностными обязанностями, реализуемыми функциями и нормами права; – осуществление делового общения (публичные выступления, переговоры, проведение совещаний, деловая переписка, электронные коммуникации) в соответствии с должностными обязанностями и реализуемыми функциями; – выполнение индивидуального задания – принять участие в подготовке государственных (муниципальных) проектов и программ, разработать программу реализации государственного (муниципального) проекта. 		
Заключительный	<ul style="list-style-type: none"> – подготовка отчетной документации по итогам практики; – оформление отчета по производственной практике в соответствии с требованиями; – защита отчета по производственной практике. 	УК-2; ПК-5	Отчет, отзыв -характеристика

1.2. Примерные вопросы к зачету по производственной практике (практика по профилю профессиональной деятельности)

1. Методы стратегического планирования деятельности органа власти.
2. Методы принятия организационно-управленческих решений, оценки результатов и их последствий.
3. Проектирование организационных структур, разработки стратегий управления человеческими ресурсами.
4. Технологии разработки нормативно-правового обеспечения соответствующей сферы профессиональной деятельности.
5. Методы экспертизы нормативных правовых актов, расчета затрат на их реализации и определения источников финансирования, социально-экономического прогноза последствий их применения и мониторинга правоприменительной практики.
6. Правила осуществления делового общения и публичных выступлений, ведения переговоров, совещаний, осуществления деловой переписки и поддержания электронных коммуникаций.
7. Технологии и методы организации и осуществления внутренних и межведомственных коммуникаций.
8. Технологии взаимодействия органов государственной власти и местного самоуправления с гражданами, коммерческими организациями, институтами гражданского общества, средствами массовой информации.
9. Методы внедрения современных информационно-коммуникационных технологий, обеспечения информационной открытости деятельности органа власти.

10. Порядок и методы осуществления контрольно-надзорной деятельности.
11. Способы обеспечения информационной открытости деятельности органа власти.
12. Последовательность разработки и эффективного исполнения управленческих решений, в том числе в условиях неопределенности и рисков.
13. Основные экономические методы для управления государственным и муниципальным имуществом.
14. Показатели и методы рационального и целевого использования государственных и муниципальных ресурсов.
15. Методы оценки эффективности бюджетных расходов и управления государственным и муниципальным имуществом.
16. Технологии и методы организации проектной деятельности в органах государственной власти, органах местного самоуправления.
17. Административные процессы и процедуры в органах государственной власти, органах местного самоуправления.
18. Структура документационного обеспечения органов государственной власти, органов местного самоуправления.
19. Параметры качества управленческих решений и осуществления административных процессов, методы принятия корректирующих мер.
20. Приемы оказания государственных и муниципальных услуг физическим и юридическим лицам.
21. Способы контроля исполнения, оценки качества управленческих решений и осуществления административных процессов.
22. Содержание и методы осуществления научно-исследовательской, экспертно-аналитической и педагогической деятельности в профессиональной сфере.

Шкала оценивания устного ответа на зачете по практике

Предел длительности контроля	5 мин.
Критерии оценки	полнота раскрытия содержания материала; грамотность и логичность изложения материала; точное использование терминологии; умение иллюстрировать теоретические положения конкретными примерами, применять их в новой ситуации; усвоение ранее изученных сопутствующих вопросов; способность творчески применять знание теории к решению профессиональных задач; знание современной учебной и научной литературы
Показатели оценки	макс 10 баллов
10 баллов	обучающийся показывает всесторонние и глубокие знания программного материала, знание основной и дополнительной литературы; последовательно и четко отвечает на вопросы билета и дополнительные вопросы; уверенно ориентируется в проблемных ситуациях; демонстрирует способность применять теоретические знания для анализа практических ситуаций, делать правильные выводы, проявляет творческие способности в понимании, изложении и использовании программного материала;

	подтверждает полное освоение компетенций, предусмотренных программой
7 балла	обучающийся показывает полное знание программного материала, основной и дополнительной литературы; дает полные ответы на теоретические вопросы билета и дополнительные вопросы, допуская некоторые неточности; правильно применяет теоретические положения к оценке практических ситуаций; демонстрирует хороший уровень освоения материала и в целом подтверждает освоение компетенций, предусмотренных программой
4 балл	обучающийся показывает знание основного материала в объеме, необходимом для предстоящей профессиональной деятельности; при ответе на вопросы билета и дополнительные вопросы не допускает грубых ошибок, но испытывает затруднения в последовательности их изложения; не в полной мере демонстрирует способность применять теоретические знания для анализа практических ситуаций; подтверждает освоение компетенций, предусмотренных программой на минимально допустимом уровне

Шкала оценивания защиты отчета по практике

Критерии оценки	Оценочные средства / представляемые формы	Баллы
1. Своевременность представления, содержательность и качество отчетной документации	Отчет, отзыв-характеристика	10
2. Оценка работы обучающегося за период практики, овладение навыками определения приоритетов профессиональной деятельности, разрабатывать и эффективно исполнять управленческие решения, навыками делового общения и публичных выступлений, ведения переговоров, совещаний, осуществления деловой переписки и поддержания электронных коммуникаций	Отчет, отзыв-характеристика	10
3. Глубина изучения методических и нормативных документов, полнота собранного и изученного фактического материала, способность использовать различные источники информации по объекту, а также нормативные документы в области государственного и муниципального управления	Отчет, отзыв-характеристика	10
4. Полнота, содержательность выполнения всех видов заданий, способность обрабатывать данные, необходимые для осуществления организационно-управленческой и экономической; информационно-аналитической; социально-психологической; проектной деятельности в области государственного и муниципального управления	Отчет, отзыв-характеристика	20
5. Глубина проработки предложений и рекомендаций по совершенствованию деятельности органов государственного и муниципального управления (организаций,	Отчет, отзыв-характеристика	20

учреждений), государственных и муниципальных служащих, их актуальность, целесообразность и обоснованность. Способность и готовность участвовать в процессах деятельности структурного подразделения администрации (организации, учреждения, предприятия), в соответствии с должностными обязанностями, реализуемыми функциями и нормами права, проектировании организационных структур управления, административных процессов и процедур при разработке и реализации управленческих решений, контроле за их исполнением, документационном обеспечении процессов деятельности.		
6. Владение материалом отчета, способность раскрыть содержание анализа и обосновать предложения, качество ответов на вопросы по темам, изложенным в отчете. Сформированность компетенций, подтвержденная отзывом характеристикой с места прохождения практики.	Отчет, отзыв-характеристика	20
7. Вопросы к зачету	Устный ответ	10
Промежуточная аттестация(итога)	Зачет с оценкой	100
Сумма баллов		100

Перевод в 5-балльную шкалу

Общая сумма баллов по практике	Показатели(оценка)
90-100	5 (отлично)
71-89	4 (хорошо)
51-70	3 (удовлетворительно)
50 и менее	2 (неудовлетворительно), не зачтено



Образовательное частное учреждение высшего образования
Российская международная академия туризма

Факультет менеджмента туризма
Кафедра государственного и муниципального управления
и управления персоналом

Принято Ученым Советом

« 21 » февраля 2024 г.

Протокол № 02-06-01

УТВЕРЖДАЮ

Первый проректор

В.Ю. Питюков

« 20 » февраля 2024 г.



ФОНД ОЦЕНОЧНЫХ СРЕДСТВ

«Производственная практика

(научно-исследовательская работа)»

по направлению подготовки

38.04.04 Государственное и муниципальное управление

Направленность (профиль): «Управление государственными и
муниципальными проектами и программами»
квалификация (степень) выпускника – магистр

Б2.В.01(П)

Химки 2024

1. Типовые индивидуальные задания по производственной практике (проектно-технологической практике), вопросы к зачету и шкалы их оценивания

Результатом прохождения производственной практики (научно-исследовательской работы) являются умения, навыки и (или) опыт практической деятельности, характеризующие этапы формирования компетенций и обеспечивающие достижение планируемых результатов освоения образовательной программы в соответствии с видом профессиональной деятельности.

1.1. Типовые индивидуальные задания

Вид практики производственная

Тип практики (научно-исследовательская работа)

Этапы прохождения практики	Содержание задания	Планируемые результаты практики/ формируемые компетенции	Формы отчетности
Подготовительный	<ul style="list-style-type: none"> – ознакомление с целями и задачами производственной практики; – ознакомление с местом производственной практики, рабочим графиком (планом) проведения производственной практики; – ознакомление с формой отчета по производственной практике; – инструктаж по месту прохождения производственной практики, по ознакомлению с требованиями охраны труда, техники безопасности, пожарной безопасности, а также правилами внутреннего трудового распорядка; – ознакомление с функциональными обязанностями практиканта по месту прохождения практики. 	УК-1	Отчет, отзыв -характеристика
Основной	<ul style="list-style-type: none"> – изучение организационной структуры органа власти (организации, учреждения, предприятия), основных направлений и характера деятельности; системы управления, руководство деятельностью; структурные подразделения: функции, права, обязанности отдельных служб и отделов; технологическое обеспечение служебной деятельности, информационно-коммуникационные технологии, применяемые в работе органа власти (организации, учреждения, предприятия); – изучение правовых, нормативных, информационных и других документов, регламентирующих деятельность администрации (организации, учреждения, предприятия); 	УК-1	Отчет, отзыв -характеристика

	<ul style="list-style-type: none"> – анализ существующих форм организации и процессов управления, разработки и обоснования предложений по их совершенствованию; – составление библиографического списка по теме магистерской диссертации; – обзор основных направлений научной деятельности по теме магистерской диссертации; – изучение теоретических концепции по теме магистерской диссертации; – написание реферативного обзора по теме магистерской диссертации; – составление отчетности. 		
Заключительный	<ul style="list-style-type: none"> - подготовить отчетную документацию по итогам практики; - оформить отчет по практике в соответствии с требованиями; - защитить отчет по практике в соответствии с утвержденным графиком. 	УК-1	Отчет, отзыв -характеристика

1.2. Примерные вопросы к зачету по производственной практике (научно-исследовательской работе)

1. Методы исследования в менеджменте и технологии поиска информации.
2. Принципы науки управления и системного подхода в решении проблемных ситуаций.
3. Методы стратегического планирования деятельности органа власти.
4. Методы принятия организационно-управленческих решений, оценки результатов и их последствий.
5. Методы количественного и качественного анализа при оценке состояния экономической, социальной, политической среды, деятельности органов государственной власти, органов местного самоуправления, организаций, учреждений.
6. Исследование организационных структур управления органов государственной власти, органов местного самоуправления, организаций, учреждений.
7. Методы управления проектом, направленные на своевременное получение качественных результатов.
8. Методы определения рисков и эффективного управления ресурсами при управлении проектом.
9. Проектирование организационных структур, разработки стратегий управления человеческими ресурсами.
10. Методы экспертизы нормативных правовых актов, расчета затрат на их реализации и определения источников финансирования, социально-экономического прогноза последствий их применения и мониторинга правоприменительной практики.
11. Технологии и методы оценки организации и осуществления внутренних и межведомственных коммуникаций.
12. Методы внедрения современных информационно-коммуникационных технологий, обеспечения информационной открытости деятельности органа власти.
13. Последовательность разработки и эффективного исполнения управленческих решений, в том числе в условиях неопределенности и рисков.

14. Основные экономические методы для управления государственным и муниципальным имуществом.
15. Показатели и методы рационального и целевого использования государственных и муниципальных ресурсов.
16. Методы оценки эффективности бюджетных расходов и управления государственным и муниципальным имуществом.
17. Технологии и методы организации проектной деятельности в органах государственной власти, органах местного самоуправления.
18. Административные процессы и процедуры в органах государственной власти, органах местного самоуправления.
19. Структура документационного обеспечения органов государственной власти, органов местного самоуправления.
20. Параметры качества управленческих решений и осуществления административных процессов, методы принятия корректирующих мер.
21. Методы оценки планируемого результата и затрачиваемых ресурсов при управлении проектом.
22. Содержание и методы осуществления научно-исследовательской, экспертно-аналитической и педагогической деятельности в профессиональной сфере.

Шкала оценивания устного ответа на зачете по практике

Предел длительности контроля	5 мин.
Критерии оценки	полнота раскрытия содержания материала; грамотность и логичность изложения материала; точное использование терминологии; умение иллюстрировать теоретические положения конкретными примерами, применять их в новой ситуации; усвоение ранее изученных сопутствующих вопросов; способность творчески применять знание теории к решению профессиональных задач; знание современной учебной и научной литературы
Показатели оценки	максимум 10 баллов
10 баллов	обучающийся показывает всесторонние и глубокие знания программного материала, знание основной и дополнительной литературы; последовательно и четко отвечает на вопросы билета и дополнительные вопросы; уверенно ориентируется в проблемных ситуациях; демонстрирует способность применять теоретические знания для анализа практических ситуаций, делать правильные выводы, проявляет творческие способности в понимании, изложении и использовании программного материала; подтверждает полное освоение компетенций, предусмотренных программой
7 балла	обучающийся показывает полное знание программного материала, основной и дополнительной литературы; дает полные ответы на теоретические вопросы билета и дополнительные вопросы, допуская некоторые неточности; правильно применяет теоретические положения к оценке практических ситуаций;

	демонстрирует хороший уровень освоения материала и в целом подтверждает освоение компетенций, предусмотренных программой
4 балл	обучающийся показывает знание основного материала в объеме, необходимом для предстоящей профессиональной деятельности; при ответе на вопросы билета и дополнительные вопросы не допускает грубых ошибок, но испытывает затруднения в последовательности их изложения; не в полной мере демонстрирует способность применять теоретические знания для анализа практических ситуаций; подтверждает освоение компетенций, предусмотренных программой на минимально допустимом уровне

Шкала оценивания защиты отчета по практике

Критерии оценки	Оценочные средства / представляемые формы	Баллы
1. Своевременность представления, содержательность и качество отчетной документации	Отчет, отзыв-характеристика	10
2. Оценка работы обучающегося за период практики, овладение навыками определения приоритетов профессиональной деятельности, разрабатывать и эффективно исполнять управленческие решения, навыками делового общения и публичных выступлений, ведения переговоров, совещаний, осуществления деловой переписки и поддержания электронных коммуникаций	Отчет, отзыв-характеристика	10
3. Глубина изучения методических и нормативных документов, полнота собранного и изученного фактического материала, способность использовать различные источники информации по объекту, а также нормативные документы в области государственного и муниципального управления	Отчет, отзыв-характеристика	10
4. Полнота, содержательность выполнения всех видов заданий, способность обрабатывать данные, необходимые для осуществления организационно-управленческой и экономической; информационно-аналитической; социально-психологической; проектной деятельности в области государственного и муниципального управления	Отчет, отзыв-характеристика	20
5. Глубина проработки предложений и рекомендаций по совершенствованию деятельности органов государственного и муниципального управления (организаций, учреждений), государственных и муниципальных служащих, их актуальность, целесообразность и обоснованность. Способность и готовность участвовать в процессах деятельности структурного подразделения администрации (организации, учреждения, предприятия), в соответствии с должностными обязанностями, реализуемыми функциями и нормами права, проектировании ор-	Отчет, отзыв-характеристика	20

ганизационных структур управления, административных процессов и процедур при разработке и реализации управленческих решений, контроле за их исполнением, документационном обеспечении процессов деятельности.		
6. Владение материалом отчета, способность раскрыть содержание анализа и обосновать предложения, качество ответов на вопросы по темам, изложенным в отчете. Сформированность компетенций, подтвержденная отзывом характеристикой с места прохождения практики.	Отчет, отзыв-характеристика	20
7. Вопросы к зачету	Устный ответ	10
Промежуточная аттестация (итога)	Зачет с оценкой	100
Сумма баллов		100

Перевод в 5-балльную шкалу

Общая сумма баллов по практике	Показатели (оценка)
90-100	5 (отлично)
71-89	4 (хорошо)
51-70	3 (удовлетворительно)
50 и менее	2 (неудовлетворительно), не зачтено



Образовательное частное учреждение высшего образования
Российская международная академия туризма

Факультет менеджмента туризма
Кафедра государственного и муниципального управления
и управления персоналом

Принято Ученым Советом

УТВЕРЖДАЮ

« 21 » _ февраля _ 2024 г.

Первый проректор

Протокол № 02-06-01

В.Ю. Питюков

« 20 » _ февраля _ 2024 г.



ФОНД ОЦЕНОЧНЫХ СРЕДСТВ

«Производственная практика (преддипломная практика)»

по направлению подготовки
38.04.04 Государственное и муниципальное управление
Направленность (профиль): «Управление государственными и
муниципальными проектами и программами»
квалификация (степень) выпускника – магистр
Б2.В.02(П)

Химки 2024

1. Типовые индивидуальные задания по производственной практике (преддипломная практика), вопросы к зачету и шкалы их оценивания

Результатом прохождения производственной практики (преддипломная практика) являются умения, навыки и (или) опыт практической деятельности, характеризующие этапы формирования компетенций и обеспечивающие достижение планируемых результатов освоения образовательной программы в соответствии с видом профессиональной деятельности.

1.1. Типовые индивидуальные задания

Вид практики производственная

Тип практики (преддипломная практика)

Этапы прохождения практики	Содержание задания	Планируемые результаты практики/ формируемые компетенции	Формы отчетности
Подготовительный	<ul style="list-style-type: none"> – ознакомление с целями и задачами производственной практики; – ознакомление с местом производственной практики, рабочим графиком (планом) проведения производственной практики; – ознакомление с формой отчета по производственной практике; – инструктаж по месту прохождения производственной практики, по ознакомлению с требованиями охраны труда, техники безопасности, пожарной безопасности, а также правилами внутреннего трудового распорядка; ознакомление с функциональными обязанностями практиканта по месту прохождения практики. 	ОПК-8	Отчет, отзыв -характеристика
Основной	<ul style="list-style-type: none"> – изучение организационной структуры органа власти (организации, учреждения, предприятия), основных направлений и характера деятельности; системы управления, руководство деятельностью; структурные подразделения: функции, права, обязанности отдельных служб и отделов; технологическое обеспечение служебной деятельности, информационно-коммуникационные технологии, применяемые в работе органа власти (организации, учреждения, предприятия); – изучение правовых, нормативных, информационных и других документов, регламентирующих деятельность администрации (организации, учреждения, предприятия); 	ОПК-2; ОПК-3; ОПК-4; ОПК-5; ОПК-6; ОПК-7; ОПК-8	Отчет, отзыв -характеристика

	<ul style="list-style-type: none"> – анализ существующих форм организации и процессов управления, разработка и обоснование предложений по их совершенствованию; – участие в процессах деятельности структурного подразделения администрации (организации, учреждения, предприятия), в соответствии с должностными обязанностями, реализуемыми функциями и нормами права; – осуществление делового общения (публичные выступления, переговоры, проведение совещаний, деловая переписка, электронные коммуникации) в соответствии с должностными обязанностями и реализуемыми функциями; – выполнение индивидуального задания – принять участие в подготовке государственных (муниципальных) проектов и программ, разработать проект государственного (муниципального) нормативного акта по разработке государственной (муниципальной) программы. 		
Заключительный	<ul style="list-style-type: none"> - подготовить отчетную документацию по итогам практики; - оформить отчет по практике в соответствии с требованиями; - защитить отчет по практике в соответствии с утвержденным графиком. 	ОПК-7; ОПК-8	Отчет, отзыв -характеристика

1.2. Примерные вопросы к зачету по производственной практике (преддипломной практике)

1. Методы стратегического планирования деятельности органа власти.
2. Методы принятия организационно-управленческих решений, оценки результатов и их последствий.
3. Проектирование организационных структур, разработки стратегий управления человеческими ресурсами.
4. Технологии разработки нормативно-правового обеспечения соответствующей сферы профессиональной деятельности.
5. Методы экспертизы нормативных правовых актов, расчета затрат на их реализации и определения источников финансирования, социально-экономического прогноза последствий их применения и мониторинга правоприменительной практики.
6. Правила осуществления делового общения и публичных выступлений, ведения переговоров, совещаний, осуществления деловой переписки и поддержания электронных коммуникаций.
7. Технологии и методы организации и осуществления внутренних и межведомственных коммуникаций.
8. Технологии взаимодействия органов государственной власти и местного самоуправления с гражданами, коммерческими организациями, институтами гражданского общества, средствами массовой информации.

9. Методы внедрения современных информационно-коммуникационных технологий, обеспечения информационной открытости деятельности органа власти.
10. Порядок и методы осуществления контрольно-надзорной деятельности.
11. Способы обеспечения информационной открытости деятельности органа власти.
12. Последовательность разработки и эффективного исполнения управленческих решений, в том числе в условиях неопределенности и рисков.
13. Основные экономические методы для управления государственным и муниципальным имуществом.
14. Показатели и методы рационального и целевого использования государственных и муниципальных ресурсов.
15. Методы оценки эффективности бюджетных расходов и управления государственным и муниципальным имуществом.
16. Технологии и методы организации проектной деятельности в органах государственной власти, органах местного самоуправления.
17. Административные процессы и процедуры в органах государственной власти, органах местного самоуправления.
18. Структура документационного обеспечения органов государственной власти, органов местного самоуправления.
19. Параметры качества управленческих решений и осуществления административных процессов, методы принятия корректирующих мер.
20. Приемы оказания государственных и муниципальных услуг физическим и юридическим лицам.
21. Способы контроля исполнения, оценки качества управленческих решений и осуществления административных процессов.
22. Содержание и методы осуществления научно-исследовательской, экспертно-аналитической и педагогической деятельности в профессиональной сфере.

Шкала оценивания устного ответа на зачете по практике

Предел длительности контроля	5 мин.
Критерии оценки	полнота раскрытия содержания материала; грамотность и логичность изложения материала; точное использование терминологии; умение иллюстрировать теоретические положения конкретными примерами, применять их в новой ситуации; усвоение ранее изученных сопутствующих вопросов; способность творчески применять знание теории к решению профессиональных задач; знание современной учебной и научной литературы
Показатели оценки	макс 10 баллов
10 баллов	обучающийся показывает всесторонние и глубокие знания программного материала, знание основной и дополнительной литературы; последовательно и четко отвечает на вопросы билета и дополнительные вопросы; уверенно ориентируется в проблемных ситуациях;

	демонстрирует способность применять теоретические знания для анализа практических ситуаций, делать правильные выводы, проявляет творческие способности в понимании, изложении и использовании программного материала; подтверждает полное освоение компетенций, предусмотренных программой
7 балла	обучающийся показывает полное знание программного материала, основной и дополнительной литературы; дает полные ответы на теоретические вопросы билета и дополнительные вопросы, допуская некоторые неточности; правильно применяет теоретические положения к оценке практических ситуаций; демонстрирует хороший уровень освоения материала и в целом подтверждает освоение компетенций, предусмотренных программой
4 балл	обучающийся показывает знание основного материала в объеме, необходимом для предстоящей профессиональной деятельности; при ответе на вопросы билета и дополнительные вопросы не допускает грубых ошибок, но испытывает затруднения в последовательности их изложения; не в полной мере демонстрирует способность применять теоретические знания для анализа практических ситуаций; подтверждает освоение компетенций, предусмотренных программой на минимально допустимом уровне

Шкала оценивания защиты отчета по практике

Критерии оценки	Оценочные средства / представляемые формы	Баллы
1. Своевременность представления, содержательность и качество отчетной документации	Отчет, отзыв-характеристика	10
2. Оценка работы обучающегося за период практики, овладение навыками определения приоритетов профессиональной деятельности, разрабатывать и эффективно исполнять управленческие решения, навыками делового общения и публичных выступлений, ведения переговоров, совещаний, осуществления деловой переписки и поддержания электронных коммуникаций	Отчет, отзыв-характеристика	10
3. Глубина изучения методических и нормативных документов, полнота собранного и изученного фактического материала, способность использовать различные источники информации по объекту, а также нормативные документы в области государственного и муниципального управления	Отчет, отзыв-характеристика	10
4. Полнота, содержательность выполнения всех видов заданий, способность обрабатывать данные, необходимые для осуществления организационно-управленческой и экономической; информационно-аналитической; социально-психологической; проектной деятельности в	Отчет, отзыв-характеристика	20

области государственного и муниципального управления		
5. Глубина проработки предложений и рекомендаций по совершенствованию деятельности органов государственного и муниципального управления (организаций, учреждений), государственных и муниципальных служащих, их актуальность, целесообразность и обоснованность. Способность и готовность участию в процессах деятельности структурного подразделения администрации (организации, учреждения, предприятия), в соответствии с должностными обязанностями, реализуемыми функциями и нормами права, проектировании организационных структур управления, административных процессов и процедур при разработке и реализации управленческих решений, контроле за их исполнением, документационном обеспечении процессов деятельности.	Отчет, отзыв-характеристика	20
6. Владение материалом отчета, способность раскрыть содержание анализа и обосновать предложения, качество ответов на вопросы по темам, изложенным в отчете. Сформированность компетенций, подтвержденная отзывом характеристикой с места прохождения практики.	Отчет, отзыв-характеристика	20
7. Вопросы к зачету	Устный ответ	10
Промежуточная аттестация (итога)	Зачет с оценкой	100
Сумма баллов		100

Перевод в 5-балльную шкалу

Общая сумма баллов по практике	Показатели (оценка)
90-100	5 (отлично)
71-89	4 (хорошо)
51-70	3 (удовлетворительно)
50 и менее	2 (неудовлетворительно), не зачтено



Образовательное частное учреждение высшего образования
Российская международная академия туризма

Факультет менеджмента туризма
Кафедра государственного и муниципального управления
и управления персоналом

Принято Ученым Советом

« 21 » февраля 2024 г.

Протокол № 02-06-01

УТВЕРЖДАЮ

Первый проректор

В.Ю. Питюков

« 20 » февраля 2024 г.



ФОНД ОЦЕНОЧНЫХ СРЕДСТВ

Государственная итоговая аттестация

Подготовка к процедуре защиты и защита
выпускной квалификационной работы

по направлению подготовки
38.04.04 Государственное и муниципальное управление
Направленность (профиль): «Управление государственными и
муниципальными проектами и программами»
квалификация (степень) выпускника – магистр
Б3.01

Химки 2024

1. Перечень формируемых компетенций и индикаторов их достижения, соотнесенные с результатами обучения по ОПОП

ФОС государственной итоговой аттестации используется для оценки выполнения выпускной квалификационной работы. В ходе государственной итоговой аттестации оценивается сформированность компетенций выпускников требованиям ФГОС ВО по направлению 38.04.04 Государственное и муниципальное управление, профиль: Управление государственными и муниципальными проектами и программами.

1. Выполнение выпускной квалификационной работы

1.1. Универсальные компетенции выпускников и индикаторы их достижения

Категория компетенций	Код и наименование компетенции	Код и наименование индикатора достижения компетенции	Результаты обучения
Системное и критическое мышление	УК-1. Способен осуществлять критический анализ проблемных ситуаций на основе системного подхода, вырабатывать стратегию действий	УК-1.1. Осуществляет критический анализ проблемных ситуаций. УК-1.2. Применяет методы критического анализа и синтеза при выработке стратегии действий. УК-1.3. Использует системный подход для решения проблемных ситуаций	Знает методы исследования в менеджменте и технологии поиска информации, принципы науки управления и системного подхода в решении проблемных ситуаций. Умеет обобщать полученную в процессе поиска информацию с использованием методов исследований в менеджменте, критического анализа и синтеза, применять принципы системного подхода для решения проблемных ситуаций. Владеет методами исследовательской деятельности и технологией информационного поиска в менеджменте, навыками критического анализа и синтеза информации, применения системного подхода в решении проблемных ситуаций и выработке стратегии действий.
Разработка и реализация проектов	УК-2. Способен управлять проектом на всех этапах его жизненного цикла	УК-2.1. Определяет круг задач по управлению проектом на всех этапах жизненного цикла. УК-2.2. Выбирает оптимальные способы управления проектом на основе инвестиционного анализа. УК-2.3. Ставит цель и решает поставленные задачи по управлению проектом на всех этапах его	Знает инструменты управленческой экономики и методы экономического анализа для принятия эффективного управленческого решения в рамках реализации проекта на всех этапах его жизненного цикла. Умеет принимать эффективные управленческие решения по реализации проекта с учетом инвестиционного анализа и финансирования проекта.

		жизненного цикла с учетом инвестиционного анализа и финансирования проекта.	Владеет навыками принятия управленческих решений, направленных на повышение эффективности проекта.
Командная работа и лидерство	УК-3. Способен организовывать и руководить работой команды, выработывая командную стратегию для достижения поставленной цели	УК-3.1. Организует и руководит работой команды по достижению поставленной цели УК-3.2. Активно реализует свою роль в команде в том числе в кросс-культурной среде. УК-3.3 Выработывает командную стратегию для достижения поставленной цели	Знает инновационные технологии межличностного взаимодействия, типологию и принципы формирования команд, способы социального взаимодействия; определения ролевой принадлежности в том числе в кросс-культурной среде, технологии стресс-менеджмента и саморегуляции. Умеет осуществлять межличностное взаимодействие на основе сотрудничества с соблюдением этических принципов их реализации; проявлять уважение к мнению и культуре других; умеет определять свою роль в команде, применять лидерские качества для достижения поставленной цели. Владеет навыками межличностного взаимодействия, распределения ролей в условиях командного взаимодействия; методикой оценки своих действий, приемами самореализации, стресс-менеджмента и саморегуляции
Межкультурное взаимодействие	УК-5. Способен анализировать и учитывать разнообразие культур в процессе межкультурного взаимодействия	УК-5.1. Воспринимает и анализирует разнообразие культур в процессе межкультурного взаимодействия. УК-5.2. Учитывает межкультурное разнообразие в процессе бизнес взаимодействия. УК-5.3. Использует инновационные технологии межличностного взаимодействия и современные коммуникации в бизнесе в процессе межкультурного и бизнес взаимодействия.	Знает инновационные технологии межличностного взаимодействия в кросс-культурной среде и инструменты современной коммуникации в бизнесе. Умеет толерантно воспринимать специфику межкультурного разнообразия с соблюдением этических и межкультурных норм с учетом социально-экономического контекста. Владеет навыками межкультурного взаимодействия на основе анализа разнообразия культур, технологиями современной коммуникации в бизнесе.

1.2. Общепрофессиональные компетенции выпускников и индикаторы их достижения

Категория компетенций	Код и наименование компетенции	Код и наименование индикатора достижения компетенции	Результаты обучения
Организационно-управленческий Проектный	ОПК-2. Способен осуществлять стратегическое планирование деятельности органа власти; организовывать разработку и реализацию управленческих решений; обеспечивать осуществление контрольно-надзорной деятельности на основе риск-ориентированного подхода	ОПК-2.1. Осуществляет стратегическое планирование деятельности органа власти ОПК-2.2. Организует разработку и реализацию управленческих решений ОПК-2.3. Обеспечивает осуществление контрольно-надзорной деятельности на основе риск-ориентированного подхода	Знает сущность и методы стратегического планирования деятельности органа власти, методы и технологии разработки и реализации управленческих решений, осуществления контрольно-надзорной деятельности на основе риск-ориентированного подхода Умеет применять методы стратегического планирования деятельности органа власти, методы и технологии разработки и реализации управленческих решений, осуществления контрольно-надзорной деятельности на основе риск-ориентированного подхода Владеет методы стратегического планирования деятельности органа власти, методы и технологии разработки и реализации управленческих решений, осуществления контрольно-надзорной деятельности на основе риск-ориентированного подхода
Организационно-управленческий	ОПК-3. Способен разрабатывать нормативно-правовое обеспечение соответствующей сферы профессиональной деятельности, проводить экспертизу нормативных правовых актов, расчет затрат на их реализацию и определение источников финансирования, осуществлять социально-экономический прогноз послед-	ОПК-3.1. Разрабатывает нормативно-правовое обеспечение соответствующей сферы профессиональной деятельности ОПК-3.2. Проводит экспертизу нормативных правовых актов, расчет затрат на их реализацию и определение источников финансирования ОПК-3.3. осуществляет социально-экономический прогноз последствий их применения и мониторинг правоприменительной практики	Знает технологии разработки нормативно-правового обеспечения соответствующей сферы профессиональной деятельности, методы экспертизы нормативных правовых актов, расчета затрат на их реализации и определения источников финансирования, социально-экономического прогноза последствий их применения и мониторинга правоприменительной практики Умеет применять технологии разработки нормативно-правового обеспечения соответствующей сферы профессиональной деятельности, методы экспертизы нормативных правовых актов, расчета затрат на их

	ствий их применения и мониторинг правоприменительной практики		реализации и определения источников финансирования, социально-экономического прогноза последствий их применения и мониторинга правоприменительной практики Владеет технологиями разработки нормативно-правового обеспечения соответствующей сферы профессиональной деятельности, методами экспертизы нормативных правовых актов, расчета затрат на их реализации и определения источников финансирования, социально-экономического прогноза последствий их применения и мониторинга правоприменительной практики
Организационно-управленческий Консультационный и информационно-аналитический	ОПК-4. Способен организовать внедрение современных информационно-коммуникационных технологий в соответствующей сфере профессиональной деятельности и обеспечивать информационную открытость деятельности органа власти	ОПК-4.1. Организует внедрение современных информационно-коммуникационных технологий в соответствующей сфере профессиональной деятельности ОПК-4.2. Обеспечивает информационную открытость деятельности органа власти ОПК-4.3. Оценивает уровень внедрения современных информационно-коммуникационных технологий и информационной открытости деятельности органа власти	Знает свойства современных информационно-коммуникационных технологий, методы их внедрения, обеспечения информационной открытости деятельности органа власти Умеет применять методы внедрения современных информационно-коммуникационных технологий, обеспечения информационной открытости деятельности органа власти Владеет методами внедрения современных информационно-коммуникационных технологий, обеспечения информационной открытости деятельности органа власти
Организационно-управленческий	ОПК-5. Способен обеспечить рациональное и целевое использование государственных и муниципальных ресурсов, эффективность бюджетных расходов и управления имуществом	ОПК-5.1. Организует рациональное и целевое использование государственных и муниципальных ресурсов ОПК-5.2. Обеспечивает рациональное и целевое использование государственных и муниципальных ресурсов эффективность бюджетных расходов и управления имуществом ОПК-5.3. Оценивает эффективность бюджетных	Знает показатели и методы рационального и целевого использования государственных и муниципальных ресурсов, оценки эффективности бюджетных расходов и управления имуществом Умеет применять методы рационального и целевого использования государственных и муниципальных ресурсов, оценки эффективности бюджетных расходов и управления имуществом

		расходов и управления имуществом	Владеет методами рационального и целевого использования государственных и муниципальных ресурсов, оценки эффективности бюджетных расходов и управления имуществом
Организационно-управленческий Проектный	ОПК-6. Способен организовывать проектную деятельность; моделировать административные процессы и процедуры в органах власти	ОПК-6.1. Организует проектную деятельность ОПК-6.2. Моделирует административные процессы и процедуры в органах власти ОПК-6.3. Организует реализацию административных процессов и процедур в органах власти	Знает технологии и методы организации проектной деятельности, моделирования административных процессов и процедур в органах власти Умеет применять технологии и методы организации проектной деятельности, моделирования административных процессов и процедур в органах власти Владеет методами организации проектной деятельности, моделирования административных процессов и процедур в органах власти

1.3. Профессиональные компетенции выпускников и индикаторы их достижения

Задачи профессиональной деятельности	Код и наименование компетенции	Код и наименование индикатора достижения компетенции	Результаты обучения
Организационно-управленческий Проектный	ПК-1. Способен обеспечивать подготовку проекта государственно-частного партнерства, отбора частного партнера для реализации проекта	ПК-1.1. Осуществляет организационную, юридическую, экономическую и техническую подготовку проекта государственно-частного партнерства ПК-1.2. Проводит отбор частного партнера для реализации проекта государственно-частного партнерства ПК-1.3. Обеспечивает подготовку и проведение публичных процедур и информационной поддержки проекта государственно-частного партнерства	Знает содержание и методы организационной, юридической, экономической и технической подготовки проекта государственно-частного партнерства, отбора частного партнера Умеет применять методы организационной, юридической, экономической и технической подготовки проекта государственно-частного партнерства, отбора частного партнера Владеет методами организационной, юридической, экономической и технической подготовки проекта государственно-частного партнерства, отбора частного партнера
Организационно-управленческий Проектный	ПК-2. Способен планировать деятельность по	ПК-2.1. Планирует деятельность по управлению проектом с учетом всех	Знает современные методы управления проектом, области знаний и процессы управления проектом, этапы жизненного

	управлению проектом на всех этапах жизненного цикла проекта, проводить оценку эффективности использования ресурсов по проекту	этапов жизненного цикла проекта и ресурсов ПК-2.2. Определяет предмет управления проектом, жизненный цикл проекта, сущность управления проектом, фазы и стадии проекта, основных участников проекта. ПК-2.3. Проводит оценку эффективности деятельности по управлению проектом и использования ресурсов по проекту с учетом специфики области профессиональной деятельности	цикла проекта, содержание и процесс управления проектом Умеет определять эффективные методы управления проектами в рамках прогнозирования, планирования и конструирования проекта Владеет навыками планирования деятельности по управлению проектом на всех этапах жизненного цикла проекта, оценки эффективности ресурсов по проекту для решения комплексной задачи в области профессиональной деятельности
Организационно-управленческий	ПК-3. Способен формировать коллектив проекта, организовывать коллективную работу, использовать кадровый потенциал команды управления проектом	ПК-3.1. Обеспечивает формирование коллектива проекта ПК-3.2. Организует коллективную работу ПК-3.3. Использует кадровый потенциал команды управления проектом	Знает основные характеристики коллектива проекта, методы организации коллективной работы, использования кадрового потенциала коллектива проекта Умеет распределять роли, функции и полномочия между участниками коллектива проекта, использовать кадровый потенциал команды управления проектом Владеет навыками организации коллективной работы, использования кадрового потенциала коллектива проекта, контроля работы коллектива на всех этапах жизненного цикла проекта

2 Защита выпускной квалификационной работы

2.1. Универсальные компетенции выпускников и индикаторы их достижения

Категория компетенций	Код и наименование компетенции	Код и наименование индикатора достижения компетенции	Результаты обучения
Коммуникация	УК-4. Способен применять современные коммуникативные технологии, в том числе на иностранном(ых) языке(ах), для	УК- 4.1. Применяет фонетические, лексические и грамматические нормы иностранного языка в процессе академического и профессионального взаимодействия.	Знает современные коммуникативные технологии и речевые нормы устной и письменной речи, в том числе на иностранном языке для осуществления академического и про-

	академического и профессионального взаимодействия	<p>УК-4.2. Осуществляет устную и письменную коммуникацию на иностранном языке для академического и профессионального взаимодействия.</p> <p>УК-4.3. Использует современные коммуникативные технологии на иностранном языке для академического и профессионального взаимодействия, в том числе современные коммуникативные технологии в бизнесе.</p>	<p>фессионального взаимодействия, включая бизнес коммуникацию.</p> <p>Умеет выражать свое мнение, оценку, используя современные коммуникативные технологии и технологии современной коммуникации в бизнесе. формулировать форму и содержание коммуникации в устной и письменной речи с целью обеспечения академического и профессионального взаимодействия в формате монолога, диалога, дискуссии.</p> <p>Владеет способностью логически верно, аргументированно и ясно строить устную и письменную речь на уровне, обеспечивающем академическое и профессиональное взаимодействие, в том числе современную коммуникацию в бизнесе. Нормами речевого этикета и современными коммуникативными технологиями, включая бизнес среду.</p>
Самоорганизация и саморазвитие (в том числе здоровьесбережение)	УК-6. Способен определять и реализовывать приоритеты собственной деятельности и способы ее совершенствования на основе самооценки	<p>УК-6.1. Управляет своим временем, определяя приоритеты собственной деятельности на основе технологий тайм менеджмента</p> <p>УК-6.2. Выстраивает и реализует эффективную траекторию собственной деятельности.</p> <p>УК-6.3. Определяет способы совершенствования собственной деятельности на основе самооценки.</p>	<p>Знает основные принципы самоорганизации, самообразования, саморазвития.</p> <p>Умеет управлять своим временем, определять и реализовывать приоритеты собственной деятельности на основе принципов самоорганизации и саморазвития.</p> <p>Владеет способами совершенствования своей деятельности на основе самооценки, в том числе с использованием технологий здоровьесбережения.</p>

2.2. Общепрофессиональные компетенции выпускников и индикаторы их достижения

Категория компетенций	Код и наименование компетенции	Код и наименование индикатора достижения компетенции	Результаты обучения
Организационно-управленческий	ОПК-1. Способен обеспечивать соблюдение	ОПК-1.1. Анализирует нормы служебной этики и антикоррупционную	Знает нормы служебной этики признаки и методы обеспечения антикоррупционной

	норм служебной этики и антикоррупционную направленность в деятельности органа власти	направленность в деятельности органа власти ОПК-1.2. Обеспечивает антикоррупционную направленность в деятельности органа власти ОПК-1.3. Соблюдает нормы служебной этики	направленности в деятельности органа власти Умеет применять нормы служебной этики методы обеспечения антикоррупционной направленности в деятельности органа власти Владеет нормами служебной этики методами обеспечения антикоррупционной направленности в деятельности органа власти
Научно-исследовательский	ОПК-7. Способен осуществлять научно-исследовательскую, экспертно-аналитическую и педагогическую деятельность в профессиональной сфере	ОПК-7.1. осуществляет научно-исследовательскую, в профессиональной сфере ОПК-7.2. осуществляет экспертно-аналитическую деятельность в профессиональной сфере ОПК-7.3. осуществляет педагогическую деятельность в профессиональной сфере	Знает содержание и методы осуществления научно-исследовательской, экспертно-аналитической и педагогическую деятельность в профессиональной сфере Умеет применять методы осуществления научно-исследовательской, экспертно-аналитической и педагогическую деятельность в профессиональной сфере Владеет методами осуществления научно-исследовательской, экспертно-аналитической и педагогическую деятельность в профессиональной сфере
Организационно-управленческий Консультационный и информационно-аналитический	ОПК-8. Способен организовывать внутренние и межведомственные коммуникации, взаимодействие органов государственной власти и местного самоуправления с гражданами, коммерческими организациями, институтами гражданского общества, средствами массовой информации	ОПК-8.1. Организует внутренние и межведомственные коммуникации ОПК-8.2. Осуществляет взаимодействие органов государственной власти и местного самоуправления с гражданами, коммерческими организациями, институтами гражданского общества ОПК-8.3. Осуществляет взаимодействие органов государственной власти и местного самоуправления со средствами массовой информации	Знает технологии и методы организации и осуществления внутренних и межведомственных коммуникаций, взаимодействия органов государственной власти и местного самоуправления с гражданами, коммерческими организациями, институтами гражданского общества, средствами массовой информации Умеет применять методы организации и осуществления внутренних и межведомственных коммуникаций, взаимодействия органов государственной власти и местного самоуправления с гражданами, коммерческими организациями, институтами гражданского общества, средствами массовой информации

			Владеет методами организации и осуществления внутренних и межведомственных коммуникаций, взаимодействия органов государственной власти и местного самоуправления с гражданами, коммерческими организациями, институтами гражданского общества, средствами массовой информации
--	--	--	--

2.3. Профессиональные компетенции выпускников и индикаторы их достижения

Задачи профессиональной деятельности	Код и наименование компетенции	Код и наименование индикатора достижения компетенции	Результаты обучения
Научно-исследовательский	ПК-4. Способен к управлению рисками на всех этапах жизненного цикла проекта, а также к реализации плана построения системы управления рисками	ПК-4.1. Идентифицирует и планирует управление рисками на всех этапах жизненного цикла проекта ПК-4.2. Осуществляет качественную и количественную оценку рисков ПК-4.3. Реализует план построения системы управления рисками и осуществляет мониторинг и контроль	- Знает методы и средства идентификации рисков и планирования управления рисками, процесса определения подходов и планирования операций по управлению рисками в проектной деятельности. - Умеет идентифицировать риски всех этапах жизненного цикла проекта, классифицировать систему рисков, делать анализ и оценку степени риска - Владеет навыками реализации плана построения системы управления рисками, применения моделей и методов разработки решений по управлению рисками и организацией риск-менеджмента.
Организационно-управленческий	ПК-5 Способен организовывать и применять методы контроля и мониторинга реализации проектов и программ	ПК-5.1. Определяет методы контроля и мониторинга реализации проектов и программ ПК-5.2. Применяет методы контроля и мониторинга реализации проектов и программ ПК-5.3. Оценивает результативность контроля и мониторинга реализации проектов и программ	Знает содержание, технологии и методы контроля и мониторинга реализации проектов и программ, оценки их результативности Умеет определять виды применять методы контроля и мониторинга реализации проектов и программ, оценивать их результативность Владеет методами контроля и мониторинга реализации проектов и программ, оценки их результативности

2. Примерная тематика выпускных квалификационных работ

1. Моделирование функционала и информационных потоков офиса управления портфелем проектов и программ.
2. Особенности управления проектами и программами с участием государства.
3. Моделирование управления стейкхолдерами проекта/программы.
4. Особенности мотивации сотрудников в сфере управления проектами и программами.
5. Оценка эффективности системы управления проектами организации.
6. Построение эффективной системы управления коммуникациями в проекте.
7. Особенности управления проектами с высокой неопределенностью.
8. Моделирование бизнес-процессов управления проектами и программами организации.
9. Оценка эффективности программ и портфелей проектов: отраслевой подход.
10. Особенности управления рисками проектов и программ: отраслевая специфика.
11. Особенности формирования стратегического проектного офиса в компании.
12. Реализация ценностно-ориентированного подхода в управлении проектами.
13. Моделирование управления заинтересованными сторонами в комплексных проектах.
14. Исследование методов и форм участия топ-менеджеров в управлении проектами компании.
15. Методы оценки эффективности проектов организационных изменений.
16. База знаний проектно-ориентированной компании.
17. Построение проектного офиса для крупных проектов и программ.
18. Оценка уровня зрелости управления портфелем проектов компании.
19. Модели управления портфелем проектов.
20. Управление проектами моделирования и роста стоимости (ценности) бизнеса.
21. Управление проектами и программами стратегического развития компании.
22. Развитие проектных инструментов управления для региональных программ и проектов.
23. Исследование методов и форм участия топ-менеджеров в управлении проектами компании.
24. Особенности методологии управления ИТ-проектами.
25. Разработка методики количественной оценки рисков портфеля проектов на примере компании.
26. Совершенствование системы управления инновационными проектами.
27. Разработка корпоративной системы управления проектами НИОКР.
28. Совершенствование системы управления проектами НИОКР.
29. Разработка корпоративной системы управления проектами для малого бизнеса.
30. Особенности государственно-частного партнерства при программно-проектном управлении: отраслевой подход.
31. Особенности использования инструментов управления проектами: отраслевой подход.
32. Повышение уровня зрелости управления проектами организации: отраслевой подход.
33. Совершенствование элементов корпоративной системы управления проектами с учетом применения Agile-методологии.
34. Особенности организации проектной деятельности в органах государственной власти.
35. Совершенствование системы управления проектами и программами в органах государственной власти.

36. Исследование инструментов управления проектами в сфере государственно-частного партнерства.
37. Отраслевые особенности управления проектами.
38. Особенности формирования элементов корпоративной системы управления проектами: отраслевой подход.
39. Совершенствование системы менеджмента проектной деятельности организации.
40. Разработка элементов системы менеджмента проектной деятельности.

3. Защита выпускных квалификационных работ

Защита ВКР производится на открытом заседании государственной экзаменационной комиссии по установленному графику в соответствии с расписанием. Ход защиты оформляется протоколом, который подписывает Председатель ГЭК.

В выступлении продолжительностью до 10 минут излагаются основные результаты самостоятельно выполненной работы, основные выводы и предложения (следует кратко обосновать актуальность темы исследования, доложить о полученных результатах и конкретных рекомендациях, обратив особое внимание на собственные выводы и предложения по решению проблем в рамках избранной темы). Необходимо подготовить выступление так, чтобы излагать его содержание свободно, не читая письменного текста.

Для защиты, кроме выступления (доклада), готовятся иллюстративные материалы\ презентация, сопровождающие выступление и отражающие основные результаты работы обучающегося по исследуемой проблеме.

В обсуждении ВКР могут принимать участие все присутствующие на защите. Докладчик отвечает на замечания руководителя, рецензента, вопросы.

Общая оценка ВКР и ее защиты производится на закрытом заседании комиссии с учетом актуальности темы, научной новизны, теоретической и практической значимости результатов работы, оценки рецензента, отзыва руководителя, общего характера выступления, полноты и правильности его ответов на заданные вопросы. Члены ГЭК принимают решение о соответствии ВКР требованиям, предъявляемым к ВКР ФГОС ВО 38.04.04 Государственное и муниципальное управление, профиль: Управление государственными и муниципальными проектами и программами.

После подведения итогов сообщаются оценки.

Электронная версия ВКР размещается в электронной образовательной среде вуза в т.ч. в электронном портфолио обучающегося.

**4. Критерии и показатели оценивания выпускных квалификационных работ членами ГЭК,
шкала оценивания выполнения и защиты выпускных квалификационных работ**

Критерий	«Отлично»	«Хорошо»	«Удовлетворительно»	«Неудовлетворительно»
Показатели и шкала оценивания выполнения ВКР				
1	2	3	4	5
1. Четкость теоретической и практической частей исследования	Достаточная четкость обоих компонент	Достаточная четкость компоненты теоретического характера и недостаточная практического	Достаточная четкость компоненты практического характера и недостаточная теоретического	Четкость отдельных понятий, расплывчата, нет теоретических обоснований
2. Обоснованность решений проблемы исследования, анализ проблемы	Решение проблемы обосновано полностью и тщательно, анализ проблемы полный	Решение проблемы обосновано, анализ проблемы недостаточно полный	Решение проблемы обосновано частично, даны отрывочные сведения о проблеме исследования	Проблема не решена, так как решение проблемы не обосновано
3. Рекомендации по практическому использованию	Внедрение на уровне предприятий (организаций) региона	Внедрение на уровне предприятия (организации)	Внедрение на уровне кафедры, факультета, академии	Рекомендации отсутствуют
4. Взаимосвязь решаемых задач	Все части исследования взаимосвязаны и соотношены с более общей научной проблемой	Решение задач взаимосвязано, но недостаточно определено место решенной задачи в связи с более общей научной проблемой	Решение задач в целом взаимосвязано, но наблюдается относительная изолированность частей исследования	Задачи исследования не решены, имеется фрагментарная связь между отдельными задачами и частями исследования.
5. Уровень проведения эксперимента	Очень высокий: методики и уровень исследований полностью соответствуют его целям и задачам; количественное и качественное оценивание адекватно и точно; выборка репрезентативна, заявка на патент.	Высокий: методики и уровень исследований в достаточной степени соответствуют его целям и задачам; оценивание не вполне точное; выборка репрезентативна.	Средний: методики и уровень исследований не полностью соответствуют его целям и задачам; экспериментальное (модельное) исследование отсутствует; выборка репрезентативна.	Низкий: методики и их уровень лишь частично соответствуют целям и задачам; экспериментальное исследование отсутствует; репрезентативность выборки вызывает сомнения.

7. Качество материальной обработки результатов	Высокое: расчеты полученных данных осуществлены с применением корреляционного, дисперсионного, факторного, кластерного и др. видов анализа, используются статистические методы, позволяющие получить доказательные выводы.		Низкое: математическая обработка результатов упрощенная, используемые статистические критерии не адекватны целям и задачам.	Математическая обработка результатов примитивная (проценты и т.д.) или отсутствует.
8. Качество оформления работы	Очень высокое: Работа оформлена в соответствии с требованиями, или имеются не более двух незначительных отклонений от требований	Высокое: Имеются не более одного нарушения и двух незначительных отклонений от требований	Среднее: имеются не более двух нарушения требований	Низкое: Имеются грубые нарушения требований

Критерий	«Отлично»	«Хорошо»	«Удовлетворительно»	«Неудовлетворительно»
Показатели и шкала оценивания защиты ВКР				
1	2	3	4	5
1. Выступление по защите выпускной квалификационной работы	- ясное, четкое изложение содержания; - отсутствие противоречивой информации; - демонстрация знания своей работы и умение отвечать на вопросы	- четкое изложение содержания работы, излишне краткое изложение выводов; - отсутствие противоречивой информации, - демонстрация знания своей работы и умение отвечать на вопросы	- пространное изложение содержания работы; фрагментарный доклад с очень краткими или отсутствующими выводами; путаница в научных понятиях; отсутствие ответов на ряд вопросов, поставленных в работе	- пространное изложение содержания, фрагментарный доклад, в котором отсутствуют выводы; путаница в научных понятиях; отсутствие ответов на ряд вопросов;
2. Ответы на вопросы, возникшие по поводу работы	Логичны, кратко и убедительно сформулированы, даны по существу поставленного вопроса	Логичны, очень кратко сформулированы, вызывают дополнительные вопросы, так как неполны	Элементы не логичности, фрагментарности в пространных ответах, запутанность ответа	Отсутствие логики, ошибки и путаница в ответах, неумение найти нужную аналогию в выполненной работе

ФОС разработал:

Вобликов В.М., к.в.н., доцент кафедры государственного и муниципального управления и управления персоналом РМАТ



Образовательное частное учреждение высшего образования
Российская международная академия туризма

Факультет менеджмента туризма
Кафедра государственного и муниципального управления
и управления персоналом

Принято Ученым Советом

УТВЕРЖДАЮ

« 21 » _ февраля _ 2024 г.

Первый проректор

Протокол № 02-06-01

В.Ю. Питюков

« 20 » _ февраля _ 2024 г.



ФОНД ОЦЕНОЧНЫХ СРЕДСТВ

текущей и промежуточной аттестации обучающихся
по дисциплине

**«Зарубежный опыт государственного и муниципального
управления»**

по направлению подготовки
38.04.04 Государственное и муниципальное управление
Направленность (профиль): «Управление государственными и
муниципальными проектами и программами»
квалификация (степень) выпускника – магистр
ФТД.01

Химки 2024

1. Перечень компетенций с указанием этапов их формирования в процессе освоения образовательной программы

Результатом обучения по дисциплине являются знания, умения, навыки и (или) опыт деятельности, характеризующие этапы формирования компетенций и обеспечивающие достижение планируемых результатов освоения образовательной программы.

Процесс изучения дисциплины «зарубежный опыт государственного и муниципального управления» направлен на формирование следующих компетенций:

Категория компетенций	Код и наименование компетенции	Код и наименование индикатора достижения компетенции	Результаты обучения
Межкультурное взаимодействие	УК-5. Способен анализировать и учитывать разнообразие культур в процессе межкультурного взаимодействия	УК-5.1. Воспринимает и анализирует разнообразие культур в процессе межкультурного взаимодействия. УК-5.2. Учитывает межкультурное разнообразие в процессе бизнес взаимодействия. УК-5.3. Использует инновационные технологии межличностного взаимодействия и современные коммуникации в бизнесе в процессе межкультурного и бизнес взаимодействия.	Знает инновационные технологии межличностного взаимодействия в кросс-культурной среде и инструменты современной коммуникации. Умеет толерантно воспринимать специфику межкультурного разнообразия с соблюдением этических и межкультурных норм с учетом социально-экономического контекста. Владеет навыками межкультурного взаимодействия на основе анализа разнообразия культур, технологиями современной коммуникации.

Компетенция УК-5, формируемая дисциплиной «Зарубежный опыт государственного и муниципального управления», формируется и на других этапах другими дисциплинами в соответствии с учебным планом.

2. Описание показателей и критериев оценивания компетенций на различных этапах их формирования, описание шкал оценивания

При оценивании сформированности компетенций у обучающихся учитываются результаты текущей и промежуточной аттестаций.

При проведении текущей и промежуточной аттестации могут быть использованы следующие виды оценочных средств:

Перечень оценочных средств текущей и промежуточной аттестации по дисциплине

№ п/п	Вид оценочного средства	Краткая характеристика оценочного средства	Представление оценочного средства
1	Тест	Система стандартизированных заданий, позволяющая автоматизировать процедуру измерения уровня знаний и умений обучающегося.	Фонд тестовых заданий
2	Устный ответ	Устный ответ должен представлять собой связное, логически последовательное сообщение на заданную тему, показывать его умение применять определения, правила в конкретных случаях.	Вопросы и задания по темам

3	Доклад, сообщение	Продукт самостоятельной работы обучающегося, представляющий собой публичное выступление по представлению полученных результатов решения определенной учебно-практической, учебно-исследовательской темы	Темы докладов, сообщений
4	Аналитическая исследовательская работа	Частично-регламентированное задание имеющее целью сбор и анализ информации как в легко доступных источниках (учебная литература) так и в поисковых системах сети Интернет	Задание и форма представления
5	Кейс-задача, ситуационная задача	Проблемное задание, в котором обучающемуся предлагают осмыслить реальную профессионально-ориентированную ситуацию, необходимую для решения данной проблемы	Задания для решения кейс-задачи

При проведении текущей аттестации по дисциплине «Зарубежный опыт государственного и муниципального управления» используются виды оценочных средств – тестирование, устный ответ, доклад, сообщение, аналитическая исследовательская практическая работа, кейс-задача, реферат.

В соответствии с Положением о проведении текущего контроля успеваемости и промежуточной аттестации обучающихся по образовательным программам высшего образования – программам бакалавриата и программам магистратуры, реализуемым в РМАТ, оценка обучающегося по каждой дисциплине независимо от ее общей трудоемкости, определяется по 100-балльной шкале в каждом семестре. Распределение баллов между контрольными мероприятиями устанавливается разработчиком рабочей программы дисциплины и доводится до сведения обучающихся.

Для допуска к промежуточной обучающийся должен выполнить все мероприятия текущего контроля по дисциплине (не иметь задолженностей по текущей успеваемости) и набрать в общей сложности не менее 51% от максимально возможной суммы баллов.

При проведении промежуточной аттестации по дисциплине «Зарубежный опыт государственного и муниципального управления» применяется тестирование обучающихся.

№ п/п	Наименование разделов и тем дисциплины	Коды компетенций	Оценочное средство	Баллы
1.	Государственное устройство зарубежных стран	УК-5	Доклад, сообщение	10
			Аналитическая исследовательская практическая работа	10
2.	Система органов государственного управления зарубежных стран	УК-5	Устный ответ	5
			Аналитическая исследовательская практическая работа	10
3.	Организация государственной службы в зарубежных странах	УК-5	Доклад, сообщение	10
			Аналитическая исследовательская практическая работа	10
4.	Организация местного самоуправления в зарубежных странах	УК-5	Устный ответ	5
			Аналитическая исследовательская практическая работа	10

Форма промежуточной аттестации – зачет с оценкой	УК-5	Тест, Устный ответ Кейс-задача	30
Итого по дисциплине (не более 100 баллов)			100

**Критерии оценивания сформированности компетенций
и перевод в 5-балльную шкалу оценивания**

Общая сумма баллов по дисциплине	Показатели (оценка по дисциплине)	Критерии оценивания сформированности компетенций на этапе изучения дисциплины	Сформированность компетенций на этапе изучения дисциплины
90-100	5 (отлично)	глубокое и прочное усвоение программного материала; полные, последовательные, грамотные и логически излагаемые ответы при видеоизменении задания; свободно справляющиеся с поставленными задачами, знания материала; правильно обоснованные принятые решения; владение разносторонними навыками и приемами выполнения практических работ	компетенции сформированы на достаточном уровне
71-89	4 (хорошо)	знание программного материала; грамотное изложение, без существенных неточностей в ответе на вопрос; правильное применение теоретических знаний; владение необходимыми навыками при выполнении практических задач.	
51-70*	3 (удовлетворительно)	усвоение основного материала; при ответе допускаются неточности; при ответе недостаточно правильные формулировки; нарушение последовательности в изложении программного материала; затруднения в выполнении практических заданий;	
50 и менее	2 (неудовлетворительно), не зачтено	незнание программного материала; при ответе возникают ошибки; затруднения при выполнении практических работ.	компетенции не сформированы

* при условии выполнения всех заданий текущего контроля успеваемости

Шкала оценивания представляет собой письменные инструкции или разъяснения о действиях или ответах обучающихся и определяет важные компоненты оцениваемой работы.

Шкала оценивания используются для оценивания различных видов оценочных средств. В каждом из них формируются и контролируются различные критерии освоения компетенций.

Шкала оценки выполнения оценочного средства в форме теста

Критерии оценки	Баллы
% правильно выполненных заданий	
Выполнено до 50% заданий	0
Выполнено от 51 до 70 % заданий	3 (10)
Выполнено от 71 до 85 % заданий	4 (15)
Выполнено от 86 до 100 % заданий	5 (20)

Шкала оценки устного ответа

Предел длительности контроля	5 мин.
Критерии оценки	полнота раскрытия содержания материала; грамотность и логичность изложения материала; точное использование терминологии; умение иллюстрировать теоретические положения конкретными примерами, применять их в новой ситуации; усвоение ранее изученных сопутствующих вопросов; способность творчески применять знание теории к решению профессиональных задач; знание современной учебной и научной литературы
Показатели оценки	макс 5 баллов
5 баллов	обучающийся показывает всесторонние и глубокие знания программного материала, знание основной и дополнительной литературы; последовательно и четко отвечает на вопросы билета и дополнительные вопросы; уверенно ориентируется в проблемных ситуациях; демонстрирует способность применять теоретические знания для анализа практических ситуаций, делать правильные выводы, проявляет творческие способности в понимании, изложении и использовании программного материала; подтверждает полное освоение компетенций, предусмотренных программой
3-4 балла	обучающийся показывает полное знание программного материала, основной и дополнительной литературы; дает полные ответы на теоретические вопросы билета и дополнительные вопросы, допуская некоторые неточности; правильно применяет теоретические положения к оценке практических ситуаций; демонстрирует хороший уровень освоения материала и в целом подтверждает освоение компетенций, предусмотренных программой
1 – 2 балла	обучающийся показывает знание основного материала в объеме, необходимом для предстоящей профессиональной деятельности;

	<p>при ответе на вопросы билета и дополнительные вопросы не допускает грубых ошибок, но испытывает затруднения в последовательности их изложения;</p> <p>не в полной мере демонстрирует способность применять теоретические знания для анализа практических ситуаций;</p> <p>подтверждает освоение компетенций, предусмотренных программой на минимально допустимом уровне</p>
--	--

Шкала оценки доклада, сообщения

Наименование критерия	Выявленные недостатки и замечания (комментарии)	Оценка уровня
Форма		
деление текста на введение, основную часть и заключение		1
логичный и понятный переход от одной части к другой, а также внутри частей с использованием соответствующих языковых средств связи		1
Содержание		
соответствие теме		2
наличие тезиса в вводной части и ее обращенность к слушателям		1
развитие тезиса в основной части (раскрытие основных положений через систему аргументов, подкрепленных фактами, примерами и т.п.)		1
Качество изложения материала		2
наличие выводов, соответствующих тезису и содержанию основной части		1
ответы на дополнительные вопросы по содержанию работы		1
Итоговая оценка		10

Шкала оценки защиты аналитической исследовательской работы (реферата)

Наименование критерия	Выявленные недостатки и замечания (комментарии)	Оценка уровня
I. Качество исследовательской работы (реферата, проекта)		
1. Соответствие содержания работы заданию		1
2. Грамотность изложения и качество оформления работы		1
3. Самостоятельность выполнения работы, глубина проработки материала, использование рекомендованной и справочной литературы		1
4. Обоснованность и доказательность выводов		1
Общая оценка за выполнение ИР		1
II. Качество доклада		
1. Соответствие содержания доклада содержанию работы		1
2. Выделение основной мысли работы		1

3. Качество изложения материала		1
Общая оценка за доклад		1
III. Ответы на дополнительные вопросы по содержанию работы		
Вопрос 1		
Вопрос 2		
Вопрос 3		
Общая оценка за ответы на вопросы		1
Итоговая оценка за защиту		10

**Шкала оценки уровня знаний, умений и навыков при решении кейсов
(ситуационных задач)**

Предел длительности контроля	30 мин.
Критерии оценки	<ul style="list-style-type: none"> – было сформулировано и проанализировано большинство проблем, заложенных в кейсе (задаче); – были продемонстрированы адекватные аналитические методы при работе с информацией; – были использованы дополнительные источники информации для решения кейса (задачи); – были выполнены все необходимые расчеты; – подготовленные в ходе решения кейса документы соответствуют требованиям к ним по смыслу и содержанию; – выводы обоснованы, аргументы весомы; – сделаны собственные выводы, которые отличают данное решение кейса от других решений
Показатели оценки	макс 10 баллов
10 баллов	полный, обоснованный ответ с применением необходимых источников
8 баллов	неполный ответ в зависимости от правильности и полноты ответа: <ul style="list-style-type: none"> - не были выполнены все необходимые расчеты; - не было сформулировано и проанализировано большинство проблем, заложенных в кейсе;
5 баллов	неполный ответ в зависимости от правильности и полноты ответа: <ul style="list-style-type: none"> - не были продемонстрированы адекватные аналитические методы при работе с информацией; - не были подготовленные в ходе решения кейса документы, которые соответствуют требованиям к ним по смыслу и содержанию; - не были сделаны собственные выводы, которые отличают данное решение кейса от других решений

Шкала оценки устного ответа в ходе промежуточной аттестации

Предел длительности контроля	30 мин.
Критерии оценки	полнота раскрытия содержания материала;

	<p>грамотность и логичность изложения материала; точное использование терминологии; умение иллюстрировать теоретические положения конкретными примерами, применять их в новой ситуации; усвоение ранее изученных сопутствующих вопросов; способность творчески применять знание теории к решению профессиональных задач; знание современной учебной и научной литературы</p>
Показатели оценки	макс 20 баллов
20 баллов	<p>обучающийся показывает всесторонние и глубокие знания программного материала, знание основной и дополнительной литературы; последовательно и четко отвечает на вопросы билета и дополнительные вопросы; уверенно ориентируется в проблемных ситуациях; демонстрирует способность применять теоретические знания для анализа практических ситуаций, делать правильные выводы, проявляет творческие способности в понимании, изложении и использовании программного материала; подтверждает полное освоение компетенций, предусмотренных программой</p>
15 баллов	<p>обучающийся показывает полное знание программного материала, основной и дополнительной литературы; дает полные ответы на теоретические вопросы билета и дополнительные вопросы, допуская некоторые неточности; правильно применяет теоретические положения к оценке практических ситуаций; демонстрирует хороший уровень освоения материала и в целом подтверждает освоение компетенций, предусмотренных программой</p>
10 баллов	<p>обучающийся показывает знание основного материала в объеме, необходимом для предстоящей профессиональной деятельности; при ответе на вопросы билета и дополнительные вопросы не допускает грубых ошибок, но испытывает затруднения в последовательности их изложения; не в полной мере демонстрирует способность применять теоретические знания для анализа практических ситуаций; подтверждает освоение компетенций, предусмотренных программой на минимально допустимом уровне</p>

3. Типовые контрольные задания или иные материалы, необходимые для оценки знаний, умений, навыков и (или) опыта деятельности, характеризующих этапы формирования компетенций в процессе освоения образовательной программы

Задание – это педагогическая форма, нацеленная на достижение усвоения обучающимися запланированных результатов. Каждое задание создано для определенной цели, а потому, можно сказать иначе, имеет свою миссию и свои характеристики. Учебные задания используются не только для контроля, но и для приобретения новых знаний, умений, навыков развития способов умственных действий, общеучебных умений, так и для контроля.

Оценочные средства учебных заданий

Тема 1. Государственное устройство зарубежных стран

Оценочное средство №1: доклад, сообщение

Учебное задание: для выявления знаний и умений анализировать формы государственного устройства зарубежных стран, форм правления и государственных режимов зарубежных стран в части формирования готовности анализировать и учитывать разнообразие культур в процессе межкультурного взаимодействия, опираясь на изученный материал, а также на информацию из дополнительных источников, подготовить доклад, сообщение по предложенным темам и выступить с ним на практическом занятии.

Темы доклада, сообщений:

1. США – история становления системы государственного управления: конституция, конгресс, президент, ветви власти, особенности регионального управления.
2. Соединенное Королевство Великобритании и Северной Ирландии (парламентская монархия) - история становления системы государственного управления: монарх, парламент, правительство.
3. Франция (смешанная республика) - история становления системы государственного управления: конституция, президент, правительство, парламент.
4. Италия (парламентская республика) – история становления системы государственного управления: парламент, президент, правительство.
5. Характеристика системы государственного управления Германии.
6. Характеристика системы государственного управления Канады.
7. Характеристика системы государственного управления Японии.
8. Характеристика системы государственного управления Китая.

Оценочное средство №2: исследовательская аналитическая практическая работа

Учебное задание: для оценки сформированности умений анализировать формы государственного устройства зарубежных стран, форм правления и государственных режимов зарубежных стран в части формирования готовности анализировать и учитывать разнообразие культур в процессе межкультурного взаимодействия, опираясь на изученный материал, а также на информацию из дополнительных источников, выполнить аналитическую исследовательскую практическую работу на основе изучения учебных материалов проанализировать формы государственного устройства зарубежных государств, формы государственного правления зарубежных государств в части анализа и учета разнообразия культур в процессе межкультурного взаимодействия, сформулировать выводы. Результаты работы представить в аналитических таблицах.

Формы государственного устройства	Основные признаки	Отличительные черты

Формы государственного правления	Основные черты	Система органов государственной власти	Страна применения

Тема 2. Система органов государственного управления зарубежных стран

Оценочное средство №1: устный ответ (в форме дискуссии).

Учебное задание: для оценки знаний особенностей полномочий, практики формирования и деятельности органов государственного управления зарубежных стран в части формирования готовности анализировать и учитывать разнообразие культур в процессе межкультурного взаимодействия, опираясь на изученный материал, а также на информацию из дополнительных источников, примите участие в дискуссии, выразите свою позицию и ответьте на вопросы для обсуждения.

Вопросы для обсуждения:

1. Институт президентства зарубежных государств. Формирование президентской власти, полномочия и ответственность президента (США, Египет, Аргентина, Германия, Италия, Словакия, Вьетнам, Венгрия, Бразилия, Франция, Исландия, Австрия).
2. Монарх как глава государства: полномочия, система обеспечения, системы престолонаследования (Великобритания, Швеция).
3. Представительные органы власти. Состав и структура парламента: партийные фракции, внутренние органы парламента, постоянные и временные и комиссии на основе знания процессов групповой динамики и принципов формирования команды, умений проводить аудит человеческих ресурсов. Порядок формирования парламента и организации деятельности.
4. Формы деятельности парламента (США, Германия, Франция, Канада, Великобритания, страны Европы, мусульманские страны).
5. Исполнительные органы государственного управления зарубежных государств: глава государства (президент, монарх), исполнительная общегосударственная власть, самоуправленческая исполнительная власть, система министерств и ведомств. Разновидности правительств зарубежных государств.
6. Состав и внутренняя структура правительств зарубежных стран, формирование правительства, порядок деятельности правительства, основанная на способности эффективно участвовать в групповой работе на основе знания процессов групповой динамики и принципов формирования команды.

Оценочное средство №2: аналитическая исследовательская практическая работа.

Учебное задание: для оценки сформированности умений проводить анализ полномочий, практики формирования и деятельности органов государственного управления зарубежных стран в части формирования готовности анализировать и учитывать разнообразие культур в процессе межкультурного взаимодействия, опираясь на изученный материал, а также на информацию из дополнительных источников, выполнить практическую аналитическую работу по определению полномочий, порядка формирования и деятельности: главы государства; представительных органов власти; исполнительных органов власти зарубежных государств (исходные данные определяются преподавателем по дисциплине) в части анализа и учета разнообразия культур в процессе межкультурного взаимодействия. Сформулировать выводы. Результаты представить в виде компьютерной презентации.

Тема 3. Организация государственной службы в зарубежных странах

Оценочное средство №1: доклад, сообщение

Учебное задание: для оценки знаний и сформированности умений проводить анализ особенностей государственной службы зарубежных стран, формирование умений использования зарубежного опыта государственной службы в части формирования готовности анализировать и учитывать разнообразие культур в процессе межкультурного взаимодействия, опираясь на изученный материал, а также на информацию из дополнительных источников, подготовить доклад, сообщение по предложенным темам и выступить с ним на практическом занятии.

Темы доклада, сообщений:

1. Институт государственной службы в США. «Система заслуг» и этический кодекс государственной службы в США.
2. Система государственной службы Германии. Закон о чиновнике и немецкая табель о рангах. Организация системы контроля деятельности и государственных служащих.
3. Организация государственной службы в странах с унитарной формой государственного устройства.
4. Институт государственной службы во Франции.
5. Система государственной службы Великобритании.

б. Формы контроля над государственной службой в зарубежных странах.

Оценочное средство №2: аналитическая исследовательская практическая работа.

Учебное задание: для оценки сформированности умений проводить анализ особенностей государственной службы зарубежных стран, формирование умений использования зарубежного опыта государственной службы в части формирования готовности анализировать и учитывать разнообразие культур в процессе межкультурного взаимодействия, опираясь на изученный материал, а также на информацию из дополнительных источников выполнить практическую аналитическую исследовательскую работу на основе учебных материалов провести анализ системы государственной службы в различных странах в части анализа и учета разнообразия культур в процессе межкультурного взаимодействия. Результаты работы оформить в аналитической таблице.

Страна	Должности государственных служащих	Условия поступления на государственную службу	Ограничения для государственных служащих	Социальные гарантии
США				
Великобритания				
Германия				
Франция				
Китай				

Тема 4. Организация местного самоуправления в зарубежных странах

Оценочное средство №1: устный ответ

Учебное задание: для оценки знаний особенностей организации местного самоуправления зарубежных стран, формирование умений их применения в части формирования готовности анализировать и учитывать разнообразие культур в процессе межкультурного взаимодействия, опираясь на изученный материал, а также на информацию из дополнительных источников, проведите система органов государственного управления зарубежных стран, опираясь на изученный материал, а также на информацию из дополнительных источников, примите участие в дискуссии, выразите свою позицию и ответьте на вопросы по организации местного самоуправления в зарубежных странах.

Вопросы для обсуждения:

1. Современные модели местного самоуправления в зарубежных странах.
2. Современные системы местного самоуправления: англосаксонская, иберийская, континентальная.
3. Европейская хартия местного самоуправления. Роль и место органов местного самоуправления.
4. Структура, функции, полномочия органов муниципального управления.
5. Отношения органов местного самоуправления с центральной властью.
6. Экономическая и финансовая база органов местного самоуправления.
7. Контроль за деятельностью органов местного самоуправления в зарубежных странах.

Оценочное средство №2: аналитическая исследовательская практическая работа.

Учебное задание: для оценки сформированности умений проводить анализ особенностей организации местного самоуправления зарубежных стран, формирование умений их применения в части формирования готовности анализировать и учитывать разнообразие культур в процессе межкультурного взаимодействия, опираясь на изученный материал, а также на информацию из дополнительных источников провести анализ модели местного самоуправления в зарубежных странах. Результаты работы оформить в аналитической таблице.

Наименование модели	Структура органов управления	Порядок формирования	Полномочия органов управления
Англосаксонская			
Иберийская			
Континентальная			

Промежуточная аттестация по дисциплине

Оценочное средство №1 для проверки знаний: Тест

Учебное задание: Выполните тест промежуточной аттестации по дисциплине, выбрав верный вариант ответа

Тесты промежуточного контроля

1. Орган во Франции, осуществляющий контроль в отношении актов исполнительной власти

- а) Конституционный совет;
- б) Административный суд;
- в) Министерский суд;
- г) Государственный совет.

2. Государство, закрепляющее в Конституции принцип «Правление народа, по воле народа и для народа»

- а) Франция;
- б) Германия;
- в) Италия;
- г) Россия.

3. Разновидность мажоритарной избирательной системы, применяемой во Франции при избрании президента – мажоритарная система ...

- а) абсолютного большинства;
- б) относительного большинства;
- в) квалифицированного большинства;
- г) простого большинства.

4. Орган, осуществляющий конституционный контроль во Франции

- а) Конституционный Суд;
- б) Конституционный совет;
- в) Конституционный трибунал;
- г) Верховный суд.

5. Способ формирования верхней палаты парламента (сенат) во Франции – путем ...

- а) прямых выборов;
- б) косвенных выборов;
- в) назначения;
- г) смешанных выборов.

6. Парламентарий во Франции обладает мандатом

- а) императивным;
- б) ограниченным;
- в) свободным;
- г) диспозитивным.

7. Палаты парламента Франции

- а) Палата лордов и Палата общин;
- б) Национальное собрание и Сенат;
- в) Палата представителей и Сенат;
- г) Национальное собрание и Палата советников.

8. Дело в Конституционном совете Франции рассматривается по ...

- а) правилам гражданского судопроизводства;
- б) системе досъе;
- в) правилам административного судопроизводства;
- г) правилам конституционного судопроизводства.

9. Правовое положение президента во Франции – он является ...

- а) только главой государства;
- б) одновременно и главой государства, и главой исполнительной власти;
- в) главой государства и фактическим руководителем правительства при наличии;
- г) особой должности административного премьер-министра;
- д) главой государства и главой правительства.

10. Президент Франции избирается выборами.

- а) косвенными;
- б) многостепенными;
- в) многоступенчатыми;
- г) прямыми.

11. Форма правления, при которой главой государства является

- а) президент, избираемый на определенный срок;
- б) монархия;
- в) унитарное государство;
- г) федерация;
- д) республика.

12. Квалифицированное большинство голосов может учитываться при:

- а) двухпартийной системе выборов;
- б) пропорциональной системе выборов;
- в) мажоритарной системе выборов;
- г) однопартийной системе выборов.

13. Федеральный конституционный суд существует ...

- а) во Франции;
- б) в США;
- в) в Германии;
- г) в Великобритании.

14. Нижняя палата (Бундестаг) парламента Германии формируется путем

- а) прямых выборов;
- б) косвенных выборов;
- в) назначения;
- г) многостепенных выборов.

15. Невозможность нести ответственность за свои выступления в парламенте и за действия, которые парламентарий поддерживал своим голосованием – это..

- а) депутатский иммунитет;
- б) депутатская неприкосновенность;
- в) депутатский индемнитет;
- г) депутатская привилегия.

16. Государство, где применяется конструктивный вотум недоверия

- а) Германия;
- б) США;
- в) Франция;
- г) Великобритания.

17. Обязанности Президента Германии в случае отрешения его от должности исполняет ...

- а) председатель Бундестага;
- б) председатель Бундесрата;
- в) Федеральный Канцлер;
- г) Вице-Президент.

18. Школа, которая интерпретирует конституционное право с религиозной точки зрения:

- а) теологическая;
- б) социологическая;
- в) психологическая;
- г) натуралистическая.

19. В регулировании конституционно-правовых отношений в зарубежных странах преобладают методы:

- а) императивные;
- б) диспозитивные;
- в) субординации;
- г) координации.

20. Конституция, представляющая собой совокупность законов, принятых в разное время это:

- а) кодифицированная конституция;
- б) реальная конституция;
- в) неконсолидированная конституция;
- г) федеративная конституция.

21. Какой из нижеперечисленных субъектов не является субъектом конституционно-правовых отношений?

- а) индивид;
- б) органы местного самоуправления;
- в) международные организации;
- г) общественные объединения.

22. Конституционное государство – это государство,

- а) принявшее Конституцию квалифицированным большинством голосов населения;
- б) имеющее писаную Конституцию;

- в) подчиняющееся конституционным правовым нормам, гарантирующее и охраняющее их;
- г) в котором Конституция...

23. Полномочия органов местного самоуправления подразделяются на:

- а) обязательные и добровольные;
- б) порученные и факультативные;
- в) обязательные, делегированные и добровольные;
- г) необязательные, порученные и добровольные.

24. Высшим органом муниципальной власти является:

- а) исполнительный орган;
- б) законодательный орган;
- в) контрольный орган;
- г) представительный орган.

25. Органы местного самоуправления действуют самостоятельно в рамках закона и в пределах предоставленных полномочий – это принцип:

- а) «негативного регулирования»;
- б) «позитивного регулирования»;
- в) самостоятельности;
- г) обратной связи.

26. В структуру местного самоуправления Англии входят:

- а) графства-тауншипы-школьные и специальные округа;
- б) графства-округа-приходы;
- в) регионы-департаменты-коммуны;
- г) район-община.

27. Основным налогом, поступаемым в местный бюджет Великобритании является:

- а) налоги на прибыль и доход;
- б) налог на зарплату и рабочую силу;
- в) налог на собственность;
- г) налоги на товары и рабочую силу.

28. Какой документ регулирует деятельность местных органов власти в США?

- а) муниципальный закон;
- б) муниципальная хартия;
- в) муниципальный указ;
- г) Европейская хартия местного самоуправления.

29. В структуру местного самоуправления США входят:

- а) графства-тауншипы-школьные и специальные округа;
- б) графства-округа-приходы;
- в) регионы-департаменты-коммуны;
- г) район-община.

30. При каком способе формирования местных органов власти в США мэр наделяется большими полномочиями, чем совет?

- а) совет-слабый мэр;
- б) совет-сильный мэр;

- в) совет-управляющий;
- г) комиссионном способе.

31. Какой способ формирования местных органов власти в США позволяет решать проблемы местного хозяйства на профессиональной административной основе?

- а) совет-слабый мэр;
- б) совет-сильный мэр;
- в) совет-управляющий (менеджер);
- г) комиссионный способ.

32. В какой модели местного самоуправления существует жесткая иерархическая подчиненность центральной власти и прямой государственный контроль за деятельностью местных органов власти?

- а) американская;
- б) англосаксонская;
- в) смешанная;
- г) континентальная.

33. В структуру местного самоуправления Франции входят:

- а) графства-тауншипы-школьные и специальные округа;
- б) графства-округа-приходы;
- в) регионы-департаменты-коммуны;
- г) район-община.

34. Налогом, приносящим более 60% дохода в местный бюджет Германии, является:

- а) налоги на прибыль и доход;
- б) налог на зарплату и рабочую силу;
- в) налог на собственность;
- г) налоги на товары и рабочую силу.

35. В какой модели местного самоуправления Германии бургомистр избирается населением?

- а) северогерманская модель;
- б) южногерманская модель;
- в) модель магистрата;
- г) модель бургомистра.

36. В какой стране основной тип устройства местных властей определяется термином «корпоративное управление» (муниципалитет как корпорация)?

- а) Германия;
- б) Япония;
- в) Великобритания;
- г) Франция.

37. Какая модель местного самоуправления характеризуется высокой степенью автономии местного самоуправления, выборностью и контролем со стороны населения?

- а) советская;
- б) англосаксонская;
- в) смешанная;
- г) континентальная.

38. Что характерно (свойственно) для государственного управления рыночной экономикой?

- а) регулярный анализ эффективности хозяйственной деятельности корпораций;
- б) назначение своих представителей в советы директоров всех акционерных обществ;
- в) принятие обязательных программ для всех крупных корпораций;
- г) сочетание административных и экономических методов управления;
- д) нормативно-правовое оформление всех важных управленческих решений.

39. Формы государственного устройства:

- а) саксонская;
- б) республиканская;
- в) авторитарная.
- г) олигархическая.

40. Сущность закона Паркинсона:

- а) увеличение использования государственных ресурсов увеличивает аппарат управления;
- б) формирование конкурентной рыночной среды минимизирует роль государственного управления;
- в) управленческая структура в своем развитии сосредотачивается на самой себе и увеличивается вне связи с объектом управления.

41. Формы государственного управления экономикой:

- а) кейнсианская;
- б) республиканская;
- в) саксонская;
- г) деспотическая.

42. Чем характеризуется унитарное государство?

- а) наличием автономных территориальных единиц;
- б) административно-территориальным делением;
- в) разделением власти по субъектам федерации.
- г) существованием двух видов государственной собственности.

43. Что не характерно для федеративного государства?

- а) однопалатный парламент;
- б) двухпалатный парламент;
- в) двухканальная налоговая система.

44. Что характеризует кейнсианство?

- а) развитие экономики обеспечивается управляемым повышением платежеспособного спроса в стране;
- б) государству не следует уменьшать безработицу, поскольку это ведет к понижению эффективности хозяйственной деятельности ;
- в) равновесие экономики достигается рыночными механизмами без особого вмешательства государства.

45. Конституционная монархия - это когда:

- а) власть монарха регламентирована Конституцией;
- б) власть монарха ограничена парламентом;

в) власть монарха ограничена и контролируется судебной системой.

46. Назовите формы государственного устройства по форме правления:

- а) монархия;
- б) народовластие;
- в) олигархия;
- г) автократия

47. Для какой модели хозяйствования характерна большая доля государственного сектора в экономике страны?

- а) японская;
- б) западно-европейская;
- в) скандинавская;
- г) саксонская.

48. Современная экономика эффективно может регулироваться

- а) преимущественно рыночными механизмами;
- б) преимущественно плановыми механизмами;
- в) практическим сочетанием обоих методов.

49. Какая форма планирования должна превалировать в рыночной экономике?

- а) директивная, но на уровне макроэкономики;
- б) индикативная, но на уровне предприятий;
- в) директивно-индикативная в зависимости от сфер и решаемых задач.

50. В современных условиях глобализации экономических процессов основные пропорции экономики эффективно могут формироваться

- а) на основе мировых рыночных механизмов;
- б) на основе внутренних рыночных механизмов;
- в) на основе сочетания мировых и внутренних рыночных механизмов;
- г) на основе плановых установок (программ) государства.

Оценочное средство №2: Устный ответ на экзамене

Учебное задание на выявление сформированности знаний обучающихся в области зарубежного опыта государственного и муниципального управления.

1. Основные понятия зарубежных теорий государственного управления: «административно-государственное управление», «бюрократия», «public administration».

2. Взаимосвязь теории государственного управления за рубежом с другими областями знаний: правом, социологией, политологией, менеджментом, теорией организации, теориями мотивации, лидерства, и власти, процессами групповой динамики и принципами формирования команды.

3. Этапы развития государственного управления за рубежом.

4. Поведенческий, системный, ситуационный подходы в государственном управлении зарубежных стран.

5. Современные подходы к государственному управлению в США, Великобритании, Франции и Германии.

6. Понятие формы государственного устройства. Классификация форм государственного устройства.

7. Основные характеристики монархической формы и ее разновидности: теологическая монархическая форма; экстремистская монархическая форма; милитаристская монархическая форма; монархическая форма тоталитарного социализма.

8. Основные характеристики поликратической формы: традиционная.

9. Особенности сегментарной формы государственного устройства.
10. Политико-территориальное устройство зарубежных государств.
11. Унитарное государство, его разновидности.
12. Федеративное государство: национальные федерации и их признаки; территориальная федерация и их характеристика; национально-территориальная федерация; симметричные федерации.
13. Черты субъектов федерации, способы разграничения предметов ведения федерации и ее субъектов.
14. Понятие и содержание формы государственного правления. Типологии современных форм правления.
15. Классические формы правления: монархия и республика. Характеристика монархической формы правления.
16. Конфигурации монархической формы правления: абсолютная, дуалистическая, парламентарная монархия.
17. Конфигурации республиканской формы правления: президентская и парламентская республики.
18. Смешанная форма правления: полупрезидентская республика (Франция).
19. Особенности государственного строя, система органов государственной власти зарубежных стран.
20. Институт президентства зарубежных государств. Формирование президентской власти, полномочия и ответственность президента (США, Египет, Аргентина, Германия, Италия, Словакия, Вьетнам, Венгрия, Бразилия, Франция, Исландия, Австрия). Монарх как глава государства: полномочия, система обеспечения, системы престолонаследования (Великобритания, Швеция).
21. Представительные органы власти. Состав и структура парламента: партийные фракции, внутренние органы парламента, постоянные и временные и комиссии.
22. Порядок формирования парламента. Полномочия парламента: парламента с неограниченными полномочиями, с ограниченными полномочиями, консультативные.
23. Формы деятельности парламента (США, Германия, Франция, Канада, Великобритания, страны Европы, мусульманские страны).
24. Исполнительные органы государственного управления зарубежных государств: глава государства (президент, монарх), исполнительная общегосударственная власть.
25. Разновидности правительств зарубежных государств. Министерства и ведомства (Франция, Великобритания, Испания, Швеция, Япония). Состав и внутренняя структура правительств зарубежных стран, формирование правительства, порядок деятельности правительства.
26. Институт государственной службы в зарубежных странах и его формирование. Модели государственной службы зарубежных стран (США, Великобритания, Германия, Франция, Италия, Испания, государства Юго-Восточной Азии).
27. Руководство государственной службой. Правовое регулирование государственной службы в различных странах.
28. Система должностей государственных служащих в зарубежных странах.
29. Поступление и прохождение государственной службы в зарубежных странах.
30. Требования к государственному служащему в различных странах. Ограничения государственной службы. Кодекс служебного поведения государственных служащих.
31. Система оплаты труда и социальной защиты государственных служащих.
32. Организация государственной службы в странах с федеративной формой государственного устройства.
33. Реформа государственной службы и государственных услуг в зарубежных странах.
34. Современные модели местного самоуправления в зарубежных странах.

35. Современные системы местного самоуправления: англосаксонская, иберийская, континентальная.
36. Европейская хартия местного самоуправления. Роль и место органов местного самоуправления.
37. Структура, функции, полномочия органов муниципального управления.
38. Отношения органов местного самоуправления с центральной властью.
39. Экономическая и финансовая база органов местного самоуправления.
40. Контроль за деятельностью органов местного самоуправления в зарубежных странах.

Оценочное средство для проверки умений: практические задания

Учебное задание: выполните практическое задание, указанное в перечне (исходные данные задания конкретизируются преподавателем по дисциплине).

Перечень практических заданий:

1. Определить форму государственного устройства зарубежного государства (признаки определяются преподавателем по дисциплине).
2. Определить систему органов государственного управления в различных формах государственного правления зарубежных государств.
3. Определить порядок формирования представительного органа государственного управления зарубежного государства.
4. Определить порядок организации деятельности представительного органа государственного управления зарубежного государства.
5. Определить порядок формирования исполнительного органа государственного управления зарубежного государства.
6. Определить порядок организации деятельности исполнительного органа государственного управления зарубежного государства.
7. Определить возможность применения зарубежной практики организации деятельности исполнительного органа государственного управления в отечественной практике государственного управления в части формирования управленческих команд на основе групповой динамики и групповых процессов.
8. Определить порядок поступления (прохождения) на государственную службу зарубежного государства.
9. Определить возможность реализации зарубежного опыта государственной службы в отечественной практике государственного управления в части применения основных теорий мотивации, лидерства и власти при решении задач управления государственной службой.
10. Определить порядок формирования представительных (исполнительных) органов местного самоуправления зарубежного государства.
11. Определить порядок организации деятельности представительных (исполнительных) органов местного самоуправления зарубежного государства.
12. Определить возможность реализации зарубежного опыта организации деятельности представительных (исполнительных) органов местного самоуправления в отечественной практике местного самоуправления в части формирования управленческих команд на основе групповой динамики и групповых процессов.

ФОС разработал:

Вобликов В.М., к.в.н., заведующий кафедрой государственного и муниципального управления и управления персоналом РМАТ



Образовательное частное учреждение высшего образования
Российская международная академия туризма

Факультет менеджмента туризма
Кафедра государственного и муниципального управления
и управления персоналом

Принято Ученым Советом

« 21 » _ февраля _ 2024 г.

Протокол № 02-06-01

УТВЕРЖДАЮ

Первый проректор

В.Ю. Питюков

« 20 » _ февраля _ 2024 г.



ФОНД ОЦЕНОЧНЫХ СРЕДСТВ

текущей и промежуточной аттестации обучающихся

по дисциплине

**«Прогнозирование и планирование в государственном
и муниципальном управлении»**

по направлению подготовки

38.04.04 Государственное и муниципальное управление

Направленность (профиль): «Управление государственными и
муниципальными проектами и программами»

квалификация (степень) выпускника – магистр

ФТД. 02

Химки 2024

1. Перечень компетенций, формируемых в процессе освоения образовательной программы

Результатом обучения по дисциплине являются знания, умения, навыки и (или) опыт деятельности, характеризующие этапы формирования компетенций и обеспечивающие достижение планируемых результатов освоения образовательной программы.

Процесс изучения дисциплины «Прогнозирование и планирование в государственном и муниципальном управлении» направлен на формирование следующих компетенций:

Категория компетенций	Код и наименование компетенции	Код и наименование индикатора достижения компетенции	Результаты обучения
Организационно-управленческий Проектный	ПК-2. Способен планировать деятельность по управлению проектом на всех этапах жизненного цикла проекта, проводить оценку эффективности использования ресурсов по проекту	ПК-2.1. Планирует деятельность по управлению проектом с учетом всех этапов жизненного цикла проекта и ресурсов ПК-2.2. Определяет предмет управления проектом, жизненный цикл проекта, сущность управления проектом, фазы и стадии проекта, основных участников проекта. ПК-2.3. Проводит оценку эффективности деятельности по управлению проектом и использования ресурсов по проекту с учетом специфики области профессиональной деятельности	Знает современные методы управления проектом, области знаний и процессы управления проектом, этапы жизненного цикла проекта, содержание и процесс управления проектом Умеет определять эффективные методы управления проектами в рамках прогнозирования, планирования и конструирования проекта Владеет навыками планирования деятельности по управлению проектом на всех этапах жизненного цикла проекта, оценки эффективности ресурсов по проекту для решения комплексной задачи в области профессиональной деятельности

Компетенция ПК-2, формируемая дисциплиной «Прогнозирование и планирование в государственном и муниципальном управлении», формируется и на других этапах других дисциплинами в соответствии с учебным планом.

2. Описание показателей и критериев оценивания компетенций на различных этапах их формирования, описание шкал оценивания

При оценивании сформированности компетенций у обучающихся учитываются результаты текущей и промежуточной аттестаций.

При проведении текущей и промежуточной аттестации могут быть использованы следующие виды оценочных средств:

Перечень оценочных средств текущей и промежуточной аттестации по дисциплине

№ п/п	Вид оценочного средства	Краткая характеристика оценочного средства	Представление оценочного средства
-------	-------------------------	--	-----------------------------------

1.	Тест	Система стандартизированных заданий, позволяющая автоматизировать процедуру измерения уровня знаний и умений обучающегося.	Фонд тестовых заданий
2.	Устный ответ	Устный ответ должен представлять собой связное, логически последовательное сообщение на заданную тему, показывать его умение применять определения, правила в конкретных случаях.	Вопросы и задания по темам
3.	Кейс-задача, ситуационная задача	Проблемное задание, в котором обучающемуся предлагают осмыслить реальную профессионально-ориентированную ситуацию, необходимую для решения данной проблемы	Задания для решения кейс-задачи
4.	Доклад, сообщение	Продукт самостоятельной работы обучающегося, представляющий собой публичное выступление по представлению полученных результатов решения определенной учебно-практической, учебно-исследовательской или научной темы	Темы докладов, сообщений
5.	Аналитическая исследовательская работа	Частично-регламентированное задание имеющее целью сбор и анализ информации как в легко доступных источниках (учебная литература) так и в поисковых системах сети Интернет	Задание и форма представления

При проведении текущей аттестации по дисциплине «Прогнозирование и планирование в государственном и муниципальном управлении» используются виды оценочных средств – тестирование, презентация, доклад, устный ответ, кейс-задача аналитическая исследовательская работа, реферат.

В соответствии с Положением о проведении текущего контроля успеваемости и промежуточной аттестации обучающихся по образовательным программам высшего образования – программам бакалавриата и программам магистратуры, реализуемым в РМАТ, оценка обучающегося по каждой дисциплине независимо от ее общей трудоемкости, определяется по 100-балльной шкале в каждом семестре. Распределение баллов между контрольными мероприятиями устанавливается разработчиком рабочей программы дисциплины и доводится до сведения обучающихся.

Для допуска к промежуточной обучающийся должен выполнить все мероприятия текущего контроля по дисциплине (не иметь задолженностей по текущей успеваемости) и набрать в общей сложности не менее 51% от максимально возможной суммы баллов.

При проведении промежуточной аттестации по дисциплине «Прогнозирование и планирование в государственном и муниципальном управлении» применяется тестирование обучающихся

№ п/п	Наименование разделов и тем дисциплины	Коды компетенций	Оценочное средство	Баллы
1.	Тема 1. Методологические основы планирования и прогнозирования	ПК-5	Устный ответ (в форме дискуссии)	5
			Аналитическая исследовательская работа	10
2.		ПК-5	Устный ответ (в форме дискуссии)	5

	Тема 2. Классификация (типизация) планов и прогнозов в государственном и муниципальном управлении		Аналитическая исследовательская работа	10
3.	Тема 3. Модели и методы планирования и прогнозирования в государственном и муниципальном управлении	ПК-5	Устный ответ (в форме дискуссии)	5
			Аналитическая исследовательская работа	10
4.	Тема 4. Предмет и методология внутриорганизационного планирования и прогнозирования в государственном и муниципальном управлении	ПК-5	Устный ответ (в форме дискуссии)	10
			кейс-задача, ситуационная задача	15
	Форма промежуточной аттестации – зачет с оценкой	ПК-5	Тест, устный ответ, кейс-задача	30
	Итого по дисциплине (не более 100 баллов)			100

**Критерии оценивания сформированности компетенций
и перевод в 5-балльную шкалу оценивания**

Общая сумма баллов по дисциплине	Показатели (оценка по дисциплине)	Критерии оценивания сформированности компетенций на этапе изучения дисциплины	Сформированность компетенций на этапе изучения дисциплины
90-100	5 (отлично)	глубокое и прочное усвоение программного материала; полные, последовательные, грамотные и логически излагаемые ответы при видоизменении задания; свободно справляющиеся с поставленными задачами, знания материала; правильно обоснованные принятые решения; владение разносторонними навыками и приемами выполнения практических работ	компетенции сформированы на достаточном уровне
71-89	4 (хорошо)	знание программного материала; грамотное изложение, без существенных неточностей в ответе на вопрос; правильное применение теоретических знаний; владение необходимыми навыками при выполнении практических задач.	
51-70*	3 (удовлетворительно)	усвоение основного материала; при ответе допускаются неточности; при ответе недостаточно правильные формулировки; нарушение последовательности в изложении программного материала;	

		затруднения в выполнении практических заданий;	
50 и менее	2 (неудовлетворительно), не зачтено	незнание программного материала; при ответе возникают ошибки; затруднения при выполнении практических работ.	компетенции не сформированы

* при условии выполнения всех заданий текущего контроля успеваемости

Шкала оценивания представляет собой письменные инструкции или разъяснения о действиях или ответах обучающихся и определяет важные компоненты оцениваемой работы.

Шкала оценивания используются для оценивания различных видов оценочных средств. В каждом из них формируются и контролируются различные критерии освоения компетенций.

Шкала оценки выполнения оценочного средства «Тест»

Критерии оценки	Баллы
% правильно выполненных заданий	
Выполнено до 50% заданий	0
Выполнено от 51 до 70 % заданий	7
Выполнено от 71 до 85 % заданий	8
Выполнено от 86 до 100 % заданий	10

Шкала оценки устного ответа

Предел длительности контроля	5 мин.
Критерии оценки	полнота раскрытия содержания материала; грамотность и логичность изложения материала; точное использование терминологии; умение иллюстрировать теоретические положения конкретными примерами, применять их в новой ситуации; усвоение ранее изученных сопутствующих вопросов; способность творчески применять знание теории к решению профессиональных задач; знание современной учебной и научной литературы
Показатели оценки	мах 5 баллов
5 баллов	обучающийся показывает всесторонние и глубокие знания программного материала, знание основной и дополнительной литературы; последовательно и четко отвечает на вопросы билета и дополнительные вопросы; уверенно ориентируется в проблемных ситуациях; демонстрирует способность применять теоретические знания для анализа практических ситуаций, делать правильные выводы, проявляет творческие способности в понимании, изложении и использовании программного материала; подтверждает полное освоение компетенций, предусмотренных программой

3-4 балла	<p>обучающийся показывает полное знание программного материала, основной и дополнительной литературы;</p> <p>дает полные ответы на теоретические вопросы билета и дополнительные вопросы, допуская некоторые неточности;</p> <p>правильно применяет теоретические положения к оценке практических ситуаций;</p> <p>демонстрирует хороший уровень освоения материала и в целом подтверждает освоение компетенций, предусмотренных программой</p>
1 – 2 балла	<p>обучающийся показывает знание основного материала в объеме, необходимом для предстоящей профессиональной деятельности;</p> <p>при ответе на вопросы билета и дополнительные вопросы не допускает грубых ошибок, но испытывает затруднения в последовательности их изложения;</p> <p>не в полной мере демонстрирует способность применять теоретические знания для анализа практических ситуаций;</p> <p>подтверждает освоение компетенций, предусмотренных программой на минимально допустимом уровне</p>

Шкала оценки доклада, сообщения

Наименование критерия	Выявленные недостатки и замечания (комментарии)	Оценка уровня
Форма		
деление текста на введение, основную часть и заключение		1
логичный и понятный переход от одной части к другой, а также внутри частей с использованием соответствующих языковых средств связи		1
Содержание		
соответствие теме		2
наличие тезиса в вводной части и ее обращенность к слушателям		1
развитие тезиса в основной части (раскрытие основных положений через систему аргументов, подкреплённых фактами, примерами и т.п.)		1
Качество изложения материала		2
наличие выводов, соответствующих тезису и содержанию основной части		1
ответы на дополнительные вопросы по содержанию работы		1
Итоговая оценка		10

Шкала оценки уровня знаний, умений и навыков при решении кейсов (ситуационных задач)

Предел длительности контроля	30 мин.
Критерии оценки	<p>– было сформулировано и проанализировано большинство проблем, заложенных в кейсе (задаче);</p> <p>– были продемонстрированы адекватные аналитические методы при работе с информацией;</p>

	<ul style="list-style-type: none"> – были использованы дополнительные источники информации для решения кейса (задачи); – были выполнены все необходимые расчеты; – подготовленные в ходе решения кейса документы соответствуют требованиям к ним по смыслу и содержанию; – выводы обоснованы, аргументы весомы; – сделаны собственные выводы, которые отличают данное решение кейса от других решений
Показатели оценки	макс 15 баллов
15 баллов	полный, обоснованный ответ с применением необходимых источников
10 баллов	неполный ответ в зависимости от правильности и полноты ответа: <ul style="list-style-type: none"> - не были выполнены все необходимые расчеты; - не было сформулировано и проанализировано большинство проблем, заложенных в кейсе;
8 баллов	неполный ответ в зависимости от правильности и полноты ответа: <ul style="list-style-type: none"> - не были продемонстрированы адекватные аналитические методы при работе с информацией; - не были подготовленные в ходе решения кейса документы, которые соответствуют требованиям к ним по смыслу и содержанию; - не были сделаны собственные выводы, которые отличают данное решение кейса от других решений

**Шкала оценки
защиты аналитической исследовательской работы (реферата)**

Наименование критерия	Выявленные недостатки и замечания (комментарии)	Оценка уровня
I. Качество исследовательской работы (реферата, проекта)		
1. Соответствие содержания работы заданию		1
2. Грамотность изложения и качество оформления работы		1
3. Самостоятельность выполнения работы, глубина проработки материала, использование рекомендованной и справочной литературы		1
4. Обоснованность и доказательность выводов		1
Общая оценка за выполнение ИР		1
II. Качество доклада		
1. Соответствие содержания доклада содержанию работы		1
2. Выделение основной мысли работы		1
3. Качество изложения материала		1
Общая оценка за доклад		1
III. Ответы на дополнительные вопросы по содержанию работы		
Вопрос 1		
Вопрос 2		

Вопрос 3		
Общая оценка за ответы на вопросы		1
Итоговая оценка за защиту		10

Шкала оценки устного ответа в ходе промежуточной аттестации

Предел длительности контроля	5 мин.
Критерии оценки	полнота раскрытия содержания материала; грамотность и логичность изложения материала; точное использование терминологии; умение иллюстрировать теоретические положения конкретными примерами, применять их в новой ситуации; усвоение ранее изученных сопутствующих вопросов; способность творчески применять знание теории к решению профессиональных задач; знание современной учебной и научной литературы
Показатели оценки	мах 20 баллов
20 баллов	обучающийся показывает всесторонние и глубокие знания программного материала, знание основной и дополнительной литературы; последовательно и четко отвечает на вопросы билета и дополнительные вопросы; уверенно ориентируется в проблемных ситуациях; демонстрирует способность применять теоретические знания для анализа практических ситуаций, делать правильные выводы, проявляет творческие способности в понимании, изложении и использовании программного материала; подтверждает полное освоение компетенций, предусмотренных программой
15 баллов	обучающийся показывает полное знание программного материала, основной и дополнительной литературы; дает полные ответы на теоретические вопросы билета и дополнительные вопросы, допуская некоторые неточности; правильно применяет теоретические положения к оценке практических ситуаций; демонстрирует хороший уровень освоения материала и в целом подтверждает освоение компетенций, предусмотренных программой
10 баллов	обучающийся показывает знание основного материала в объеме, необходимом для предстоящей профессиональной деятельности; при ответе на вопросы билета и дополнительные вопросы не допускает грубых ошибок, но испытывает затруднения в последовательности их изложения; не в полной мере демонстрирует способность применять теоретические знания для анализа практических ситуаций; подтверждает освоение компетенций, предусмотренных программой на минимально допустимом уровне

3. Типовые контрольные задания или иные материалы, необходимые для оценки знаний, умений, навыков и (или) опыта деятельности, характеризующих этапы формирования компетенций в процессе освоения образовательной программы

Задание – это педагогическая форма, нацеленная на достижение усвоения обучающимися запланированных результатов. Каждое задание создано для определенной цели, а потому, можно сказать иначе, имеет свою миссию и свои характеристики. Учебные задания используются не только для контроля, но и для приобретения новых знаний, умений, навыков развития способов умственных действий, так и для контроля.

Оценочные средства учебных занятий

дисциплины «Прогнозирование и планирование в государственном и муниципальном управлении»

Тема 1. Методологические основы планирования и прогнозирования.

Оценочное средство №1: устный ответ (в форме дискуссии)

Учебное задание: для оценки знаний методологических основ планирования и прогнозирования для формирования готовности планировать деятельность по управлению проектом на всех этапах жизненного цикла проекта, проводить оценку эффективности использования ресурсов по проекту, опираясь на изученный материал, а также на информацию из дополнительных источников, принять участие в дискуссии по вопросам для обсуждения.

Вопросы для обсуждения:

1. Характеристика прогностики как науки. Сущность прогнозирования.
2. Гипотеза и прогнозирование, как формы научного предвидения.
3. Функции прогнозирования в государственном и муниципальном управлении.
4. Прогнозирование и научный анализ социально-экономических и научно-технических процессов и тенденций, характерных для общества в определенные периоды развития.
5. Место прогнозирования для оценки возможных альтернатив экономического развития общества в перспективе.
6. Функция прогнозирования по разработке прогноза социально-экономического развития страны и отдельного региона на основе выбора оптимальной стратегии.
7. Технология разработки прогноза социально-экономического развития.
8. Основные методологические принципы и задачи прогноза социально-экономического развития.

Оценочное средство №2: аналитическая исследовательская практическая работа

Учебное задание: для оценки сформированности умений проводить анализ практики планирования и прогнозирования для формирования готовности планировать деятельность по управлению проектом на всех этапах жизненного цикла проекта, проводить оценку эффективности использования ресурсов по проекту, опираясь на изученный материал и информацию из открытых источников выполнить аналитическую практическую работу по анализу практики прогнозирования и планирования в государственном и муниципальном управлении (на примере по выбору обучающегося). Результаты представить в форме компьютерной презентации.

Тема 2. Классификация (типизация) планов и прогнозов в государственном и муниципальном управлении.

Оценочное средство №1: устный ответ (в форме дискуссии)

Учебное задание: для оценки знаний типов планов и прогнозов в государственном и муниципальном управлении для формирования готовности планировать деятельность по управлению проектом на всех этапах жизненного цикла проекта, проводить оценку эффективности использования ресурсов по проекту, опираясь на изученный материал, а также на

информацию из дополнительных источников, примите участие в дискуссии, выразите свою позицию и ответьте на вопросы для обсуждения.

Вопросы для обсуждения:

1. Оценка качества управленческих решений в государственном и муниципальном управлении.
2. Классификация (типизация) прогнозов.
3. Классификация прогнозов по характеру объекта прогноза (социально-экономические, экономические, социальные, научно-технические, экологические и др.).
4. Классификация прогнозов по особенностям методологического подхода (генетические, нормативные).
5. Классификации прогнозов по уровню (масштабности) прогнозирования (частные, комплексные).
6. Классификация прогнозов по продолжительности периода прогнозирования (оперативные, краткосрочные, среднесрочные, долгосрочные, сверхдолгосрочные).
7. Способы определения параметров качества принятия и исполнения управленческих решений в государственном и муниципальном управлении

Оценочное средство №2: аналитическая исследовательская практическая работа

Учебное задание: для оценки сформированности умений проводить анализ планов и прогнозов в государственном и муниципальном управлении для формирования готовности планировать деятельность по управлению проектом на всех этапах жизненного цикла проекта, проводить оценку эффективности использования ресурсов по проекту, опираясь на изученный материал и информацию из открытых источников выполнить аналитическую практическую работу провести анализ государственных (муниципальных) планов и прогнозов (по выбору обучающегося). Результаты представить в форме компьютерной презентации.

Тема 3. Модели и методы планирования и прогнозирования в государственном и муниципальном управлении.

Оценочное средство №1: устный ответ (в форме дискуссии)

Учебное задание: для оценки знаний моделей и методов планирования и прогнозирования в государственном и муниципальном управлении для формирования готовности планировать деятельность по управлению проектом на всех этапах жизненного цикла проекта, проводить оценку эффективности использования ресурсов по проекту, опираясь на изученный материал, а также на информацию из дополнительных источников, примите участие в дискуссии, выразите свою позицию и ответьте на вопросы для обсуждения.

Вопросы для обсуждения:

1. Понятие метода прогнозирования.
2. Система методов прогнозирования в государственном и муниципальном управлении.
3. Классификация методов прогнозирования.
4. Основные элементы моделей, разрабатываемых при использовании в прогнозировании методов математического моделирования (детерминированные элементы, вероятностные элементы, случайные элементы).
5. Осуществление административных процессов в государственном и муниципальном управлении.
6. Сущность нормативных методов прогнозирования. Наиболее эффективные сферы применения нормативных методов в государственном и муниципальном управлении.
7. Понятие математической модели.
8. Осуществление управленческих процессов и мероприятий в государственном и муниципальном управлении.

Оценочное средство №2: аналитическая исследовательская практическая работа

Учебное задание: для оценки сформированности умений проводить анализ моделей и методов планирования и прогнозирования в государственном и муниципальном управлении для формирования готовности планировать деятельность по управлению проектом на всех этапах жизненного цикла проекта, проводить оценку эффективности использования ресурсов по проекту, опираясь на изученный материал и информацию из открытых источников выполнить аналитическую практическую работу по анализу применения методов прогнозирования в государственном и муниципальном управлении (на примере по выбору обучающегося). Результаты представить в форме компьютерной презентации.

Тема 4. Предмет и методология внутриорганизационного планирования и прогнозирования в государственном и муниципальном управлении.

Оценочное средство №1: устный ответ (в форме дискуссии)

Учебное задание: для оценки знаний методологии внутриорганизационного планирования и прогнозирования прогнозов в государственном и муниципальном управлении для формирования готовности планировать деятельность по управлению проектом на всех этапах жизненного цикла проекта, проводить оценку эффективности использования ресурсов по проекту, опираясь на изученный материал, а также на информацию из дополнительных источников, примите участие в дискуссии, выразите свою позицию и ответьте на вопросы для обсуждения.

Вопросы для обсуждения:

1. Необходимость, понятие и значение внутриорганизационного прогнозирования.
2. Административные процессы в государственном и муниципальном управлении.
3. Методология внутриорганизационного прогнозирования: методы, принципы и логика внутрифирменного прогнозирования.
4. Связь процесса прогнозирования и внутриорганизационного планирования.
5. Основные экономические прогнозы фирмы (организации).
6. Понятие плана. Основные виды планирования: генеральное (целевое) планирование, стратегическое планирование и оперативное планирование.
7. Организация планирования в государственном и муниципальном управлении.
8. Планирование и осуществление мероприятий, распределение и делегирование полномочия.

Оценочное средство №2: кейс-задача (ситуационная задача)

Учебное задание: для оценки сформированности умений применять технологии внутриорганизационного планирования и прогнозирования прогнозов в государственном и муниципальном управлении для формирования готовности планировать деятельность по управлению проектом на всех этапах жизненного цикла проекта, проводить оценку эффективности использования ресурсов по проекту, опираясь на изученный материал и информацию из открытых источников составить стуртурно-логическую схему процесса внутриорганизационного планирования и прогнозирования с указанием участников, этапов и операций (на примере организации по заданию преподавателя). Результаты представить в виде электронного документа.

Промежуточная аттестация по дисциплине

Оценочное средство: Тест

Учебное задание: Выполните тест промежуточной аттестации по дисциплине, выбрав верный вариант ответа

Тесты промежуточного контроля

Учебное задание: ответить на вопросы теста, допускающего к промежуточной аттестации по дисциплине, выбрав верный вариант ответа

1. Стратегия, определяемая на этапе конкурентного анализа в процессе стратегического планирования

- а) товарная;
- б) общая;
- в) конкурентная**

2. Метод, наиболее оптимально прогнозирующий темпы роста реальных доходов населения

- а) корректировки по индексу цен;**
- б) сравнения;
- в) эластичности спроса.

3. Методы, наиболее предпочтительные при прогнозировании спроса на потребительские товары

- а) факторного анализа;
- б) экстраполяции;
- в) экспертных оценок.**

4. Базовое направление при разработке региональной территориально-отраслевой модели прогноза

- а) индикативное снизу в верх;**
- б) реактивное по периодам;
- в) директивное сверху в низ.

5. Стратегия, определяемая на этапе стратегического анализа при использовании способа ликвидации разрыва

- а) функциональная;
- б) развития;**
- в) товарная.

6. Определяющее значение при прогнозировании промышленного развития на макроуровне имеют ...

- а) приоритеты развития;**
- б) исследования рынков;
- в) расчеты возможностей.

7. Наиболее точный показатель эффективности инвестиций в условиях рыночных отношений

- а) чистая дисконтированная стоимость;**
- б) индекс доходности;
- в) срок окупаемости.

8. Виды ресурсов, учет и использование которых предполагает балансовый метод в планировании

- а) творческие;
- б) технические;
- в) материальные.**

9. Критерий, по которому наиболее предпочтительно оценивать эффективность функционирования экономического субъекта

- а) рентабельность
- б) объем прибыли;
- в) издержки производства.**

10. Наиболее эффективная конкурентная стратегия при прогнозировании параметров материального производства

- а) низких издержек;**
- б) специализации;
- в) диверсификации.

11. Методы, получившие наибольшее распространение при прогнозировании спроса на промышленную продукцию

- а) экспертных оценок
- б) экстраполяции;**
- в) моделирования.

12. Стратегия, определяемая на этапе стратегического анализа в процессе стратегического планирования

- а) развития;**
- б) маркетинга;
- в) функциональная.

13. Метод, наиболее предпочтительный в системе регионального прогнозирования

- а) моделирования;
- б) нормативный;
- в) сценарный.**

15. Содержание прогнозирования промышленного развития определяется по ...

- а) определению ресурсов;
- б) расчету параметров;
- в) объему и структуре.**

16. Фактор, наиболее существенно влияющий на положение кривой спроса

- а) доходы населения;**
- б) ценовая конкуренция;
- в) товары заменители.

17. Метод, применяемый при прогнозировании развития транспортных перевозок

- а) программно целевой;
- б) балансовый;
- в) укрупненных нормативов.**

18. Базовыми параметрами в прогнозировании строительного комплекса служат ...

- а) объемы строительства;
- б) материальные ресурсы;
- в) потребности в мощностях.**

19. Миссия экономического субъекта в процессе разработки стратегического плана

- а) текущие планы;
- б) направления развития;
- в) ориентиры, цели и задачи.**

20. Стратегия прогнозирования научно-технического прогресса экономики в целом базируется на основе

- а) частных прогнозов;
- б) экспертных оценок;
- в) комплексного прогноза.**

21. Метод, наиболее часто используемый при прогнозировании развития аграрно-промышленного комплекса

- а) нормативный;
- б) балансовый);**
- в) экстраполяции.

22. Фактор, оказывающий наиболее существенное влияние на прогнозирование реальных доходов населения

- а) налоги;
- б) условия труда;
- в) индекс цен.**

23. Что из перечисленного относится к этапам разработки типовой целевой программы?

- а) оценка эффективности программы в целом, в том числе подпрограмм и крупных мероприятий;
- б) расчет потребности в ресурсах, выявление источников и способов их получения, обоснование финансирования;
- в) обобщение сводных показателей программы;
- г) все вышеперечисленные.**

24. Что понимается под предвидением?

- а) система целевых ориентиров развития явления и планируемых путей их достижения;
- б) решение о мерах по достижению поставленной цели;
- в) опережающее отображение действительности, основанное на познании законов природы, общества и мышления;**
- г) научно обоснованное суждение о возможных состояниях объекта в будущем, альтернативных путях и сроках их осуществления.

25. Что представляет собой межотраслевой баланс?

- а) сформированная из статистической информации схема основных взаимосвязей в национальной экономике;
- б) дезагрегированные схемы счета товаров и услуг;
- в) показатели, характеризующие результаты экономической деятельности, структуру экономики, имеющиеся в стране ресурсы, их использование.**

26. Какие блоки включает структура целевой программы?

- а) целевой и ресурсный;

- б) исполнительный;
- в) организационный;
- г) **все вышеперечисленные.**

27. Что из перечисленного относится к этапам разработки типовой целевой программы?

- а) оценка эффективности программы в целом, в том числе подпрограмм и крупных мероприятий;
- б) расчет потребности в ресурсах, выявление источников и способов их получения, обоснование финансирования;
- в) обобщение сводных показателей программы;
- г) **все вышеперечисленные.**

28. Какие из перечисленных факторов оказывают влияние на прогнозирование макроэкономических показателей?

- а) социальные потребности и технические возможности;
- б) политическое состояние и состояние ресурсов;
- в) экономическая целесообразность;
- г) **все вышеперечисленные.**

29. На какие виды по критерию масштабности делится прогноз?

- а) **сублокальный, локальный, суперлокальный, глобальный;**
- б) дискретный, апериодический, циклический;
- в) сверхпростой, простой, сложный, сверхсложный;
- г) поисковый и нормативный.

30. Каким образом государство оказывает воздействие на региональное планирование?

- а) федерально-региональное распределение финансовых средств;
- б) упорядочение региональных отношений по вопросам собственности в территориальной организации
- в) использования природных ресурсов, являющихся собственностью государства;
- г) **все ответы верны.**

Оценочное средство: устный ответ на зачете с оценкой

Учебное задание: выявление сформированности знаний обучающихся в области контроля в системе государственного управления, ответить на два вопроса в билете

Перечень примерных вопросов зачета:

1. Характеристика прогностики как науки. Сущность прогнозирования.
2. Гипотеза и прогнозирование, как формы научного предвидения.
3. Функции прогнозирования в государственном и муниципальном управлении.
4. Прогнозирование и научный анализ социально-экономических и научно-технических, процессов и тенденций, характерных для общества в определенные периоды развития.
5. Место прогнозирования для оценки возможных альтернатив экономического развития общества в перспективе.
6. Функция прогнозирования по разработке прогноза социально -экономического развития страны и отдельного региона на основе выбора оптимальной стратегии.
7. Технология разработки прогноза социально-экономического развития.
8. Основные методологические принципы и задачи прогноза социально-экономического развития.

9. Оценка качества управленческих решений в государственном и муниципальном управлении.
10. Классификация (типизация) прогнозов.
11. Классификация прогнозов по характеру объекта прогноза (социально-экономические, экономические, социальные, научно-технические, экологические и др.).
12. Классификация прогнозов по особенностям методологического подхода (генетические, нормативные).
13. Классификации прогнозов по уровню (масштабности) прогнозирования (частные, комплексные).
14. Классификация прогнозов по продолжительности периода прогнозирования (оперативные, краткосрочные, среднесрочные, долгосрочные, сверхдолгосрочные).
15. Способы определения параметров качества принятия и исполнения управленческих решений в государственном и муниципальном управлении.
16. Понятие метода прогнозирования.
17. Система методов прогнозирования в государственном и муниципальном управлении.
18. Классификация методов прогнозирования.
19. Основные элементы моделей, разрабатываемых при использовании в прогнозировании методов математического моделирования (детерминированные элементы, вероятностные элементы, случайные элементы).
20. Осуществление административных процессов в государственном и муниципальном управлении.
21. Сущность нормативных методов прогнозирования. Наиболее эффективные сферы применения нормативных методов в государственном и муниципальном управлении.
22. Понятие математической модели.
23. Осуществление управленческих процессов и мероприятий в государственном и муниципальном управлении.
24. Необходимость, понятие и значение внутриорганизационного прогнозирования.
25. Административные процессы в государственном и муниципальном управлении.
26. Методология внутриорганизационного прогнозирования: методы, принципы и логика внутрифирменного прогнозирования.
27. Связь процесса прогнозирования и внутриорганизационного планирования.
28. Основные экономические прогнозы фирмы (организации).
29. Понятие плана. Основные виды планирования: генеральное (целевое) планирование, стратегическое планирование и оперативное планирование.
30. Организация планирования в государственном и муниципальном управлении.
31. Планирование и осуществление мероприятий, распределение и делегирование полномочия.

Оценочное средство для проверки умений: практические задания

Учебное задание: выполните практическое задание, указанное в перечне (исходные данные задания конкретизируются преподавателем по дисциплине).

Перечень практических заданий:

1. Определить задачи прогноза социально-экономического развития территории (региона).
2. Провести оценку качества управленческого решения в государственном и муниципальном управлении.
3. Определить параметры качества принятия и исполнения управленческих решений в государственном и муниципальном управлении.
4. Определить методы прогнозирования результативности проекта.

5. Определить основные параметры генерального (целевого) плана социально-экономического развития региона (территории).
6. Определить основные параметры оперативного плана.
7. Провести распределение полномочий в органе государственного управления (местного самоуправления) при подготовке и реализации плана социально-экономического развития региона (территории).
8. Определить административные процессы при подготовке и реализации плана социально-экономического развития региона (территории).

ФОС разработал:

Вобликов В.М.. к.в.н., доцент кафедры государственного и муниципального управления и управления персоналом РМАТ